

MONTAGEANLEITUNG

Artikelnummer: 020.002055 - Sitzgarnitur

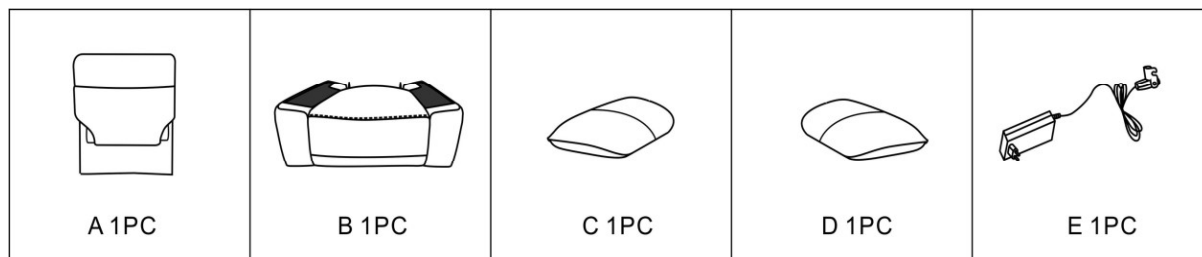

①

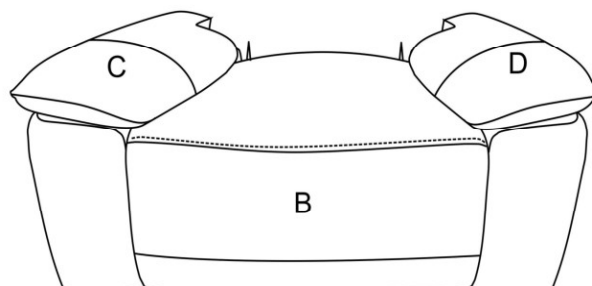
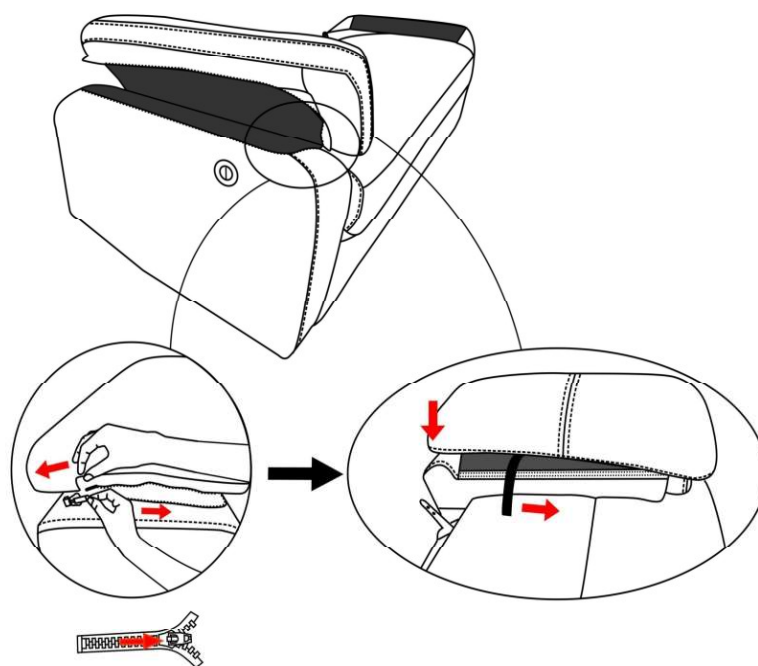

②

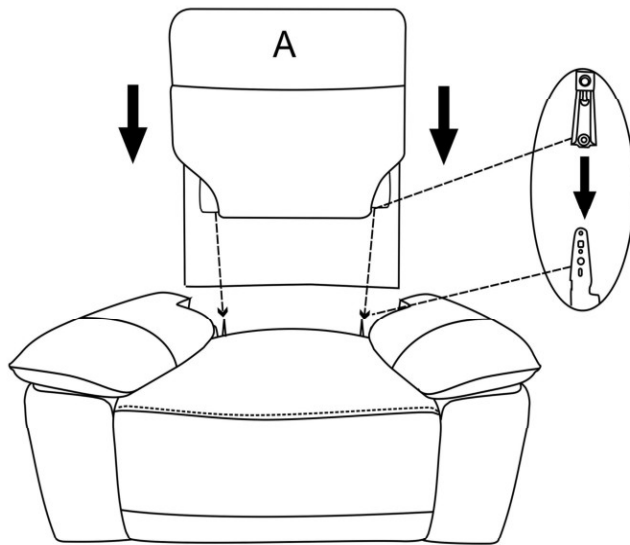

③

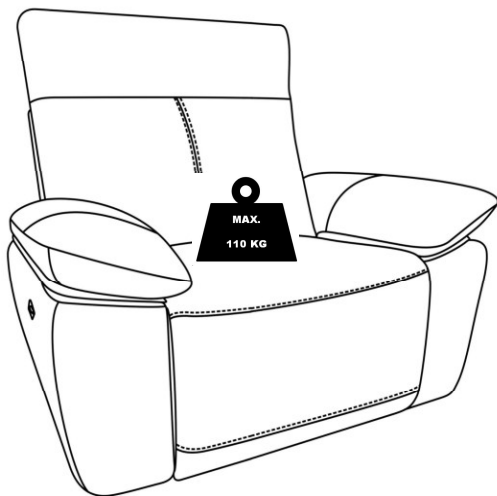
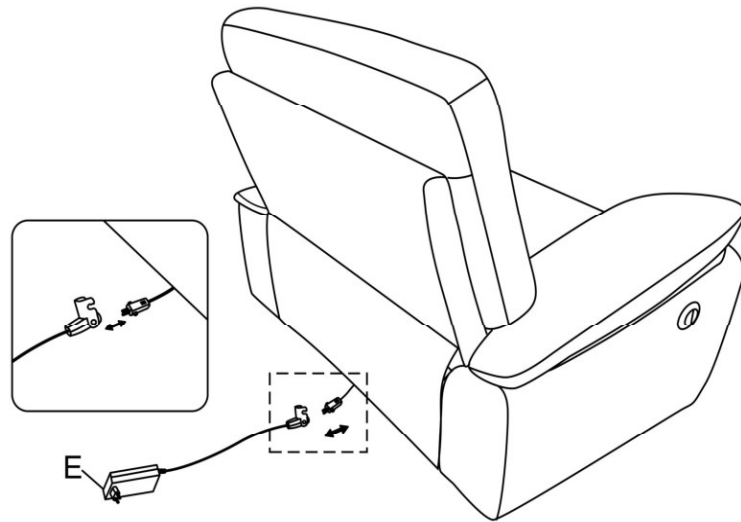

15-20 Min

Hersteller/Importeur:
Home Product Import GmbH
Graf-Zeppelin-Straße 5
D-46149 Oberhausen
www.h-p-i.de, info@h-p-i.de

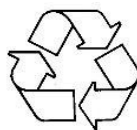

Chargennummer.: SKT33008

Warnhinweise

Ein Aufstehen oder Hinsetzen ist bei aufgeklapptem Sessel nicht möglich.

Wartungsarbeiten an elektrischen Anschlüssen des Sessels bzw an elektrischen Hilfs-/ Steueranschlüssen dürfen nur Elektrofachkräfte durchführen. Vor Beginn der Störungsbeseitigung muss der Netzstecker gezogen werden. Um Unfälle zu vermeiden lesen Sie bitte folgende Hinweise bezüglich der Benutzung :

- A. Lesen Sie die Bedienungsanleitung gut durch und bewahren Sie diese auf.
 - B. Lassen Sie Kinder den Sessel nicht alleine bedienen.
 - C. Reparieren oder montieren Sie den Sessel nicht um. Es könnte zur Folge haben, dass der Sessel nicht mehr funktioniert.
 - D. Sollten Funktionsfehler nicht mit der Hilfe der Bedienungsanleitung behoben werden können, wenden Sie sich bitte an einen Fachmann.
 - E. Dieser Sessel ist nicht für körperlich beeinträchtigte Personen geeignet.
 - F. Bei Beschädigungen des Netzsteckers und des Stromkabels, ziehen Sie den Netzstecker aus der Steckdose umgehend aus und kontaktieren Sie einen Fachmann.
 - G. Benutzen Sie kein Reinigungsbenzin oder Alkohol zum Reinigen der Sesseloberfläche.
 - H. Nicht auf den Armlehnen oder Fußlehnen sitzen.
 - I. Der Artikel ist für den Privaten Haushalt und nicht für den gewerblichen Zweck geeignet.
 - J. Ein Einsatz im medizinischen Bereich ist nicht gestattet.
 - K. Stellen Sie sicher, dass der Artikel auf einer ebenen, nicht abschüssigen Stelle aufgebaut wird.
 - L. Der Artikel soll vor direkter Sonneneinstrahlung geschützt werden.
 - M. Verwenden Sie den Artikel nur für den dafür vorgesehenen Gebrauch.
- 12/15
- N. Halten Sie Kinder vom Verpackungsmaterial fern. Achten Sie darauf, dass diese nicht über den Kopf gestülpt oder Teile davon verschluckt werden. Erstickungsgefahr!!!
 - O. Stellen oder setzen Sie sich nicht auf die ausgefahrene Lehne oder Fußteil. Stellen Sie sich nicht auf den Sessel bei hochgefahrener Aufstehhilfe!
 - P. Überprüfen Sie regelmäßig elektrische Kabel und Verbindungen auf Beschädigungen. Beschädigungen müssen sofort vom autorisierten Fachmann oder Fachhandel behoben werden. Gerät darf nicht selbst geöffnet oder repariert werden!
 - Q. Das Produkt darf bei Defekten nicht selbst repariert oder geöffnet werden. Wenn das Produkt defekt ist bitte zum autorisierten Fachgeschäft einschicken oder zur Reparatur geben.
 - R. Ziehen Sie bitte den Netzstecker aus der Steckdose, wenn der Sessel für einen längeren Zeitraum außer Betrieb genommen wird.

Als Nutzer von unseren Produkten sind für Sie folgende Informationen wichtig:

Getrennte Erfassung von Altgeräten:

Elektro- und Elektronikgeräte, die zu Abfall geworden sind, werden als Altgeräte bezeichnet. Besitzer von Altgeräten müssen diese einer vom unsortierten Siedlungsabfall getrennten Erfassung zuführen. Altgeräte gehören nicht in den Hausmüll, sondern in spezielle Sammel- und Rückgabesysteme.

Batterien und Akkus sowie Lampen

Besitzer von Altgeräten müssen Altbatterien und Altakkumulatoren, die nicht vom Altgerät umschlossen sind, vor der Abgabe an einer Erfassungsstelle vom Altgerät zu trennen. Dies gilt auch für Lampen, die zerstörungsfrei aus dem Altgerät entnommen werden können. Wenn die Altgeräte einer Vorbereitung zur Wiederverwendung unter Beteiligung eines öffentlich-rechtlichen Entsorgungsträgers zugeführt werden sollen, müssen Batterien und Akkus sowie Lampen nicht entnommen werden.

Möglichkeiten der Rückgabe von Altgeräten

Besitzer von Altgeräten aus privaten Haushalten können diese bei den Sammelstellen der öffentlich-rechtlichen Entsorgungsträger oder bei den von Herstellern oder Vertreibern eingerichteten Rücknahmestellen unentgeltlich abgeben.

Rücknahmepflichtig sind Geschäfte mit einer Verkaufsfläche von mindestens 400 m² für Elektro- und Elektronikgeräte sowie diejenigen Lebensmittelgeschäfte mit einer Gesamtverkaufsfläche von mindestens 800 m², die mehrmals pro Jahr oder dauerhaft Elektro- und Elektronikgeräte anbieten und auf dem Markt bereitstellen.

Dies gilt auch bei Online- oder Katalog-Vertrieb, wenn die Lager- und Versandflächen für Elektro- und Elektronikgeräte mindestens 400 m² betragen oder die gesamten Lager- und Versandflächen mindestens 800 m² betragen. Vertreter haben die Rücknahme grundsätzlich durch geeignete Rückgabemöglichkeiten in zumutbarer Entfernung zum jeweiligen Endnutzer zu gewährleisten.

Die Möglichkeit der unentgeltlichen Rückgabe eines Altgerätes besteht bei rücknahmepflichtigen Vertreibern unter anderem dann, wenn ein neues gleichartiges Gerät, das im Wesentlichen die gleichen Funktionen erfüllt, an einen Endnutzer abgegeben wird.

Wenn ein neues Gerät an einen privaten Haushalt ausgeliefert wird, kann das gleichartige Altgerät auch dort zur unentgeltlichen Abholung übergeben werden. Dies gilt bei Online- oder Katalog-Vertrieb für Geräte der Kategorien 1, 2 oder 4 gemäß § 2 Abs. 1 ElektroG, nämlich „Wärmeüberträger“, „Bildschirmgeräte“ oder „Großgeräte“ (letztere mit mindestens einer äußeren Abmessung über 50 Zentimeter). Zu einer entsprechenden Rückgabe-Absicht werden Endnutzer beim Abschluss eines Kaufvertrages befragt.

Außerdem besteht die Möglichkeit der unentgeltlichen Rückgabe bei Sammelstellen der Vertreter unabhängig vom Kauf eines neuen Gerätes für Kleingeräte, die in keiner äußeren Abmessung größer als 25 Zentimeter sind, und zwar beschränkt auf drei Altgeräte pro Geräteart.

Datenschutz-Hinweis

Altgeräte enthalten häufig sensible personenbezogene Daten. Dies gilt insbesondere für Geräte der Informations- und Telekommunikationstechnik wie Computer und Smartphones. Bitte beachten Sie in Ihrem eigenen Interesse, dass für die Löschung der Daten auf den zu entsorgenden Altgeräten jeder Endnutzer selbst verantwortlich ist.

Bedeutung des Symbols „durchgestrichene Mülltonne“

Das auf Elektro- und Elektronikgeräten regelmäßig abgebildete Symbol einer durchgestrichenen Mülltonne weist darauf hin, dass das jeweilige Gerät am Ende seiner Lebensdauer getrennt vom unsortierten Siedlungsabfall zu erfassen ist.