

AUS SICHERHEITSGRÜNDEN MUSS DAS MOBEL STÜTZEN AN DER WAND BEFESTIGT WERDEN.

Die Wandbefestigung ist vor der Montage unbedingt zu prüfen. Die beizugeben Universalanker sind ausschließlich zur Verwendung für festes Mauerwerk wie Beton/Ziegel. Die Mauerarbeit dürfen nicht bei Mauerwerk wie Holzbalken/Lichtstrahlen, Gipskartonplatte oder anderer Raumtrennwände verwendet werden. Bei diesem Mauerwerk sind gegebenenfalls Spezialdübel zu verwenden!

Bitte sind in einem festgeschalteten Baumarkt erhältlich.

EN: ATTENTION! 1-7: FOR YOUR SAFE PLEASE FIX THE FURNITURE TO THE WALL.

Caution! The wall must be examined before assembly. The included universal wall plugs are only suitable for using in masonry such as concrete block or brick. Do not attempt to install universal wall plugs on masonry such as hollow brick, lightweight block, surfaces such as a specialized stone partition wall or on no openings on your masonry. Particular wall plugs must be used! These are available at a specialized store (hardware store).

FR: ATTENTION! 1-7: VÉRIFIEZ LA SOLIDITÉ DE LA MUR.

Préalablement à l'installation, vérifiez la solidité de la mur. Les chevilles universelles fournies ne sont destinées qu'à être utilisées dans un mur en maçonnerie traditionnelle (brique ou béton). Elles ne doivent pas être utilisées dans un mur en maçonnerie légère (brique creuse, blocs alvéolaires, blocs de béton léger, etc.) ou dans un mur en pierre creuse (pierre de tuffeau, etc.).

IT: ATTENZIONE! 1-7: VERIFICARE LA SOLIDITÀ DEL MUR.

Prima dell'installazione verificare la solidità del muro. Le tasselli universali forniti sono destinati ad essere utilizzati solo in muratura tradizionale (mattoni o cemento). Non vanno utilizzati in murature leggere (mattoni forati, blocchi di cemento leggero, ecc.) o in murature in pietra (pietra tufacea, ecc.).

PL: UWAGA! 1-7: WERYFIKOWAĆ WZMACNIENIE ŚCIANY.

Przed montażem należy sprawdzić wytrzymałość ściany. Uniwersalne wkręty są przeznaczone do montażu w tradycyjnej ceglanej lub betonowej murówce. Nie należy ich używać w lekkich murach (np. z cegieł pustych, bloczków z pianki, itp.) ani w murach z kamienia (np. z tufu, itp.).

RU: ВНИМАНИЕ! 1-7: ПРОВЕРИТЬ НАДЕЖНОСТЬ СТЕН.

Перед установкой мебели необходимо проверить надежность стен. Универсальные дюбели предназначены для использования в традиционной кирпичной или бетонной кладке. Не следует использовать дюбели в легких стенах (например, из пустотелого кирпича, пенобетонных блоков и т.д.) или в стенах из камня (например, из туфа и т.д.).

SK: POZOR! 1-7: SKONTROLOVAŤ PEVNOSŤ STENY.

Prí montáži nábytku skontrolujte pevnosť stien. Univerzálne hmoždinky sú určené iba na použitie v tradičnej ceglatoj alebo betónovej muráre. Nie používajte hmoždinky v ľahkých stenách (napríklad z prázdneho tehla, plynových blokov, atď.) ani v kamenných stenách (napríklad z tufu, atď.).

TR: DİKKAT! 1-7: DUVARININ GÜCÜNÜ KONTROL ETMEK ZORUNDUR.

Montaj yapmadan önce duvarın gücünü kontrol etmelisin. Evrensel çiviler sadece geleneksel tuğla veya beton duvarlar için uygundur. Hafif duvarlar (örneğin boş tuğla, köpük blok, vb.) veya taş duvarlar (örneğin tuf, vb.) için kullanılmamalıdır.

UK: УВАГА! 1-7: ПРОВІРИТИ НАДІЙНОСТІ СТІН.

Перед встановленням мебелі перевірте надійність стін. Універсальні дюбелі призначені для використання в традиційній цегляній або бетонній кладці. Не використовуйте дюбелі в легких стінах (наприклад, з порожнього цегла, порожніх блоків, тощо) або в каменних стінах (наприклад, з туфу, тощо).

HR: OPREZNI! 1-7: PROVERITI SIGURNOST OBLAZENJA.

Pre instalaciju namještaja provjerite sigurnost zida. Priloženi univerzalni čepovi namijenjeni su isključivo za masivne zidove od betona i opeke. Ne mogu se koristiti za zidove kao što su šuplja opeka ili sasetani betonom, gipskartonske ploče ili drugi modularni način gradnje. Za te zidove potrebno je eventualno specijalne čepove koji su dostupni u specijaliziranim trgovinama građevinskog materijala. U slučaju nerazumljivosti preporučujemo da se obratite proizvođaču proizvoda.

SI: POZOR! 1-7: PREVERITI TRDNOSTI OBLAZENJA.

Prva pred montažo preverite trdnost oblaženja. Priloženi univerzalni vijačniki so namenjeni za uporabo na običnih zidovih, kot sta beton in opeka. Ne uporabljajte vijačnike na svetlo oblaženju, na primer na svetlo opečni zid ali na svetlo gradnjo, na primer ploščni ali drugi oklinalni gradnji. Pri lahkih zidovih morate v steno priložiti posebne vijačnike. Ti so na voljo v specializiranih trgovinah (trgovinah z gradbenim materialom). Pri nejasnostih se s strani proizvajalca obrnite na uradno pošto ali na spletno stran.

RO: ATENȚIE! 1-7: VERIFICĂ ÎNĂLĂȚIMEA ZIDĂRII.

Înainte de a începe montajul, verificați înălțimea zidăriei. Șuruburile universale furnizate sunt destinate să fie utilizate în zidurile obișnuite (cărămidă sau beton). Nu trebuie utilizate în zidurile ușoare (cărămidă ușoară, blocuri de beton ușor, etc.) sau în zidurile din piatră (piatră de tuf, etc.).

PT: ATENÇÃO! 1-7: VERIFICAR A SOLIDEZ DA PAREDE.

Antes de montar a mobília, verifique a solidez da parede. Os parafusos universais fornecidos são destinados para serem utilizados em paredes tradicionais (tijolo ou concreto). Não devem ser utilizados em paredes leves (tijolo furado, bloco de concreto leve, etc.) ou em paredes de pedra (pedra de tufa, etc.).

ES: ¡ATENCIÓN! 1-7: VERIFICAR LA SOLIDIDAD DE LA PARED.

Antes de montar el mueble, verifique la solidez de la pared. Los tornillos universales suministrados están destinados a ser utilizados en muros tradicionales (ladrillo o cemento). No se deben utilizar en muros ligeros (ladrillo hueco, bloques de cemento ligero, etc.) o en muros de piedra (piedra de tufa, etc.).

FR: ATTENTION! 1-7: VÉRIFIER LA SOLIDITÉ DU MUR.

Avant de monter le meuble, vérifiez la solidité du mur. Les vis universelles fournies sont destinées à être utilisées sur des murs traditionnels (briques ou béton). Elles ne doivent pas être utilisées sur des murs légers (briques creuses, blocs de béton légers, etc.) ou sur des murs en pierre (pierre de tuffeau, etc.).

IT: ATTENZIONE! 1-7: VERIFICARE LA SOLIDITÀ DEL MUR.

Prima dell'installazione verificare la solidità del muro. I tasselli universali forniti sono destinati ad essere utilizzati solo in muratura tradizionale (mattoni o cemento). Non vanno utilizzati in murature leggere (mattoni forati, blocchi di cemento leggero, ecc.) o in murature in pietra (pietra tufacea, ecc.).

PL: UWAGA! 1-7: WERYFIKOWAĆ WZMACNIENIE ŚCIANY.

Przed montażem należy sprawdzić wytrzymałość ściany. Uniwersalne wkręty są przeznaczone do montażu w tradycyjnej ceglanej lub betonowej murówce. Nie należy ich używać w lekkich murach (np. z cegieł pustych, bloczków z pianki, itp.) ani w murach z kamienia (np. z tufu, itp.).

RU: ВНИМАНИЕ! 1-7: ПРОВЕРИТЬ НАДЕЖНОСТЬ СТЕН.

Перед установкой мебели необходимо проверить надежность стен. Универсальные дюбели предназначены для использования в традиционной кирпичной или бетонной кладке. Не следует использовать дюбелі в легких стенах (например, из пустотелого кирпича, пенобетонных блоков и т.д.) или в стенах из камня (например, из туфа и т.д.).

SK: POZOR! 1-7: SKONTROLOVAŤ PEVNOSŤ STENY.

Prí montáži nábytku skontrolujte pevnosť stien. Univerzálne hmoždinky sú určené iba na použitie v tradičnej ceglatoj alebo betónovej muráre. Nie používajte hmoždinky v ľahkých stenách (napríklad z prázdneho tehla, plynových blokov, atď.) ani v kamenných stenách (napríklad z tufu, atď.).

TR: DİKKAT! 1-7: DUVARININ GÜCÜNÜ KONTROL ETMEK ZORUNDUR.

Montaj yapmadan önce duvarın gücünü kontrol etmelisin. Evrensel çiviler sadece geleneksel tuğla veya beton duvarlar için uygundur. Hafif duvarlar (örneğin boş tuğla, köpük blok, vb.) veya taş duvarlar (örneğin tuf, vb.) için kullanılmamalıdır.

UK: УВАГА! 1-7: ПРОВІРИТИ НАДІЙНОСТІ СТІН.

Перед встановленням мебелі перевірте надійність стін. Універсальні дюбелі призначені для використання в традиційній цегляній або бетонній кладці. Не використовуйте дюбелі в легких стінах (наприклад, з порожнього цегла, порожніх блоків, тощо) або в каменних стінах (наприклад, з тufу, тощо).

HR: OPREZNI! 1-7: PROVERITI SIGURNOST OBLAZENJA.

Pre instalaciju namještaja provjerite sigurnost zida. Priloženi univerzalni čepovi namijenjeni su isključivo za masivne zidove od betona i opeke. Ne mogu se koristiti za zidove kao što su šuplja opeka ili sasetani betonom, gipskartonske ploče ili drugi modularni način gradnje. Za te zidove potrebno je eventualno specijalne čepove koji su dostupni u specijaliziranim trgovinama građevinskog materijala. U slučaju nerazumljivosti preporučujemo da se obratite proizvođaču proizvoda.

Zbog sigurnosti obavezno pričvrstite za zid ormaz ZA ČEPJE.

Pažljivo prije montaže obavezno provjerite svojstvo zida. Priloženi univerzalni čepovi namijenjeni su isključivo za masivne zidove od betona i opeke. Ne mogu se koristiti za zidove kao što su šuplja opeka ili sasetani betonom, gipskartonske ploče ili drugi modularni način gradnje. Za te zidove potrebno je eventualno specijalne čepove koji su dostupni u specijaliziranim trgovinama građevinskog materijala. U slučaju nerazumljivosti preporučujemo da se obratite proizvođaču proizvoda.

NU: FÖRE MONTERING AVBÖRDE OBLAZENJETS EGENSKAPER.

Avför installationen av möbelen måste du kontrollera väggens styrka. De medföljande universella väggfästarna är endast avsedda för användning i murverk av tegel eller betong. De får inte användas i lätt murverk (till exempel luftlätt tegel, lättbetongblock, etc.) eller i stenmurverk (till exempel tuffsten, etc.).

SK: POZOR! 1-7: SKONTROLOVAŤ PEVNOSŤ STENY.

Prí montáži nábytku skontrolujte pevnosť stien. Univerzálne hmoždinky sú určené iba na použitie v tradičnej ceglatoj alebo betónovej muráre. Nie používajte hmoždinky v ľahkých stenách (napríklad z prázdneho tehla, plynových blokov, atď.) ani v kamenných stenách (napríklad z tufu, atď.).

TR: DİKKAT! 1-7: DUVARININ GÜCÜNÜ KONTROL ETMEK ZORUNDUR.

Montaj yapmadan önce duvarın gücünü kontrol etmelisin. Evrensel çiviler sadece geleneksel tuğla veya beton duvarlar için uygundur. Hafif duvarlar (örneğin boş tuğla, köpük blok, vb.) veya taş duvarlar (örneğin tuf, vb.) için kullanılmamalıdır.

UK: УВАГА! 1-7: ПРОВІРИТИ НАДІЙНОСТІ СТІН.

Перед встановленням мебелі перевірте надійність стін. Універсальні дюбелі призначені для використання в традиційній цегляній або бетонній кладці. Не використовуйте дюбелі в легких стінах (наприклад, з порожнього цегла, порожніх блоків, тощо) або в каменних стінах (наприклад, з тufу, тощо).

FR: ATTENTION! 1-7: VÉRIFIER LA SOLIDITÉ DU MUR.

Avant de monter le meuble, vérifiez la solidité du mur. Les vis universelles fournies sont destinées à être utilisées sur des murs traditionnels (briques ou béton). Elles ne doivent pas être utilisées sur des murs légers (briques creuses, blocs de béton légers, etc.) ou sur des murs en pierre (pierre de tuffeau, etc.).

IT: ATTENZIONE! 1-7: VERIFICARE LA SOLIDITÀ DEL MUR.

Prima dell'installazione verificare la solidità del muro. I tasselli universali forniti sono destinati ad essere utilizzati solo in muratura tradizionale (mattoni o cemento). Non vanno utilizzati in murature leggere (mattoni forati, blocchi di cemento leggero, ecc.) o in murature in pietra (pietra tufacea, ecc.).

PL: UWAGA! 1-7: WERYFIKOWAĆ WZMACNIENIE ŚCIANY.

Przed montażem należy sprawdzić wytrzymałość ściany. Uniwersalne wkręty są przeznaczone do montażu w tradycyjnej ceglanej lub betonowej murówce. Nie należy ich używać w lekkich murach (np. z cegieł pustych, bloczków z pianki, itp.) ani w murach z kamienia (np. z tufu, itp.).

RU: ВНИМАНИЕ! 1-7: ПРОВЕРИТЬ НАДЕЖНОСТЬ СТЕН.

Перед установкой мебели необходимо проверить надежность стен. Универсальные дюбели предназначены для использования в традиционной кирпичной или бетонной кладке. Не следует использовать дюбелі в легких стенах (например, из пустотелого кирпича, пенобетонных блоков и т.д.) или в стенах из камня (например, из туфа и т.д.).

SK: POZOR! 1-7: SKONTROLOVAŤ PEVNOSŤ STENY.

Prí montáži nábytku skontrolujte pevnosť stien. Univerzálne hmoždinky sú určené iba na použitie v tradičnej ceglatoj alebo betónovej muráre. Nie používajte hmoždinky v ľahkých stenách (napríklad z prázdneho tehla, plynových blokov, atď.) ani v kamenných stenách (napríklad z tufu, atď.).

TR: DİKKAT! 1-7: DUVARININ GÜCÜNÜ KONTROL ETMEK ZORUNDUR.

Montaj yapmadan önce duvarın gücünü kontrol etmelisin. Evrensel çiviler sadece geleneksel tuğla veya beton duvarlar için uygundur. Hafif duvarlar (örneğin boş tuğla, köpük blok, vb.) veya taş duvarlar (örneğin tuf, vb.) için kullanılmamalıdır.

UK: УВАГА! 1-7: ПРОВІРИТИ НАДІЙНОСТІ СТІН.

Перед встановленням мебелі перевірте надійність стін. Універсальні дюбелі призначені для використання в традиційній цегляній або бетонній кладці. Не використовуйте дюбелі в легких стінах (наприклад, з порожнього цегла, порожніх блоків, тощо) або в каменних стінах (наприклад, з тufу, тощо).

FR: ATTENTION! 1-7: VÉRIFIER LA SOLIDITÉ DU MUR.

Avant de monter le meuble, vérifiez la solidité du mur. Les vis universelles fournies sont destinées à être utilisées sur des murs traditionnels (briques ou béton). Elles ne doivent pas être utilisées sur des murs légers (briques creuses, blocs de béton légers, etc.) ou sur des murs en pierre (pierre de tuffeau, etc.).

IT: ATTENZIONE! 1-7: VERIFICARE LA SOLIDITÀ DEL MUR.

Prima dell'installazione verificare la solidità del muro. I tasselli universali forniti sono destinati ad essere utilizzati solo in muratura tradizionale (mattoni o cemento). Non vanno utilizzati in murature leggere (mattoni forati, blocchi di cemento leggero, ecc.) o in murature in pietra (pietra tufacea, ecc.).

PL: UWAGA! 1-7: WERYFIKOWAĆ WZMACNIENIE ŚCIANY.

Przed montażem należy sprawdzić wytrzymałość ściany. Uniwersalne wkręty są przeznaczone do montażu w tradycyjnej ceglanej lub betonowej murówce. Nie należy ich używać w lekkich murach (np. z cegieł pustych, bloczków z pianki, itp.) ani w murach z kamienia (np. z tufu, itp.).

RU: ВНИМАНИЕ! 1-7: ПРОВЕРИТЬ НАДЕЖНОСТЬ СТЕН.

Перед установкой мебели необходимо проверить надежность стен. Универсальные дюбели предназначены для использования в традиционной кирпичной или бетонной кладке. Не следует использовать дюбелі в легких стенах (например, из пустотелого кирпича, пенобетонных блоков и т.д.) или в стенах из камня (например, из туфа и т.д.).

SK: POZOR! 1-7: SKONTROLOVAŤ PEVNOSŤ STENY.

Prí montáži nábytku skontrolujte pevnosť stien. Univerzálne hmoždinky sú určené iba na použitie v tradičnej ceglatoj alebo betónovej muráre. Nie používajte hmoždinky v ľahkých stenách (napríklad z prázdneho tehla, plynových blokov, atď.) ani v kamenných stenách (napríklad z tufu, atď.).

TR: DİKKAT! 1-7: DUVARININ GÜCÜNÜ KONTROL ETMEK ZORUNDUR.

Montaj yapmadan önce duvarın gücünü kontrol etmelisin. Evrensel çiviler sadece geleneksel tuğla veya beton duvarlar için uygundur. Hafif duvarlar (örneğin boş tuğla, köpük blok, vb.) veya taş duvarlar (örneğin tuf, vb.) için kullanılmamalıdır.

UK: УВАГА! 1-7: ПРОВІРИТИ НАДІЙНОСТІ СТІН.

Перед встановленням мебелі перевірте надійність стін. Універсальні дюбелі призначені для використання в традиційній цегляній або бетонній кладці. Не використовуйте дюбелі в легких стінах (наприклад, з порожнього цегла, порожніх блоків, тощо) або в каменних стінах (наприклад, з тufу, тощо).

FR: ATTENTION! 1-7: VÉRIFIER LA SOLIDITÉ DU MUR.

Avant de monter le meuble, vérifiez la solidité du mur. Les vis universelles fournies sont destinées à être utilisées sur des murs traditionnels (briques ou béton). Elles ne doivent pas être utilisées sur des murs légers (briques creuses, blocs de béton légers, etc.) ou sur des murs en pierre (pierre de tuffeau, etc.).

IT: ATTENZIONE! 1-7: VERIFICARE LA SOLIDITÀ DEL MUR.

Prima dell'installazione verificare la solidità del muro. I tasselli universali forniti sono destinati ad essere utilizzati solo in muratura tradizionale (mattoni o cemento). Non vanno utilizzati in murature leggere (mattoni forati, blocchi di cemento leggero, ecc.) o in murature in pietra (pietra tufacea, ecc.).

PL: UWAGA! 1-7: WERYFIKOWAĆ WZMACNIENIE ŚCIANY.

Przed montażem należy sprawdzić wytrzymałość ściany. Uniwersalne wkręty są przeznaczone do montażu w tradycyjnej ceglanej lub betonowej murówce. Nie należy ich używać w lekkich murach (np. z cegieł pustych, bloczków z pianki, itp.) ani w murach z kamienia (np. z tufu, itp.).

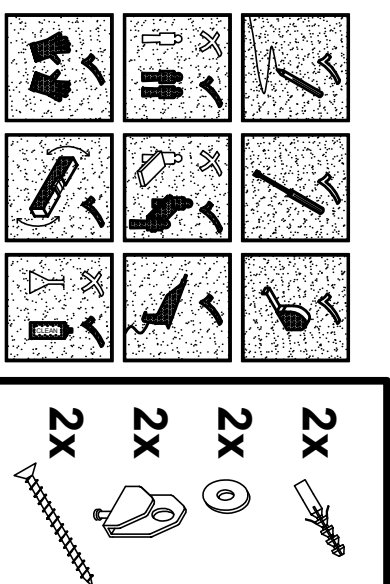
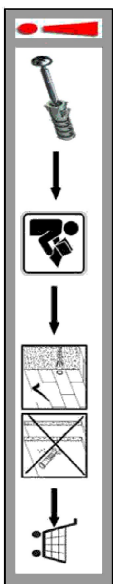

2x 2x 2x 2x



2

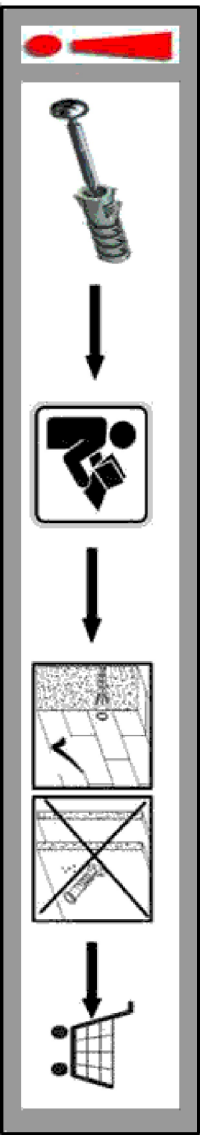

DE: ACHTUNG! 1-5:

AUS SICHERHEITSGRÜNDEN MUSS DAS M OBELESTECK AN DER WAND BEFESTIGT WERDEN.
 Die Montageanleitung ist für den Montage einbaueffekt zu lesen. Die Bediener Urmaschine sind ausschließlich zur Verwendung für festes Mauerwerk wie Beton/Ziegel. Die Mauer/ Übel dürfen nicht aus Ziegeln, Blöcken, Leisten, Holzbohlen, etc. bestehen. Die Montage ist nur für Mauerwerk mit einer Mindeststärke von 10 cm geeignet. Diese sind in einem Fachgespräch (Bauamt) erhältlich. Bei Nichtbefolgen wird seitens Produzenten/Anbieter und Importeur keine Haftung übernommen.

EN: ATTENTION! 1-5:

FOR YOUR SAFE PLEASE FIX THE FURNITURE TO THE WALL.
 Caution! The wall must be examined before assembly. The included universal wall plugs are only suitable for using in masonry such as concrete block or brick. Do not using the included universal wall plugs on masonry such as hollow brick, lightweight block, surfaces such as gypsum plasterboard or other framing systems. If are not applicable on your masonry, particular wall plugs must be used! These are available at a specialized store (hardware store). In case of non-compliance, the manufacturer/retailer or importer do not assume liability.

FIN: HUOMIO! 1-5:

TURVALLISUUSUJOKSI KIINNITTÄ HUONEKALUT ANNA SEINÄÄN.
 Seinäturvallisuus on tarkistettava ennen kalasin kiinnittämistä. Tuoteen mukana toimitetut seinäkiinnittimet soveltuvat ainoastaan tiivasteille (esim. betoni). Ne eivät sovellu esim. rakettilla, kevytkiville, keuhkiville tai muista materiaaleista valmistetuille seinille. Tuotteen soveltuvuus on käytävä seinän vakiomääräisen kivimäärän, josta muodostuu esim. rakennusliikkeen kartoitus. Mikäli tuote on kiinnitettävä seinään soveltumattomilla kiinnitysoivilla, valmistajalta, jällemyyjältä tai maahantuojalta, jällemyyjältä tai maahantuojalta ei ole vastuussa mahdollisista vahingoista.

S: PAZUKA! 1-5:

RAZI SIGURNOSTI PEPREBUJICE SE FIKSIRATI ORMAR OD ZIDELA NA ZID.
 Prije instalacije potrebno je proveriti da li je zid dovoljno jak da podrži nametnuto opterećenje. Uključeni univerzalni zidni utikači su nametnute samo za korišćenje na zidovima od betona, cigle, blokova, itd. Ne mogu se koristiti na zidovima od gipsa, gipsanih ploča, keramičkih ploča, itd. U slučaju neadekvatnosti zida, potrebno je koristiti posebne zidne utikače. U slučaju neadekvatnosti zida, proizvođač, prodavac ili uvoznik ne preuzima odgovornost. Za više informacija kontaktirajte specijalizirani trgovac. U slučaju neadekvatnosti zida, proizvođač, prodavac ili uvoznik ne preuzima odgovornost.

SI: POZORI! 1-5:

ZARADI VARNOSTI JE PRAPOROČLJIVO FIKSIRATI OVRAR NA ZID.
 Pred montažo preverite snagu stene. Priloženi univerzalni mozniki so združeno samo za uporabo na čvrstih zidovih, kot sta beton in opeka. Stenski mozniki se ne smejo uporabljati pri zidovih kot so voljno opeke, zidki za lahko gradnjo, mavni blok ali druge okvirne gradnje. Pri tej združbi moznike v danih primerih uporabljati posebitne moznike. Ti so na voljo v specializiranih trgovinah (trgovinah z gradbenim materialom). Pri uporabi moznika s strani proizvajalca/uvoznika in uvoznika ne prevzame dejstvo.

CZ: POZOR! 1-5:

Z BEZPEČNOSTNICH DŮVODŮ SE DOPORUČUJE PŘEVĚT VOTNIK NA ZED.
 Upraznení před montáží je nutné zkontrolovat stav stěny. Přiložené univerzální hmoždinky jsou určeny pouze k použití pro pevné zdivo jako beton, cihly, tvrdé zdivo, apod. Hmoždinky se nemají používat u dutých stěn, zdiva jako porézní stěny, stěn s lehkou konstrukcí, stěn nebo jiných druhů okrajové konstrukce. V těchto případech je třeba použít speciální hmoždinky! Jsou k dostání v specializovaných prodejnách se stavebním materiálem. Při nevhodném řešení použijte vhodné hmoždinky nebo se zeptejte obchodu.

HR: OPREZI! 1-5:

ZBOG SIGURNOSTI OPAVLENO PPOČRNUJE ZA ZID OVRAR ZA SIEBEL.
 Prikaziti prije montaže obavezno provjerite snagu zida. Priložene univerzalne zidne utikačnice su isključivo za nametanje na čvrste zidove od betona, opeke, itd. Utikačnice se ne mogu koristiti na zidovima kao što su: zidovi od gipsa, gipsanih elemenata, keramičkih ploča, itd. U slučaju neadekvatnosti zida, potrebno je koristiti posebne zidne utikačnice. U slučaju neadekvatnosti zida, proizvođač, prodavac ili uvoznik ne preuzima odgovornost. Za više informacija kontaktirajte specijalizirani trgovina građevinskog materijala.

HU: FIGYELME! 1-5:

BIZTONSÁGI OKJAVOLÁS A FALRA SZERELÉS ELŐL.
 Munkázat elvégzése előtt a falállékonyságot ellenőrizni kell. A mellékelt univerzális falbeágyazók csak a falazatokhoz használatos merev falakhoz alkalmasak. A fal típusától függően a falbeágyazók nem használhatók üreges falakhoz, például téglafalhoz, könnyűfalhoz, vagy más típusú keretfalhoz. Ezekhez a falbeágyazókhoz csak speciális falbeágyazók, melyek szakszaktól kaphatók. (barkácsüzemeltetőkben) beszerezhetők.

SK: POZOR! 1-5:

Z BEZPEČNOSTNICH DOVODOV SA ODPORUČA PŘEVĚT SRINKA NA TORANKE NA MŮR.
 Upraznení před montáží je nutné prověřit stav stěny. Přiložené univerzální hmoždinky jsou určeny pouze k použití pro pevné zdivo jako beton, cihly, tvrdé zdivo, apod. Hmoždinky se nemají používat u dutých stěn, zdiva jako porézní stěny, stěn s lehkou konstrukcí, stěn nebo jiných druhů okrajové konstrukce. V těchto případech je třeba použít speciální hmoždinky! Jsou k dostání v specializovaných prodejnách se stavebním materiálem (barkáčství).

RU: Внимание! 1-5:

Детали должны быть прикреплены к стене для вашей безопасности.
 Необходимо осмотреть стену перед сборкой. Включите в комплект универсальные дюбели приложные, только для использования в каменной кладке из бетонных блоков или кирпича. Не использовать в кладке из пустотелых блоков, пеноматериала, пенобетона, пористых или других отделочных материалов. Если требуется в кладке сделать меньше изменений, для вешалки типа стеновые, необходимо использовать специальные дюбели. Они доступны в специализированных магазинах (магазинах строительных хозяйственных товаров). В случае несоблюдения данных рекомендаций изготовитель / розничный торговец или импортер не несет ответственности.

FR: ATTENTION! 1-5:

PAR SECURITE NOUS VOUS RECOMMANDONS DE FIXER LE MEUBLE AU MUR.
 Vérifier le type de la paroi avant de fixer. Les vis fournies sont uniquement adaptées à une utilisation sur des murs solides, tels que des blocs de béton ou des briques. Ne pas utiliser les vis fournies sur d'autres types de murs autres que ceux mentionnés. Les vis de fixation ne sont pas adaptées aux surfaces de plâtre ou d'autres systèmes. Dans ces cas, s'il vous plaît contacter un magasin spécialisé pour obtenir des conseils sur l'utilisation des vis appropriées pour votre type de mur. En cas de non-compliance, le fabricant, détaillant ou importateur décline toute responsabilité.

PT: ATENÇÃO! 1-5:

VERIFIQUEMOS SI A PAREDE DA SUAS PAREDES É SÓLIDA.
 Verifique o tipo de parede antes de fixar. As parafusos fornecidos são apenas adequados para uso em paredes sólidas, como blocos de concreto e tijolos. Não utilize os parafusos fornecidos em paredes de outros tipos, como tijolos vazados, blocos de espuma, espuma, concreto celular e outros materiais de construção. Se for necessário fazer alterações na parede para a instalação, é necessário utilizar parafusos especiais. Eles estão disponíveis em lojas especializadas em materiais de construção. Em caso de não conformidade, o fabricante / revendedor e o importador não assumem nenhuma responsabilidade.

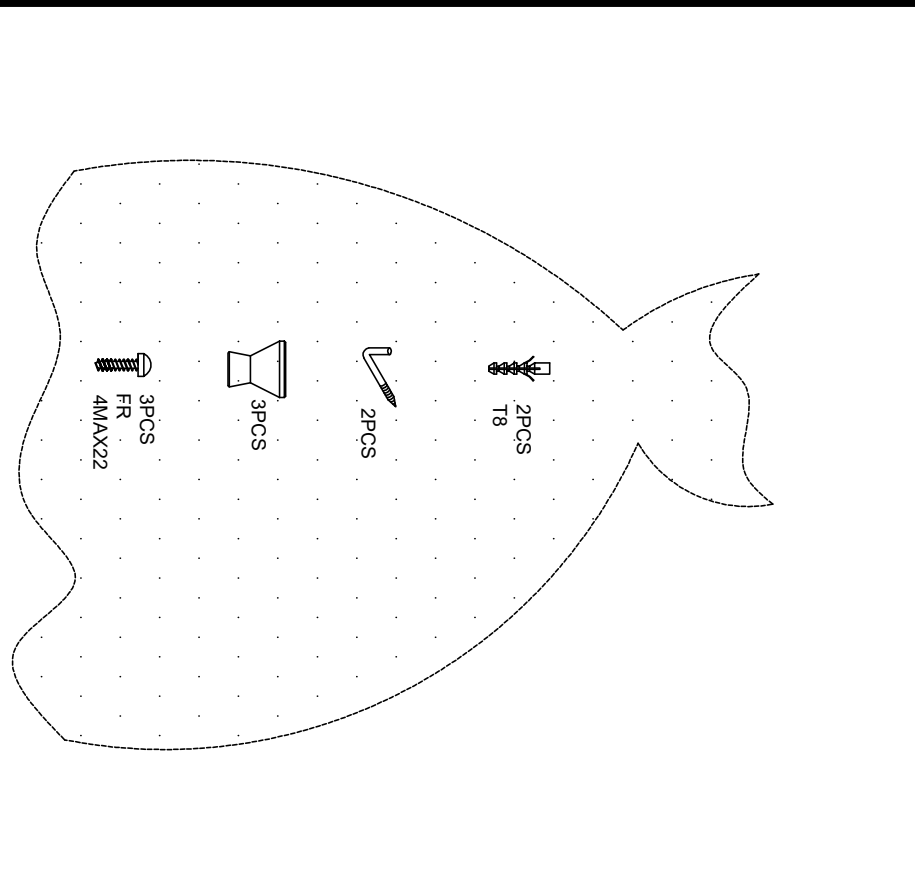
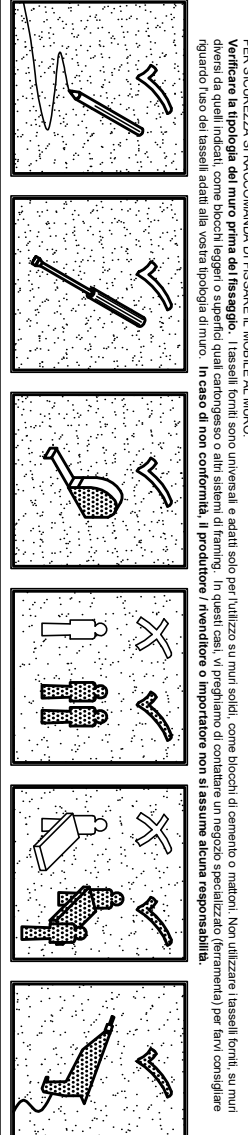

ACHTUNG!

Zur Reinigung der Fronten und des Korpusen verwenden Sie bitte Wasser mit Seife, einen Glasreiniger oder Alkohol

WARNING!

To clean front surface and structure please use water and soap, glass cleaner or alcohol

ОСТОРОЖНО!

Чтобы очистить фасады и структуры мебели, используйте мыло и воду или продукт для очистки стёкол или алкоголь

ATTENTION!

Pour nettoyer les façades et la structure, utilisez de l'eau avec du savon, un nettoyant pour vitres ou de l'alcool.

HUOMIO!

Ovien ja rungon puhdistukseen voidaan käyttää mietoa saippualliuosta tai lasin puhdistukseen tarkoitettua nestettä.

ATTENZIONE!

Per pulire le superfici del mobile, utilizzare acqua e sapone, o soluzione per vetri oppure alcool

1

3PCS
FR
4MAX25

3PCS
FR
4MAX25

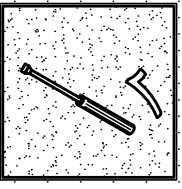
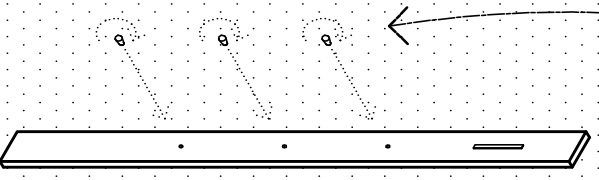

2

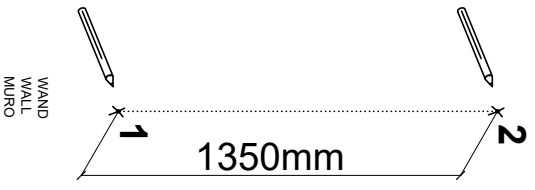

WAND
WALL
MURO

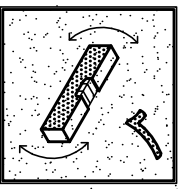
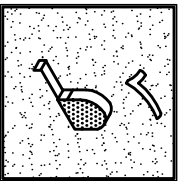
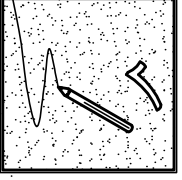

3

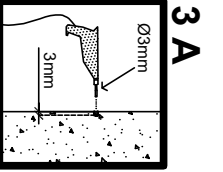

3A

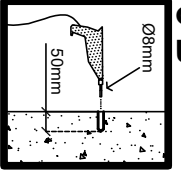

3B

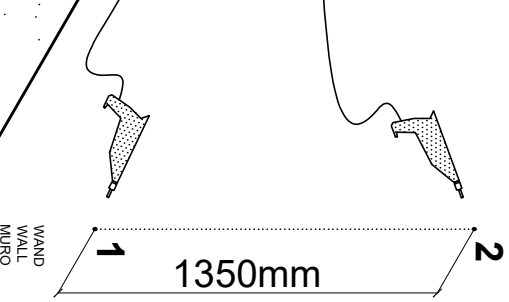

WAND
WALL
MURO

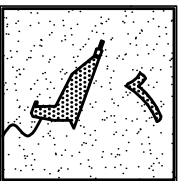

4

2PCS
T8

2PCS



WAND
WALL
MURO

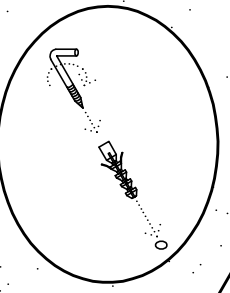

5

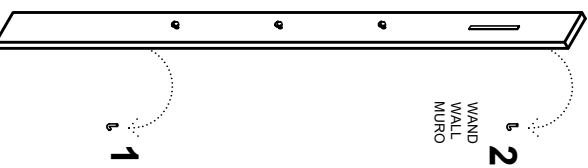

WAND
WALL
MURO

AK

931TR225
REV.00 27/12/18

ACHTUNG!

Zur Reinigung der Fronten und des Korpusen verwenden Sie bitte Wasser mit Seife, einen Glasreiniger oder Alkohol

WARNING!

To clean front surface and structure please use water and soap, glass cleaner or alcohol

ОСТОРОЖНО!

Чтобы очистить фасады и структуры мебели, используйте мыло и воду или продукт для очистки стёкол или алкоголь

ATTENTION!

Pour nettoyer les façades et la structure, utilisez de l'eau avec du savon, un nettoyant pour vitres ou de l'alcool.

HUOMIO!

Ovien ja rungon puhdistukseen voidaan käyttää mieto saippualliuosta tai lasin puhdistukseen tarkoitettua nestettä.

ATTENZIONE!

Per pulire le superfici del mobile, utilizzare acqua e sapone, o soluzione per vetri oppure alcool

1

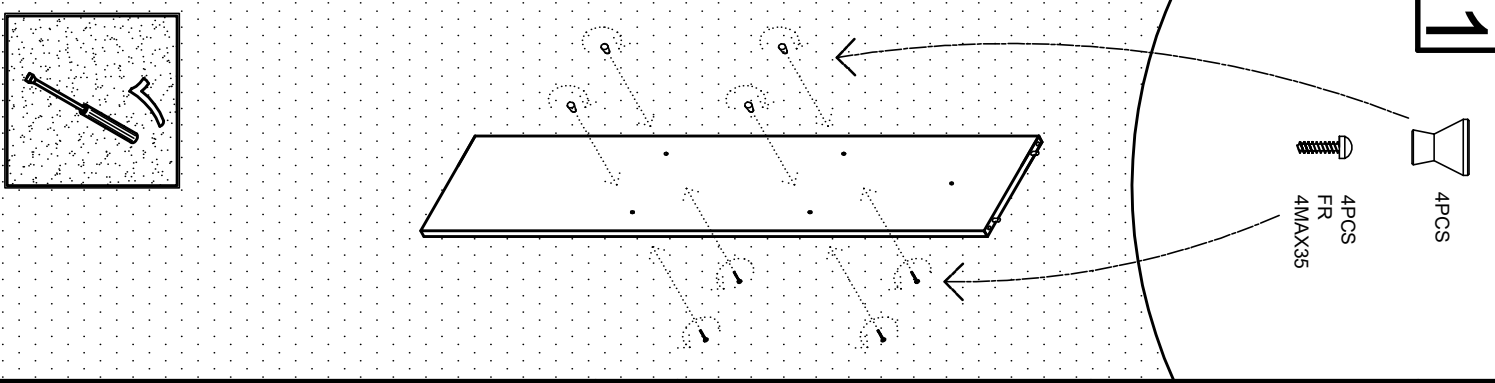

2

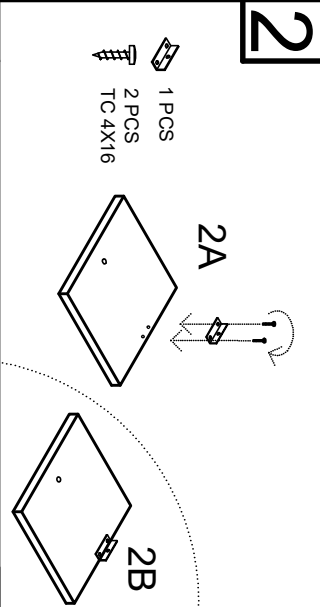

3

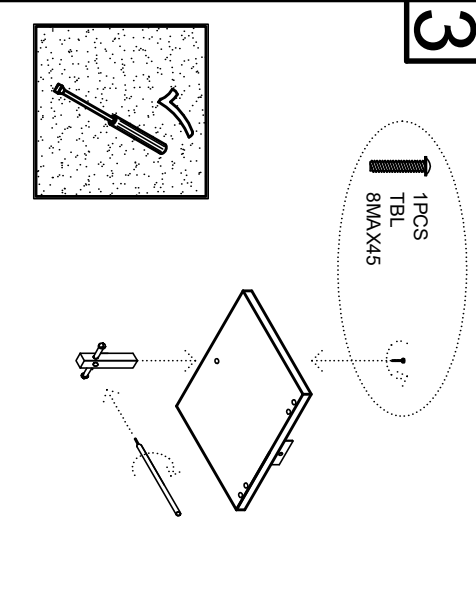

4

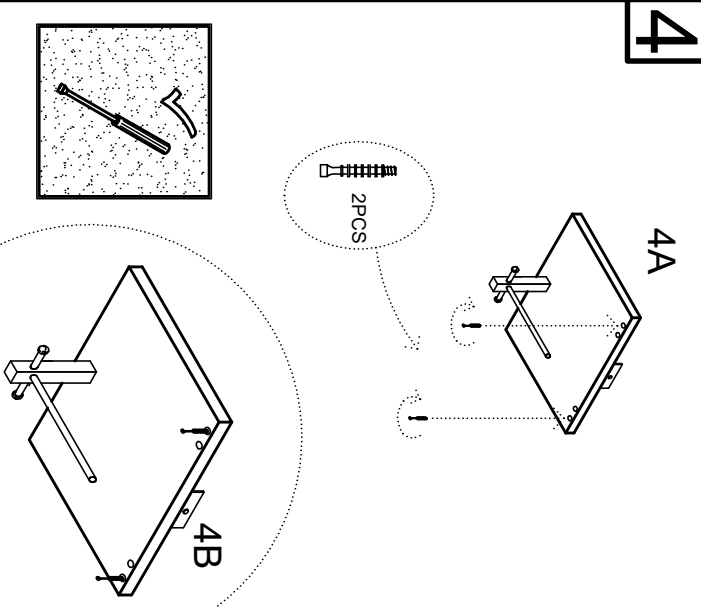

5

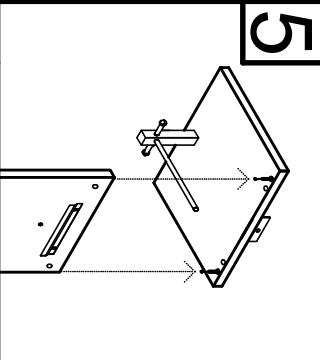

6

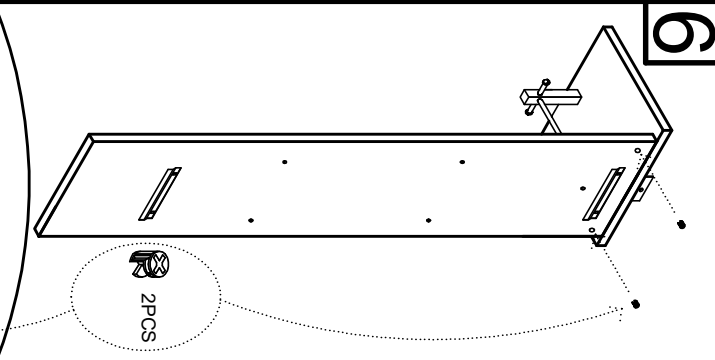

7

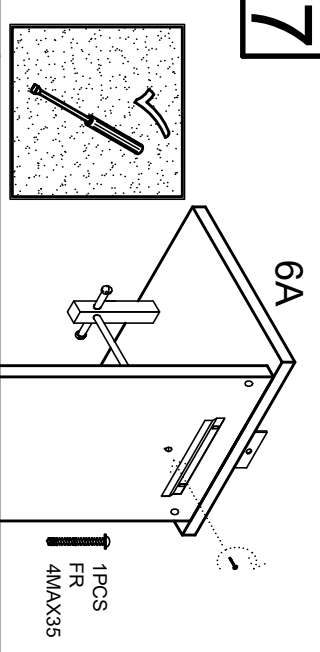

8

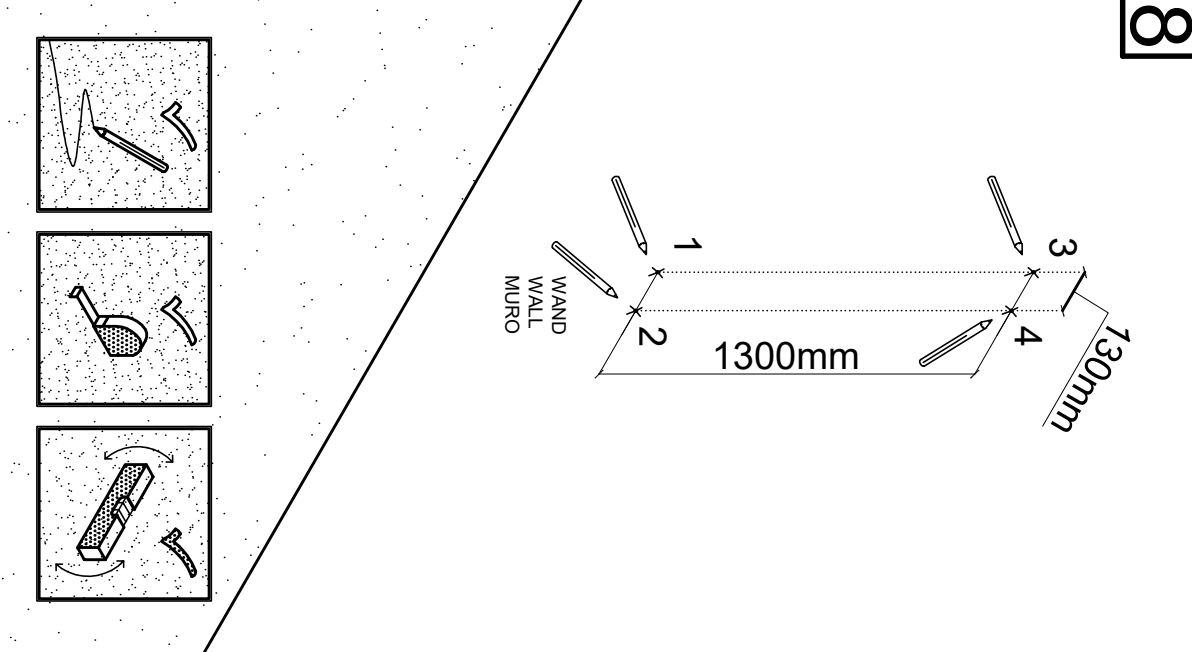

9

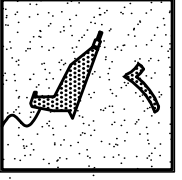
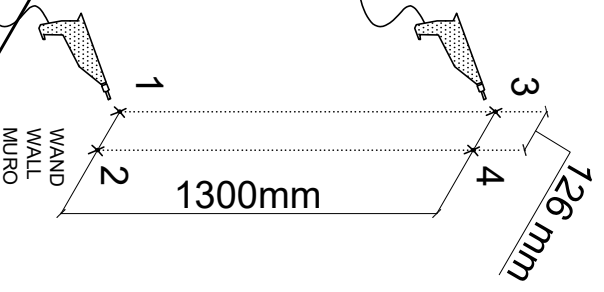
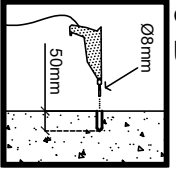
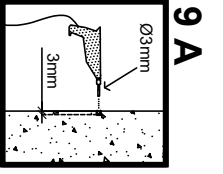

10

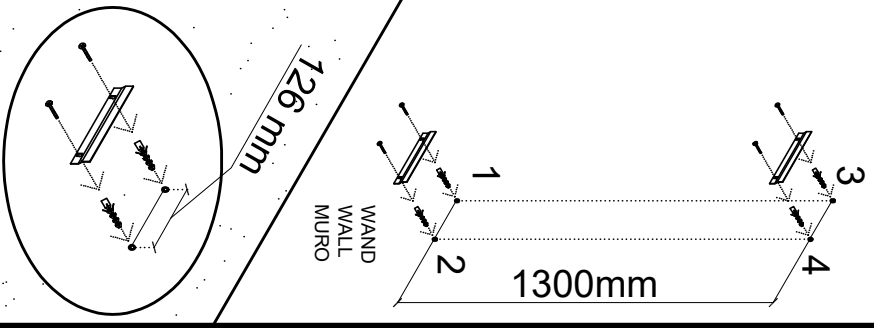
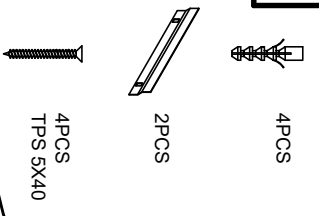

11

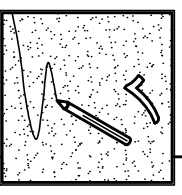
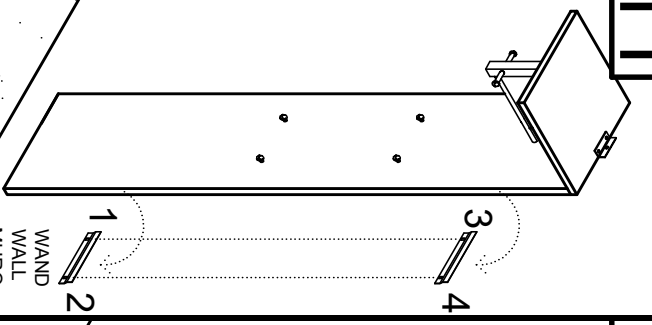

13

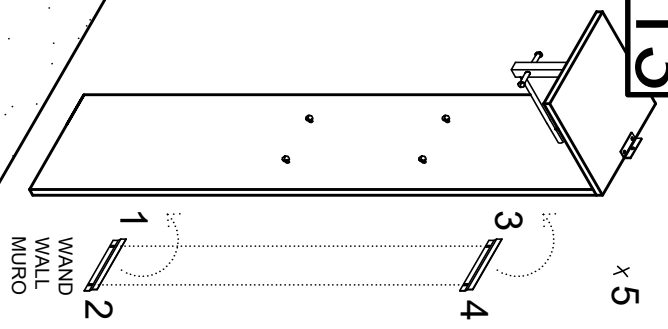

12

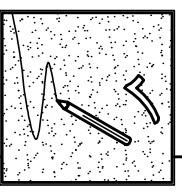
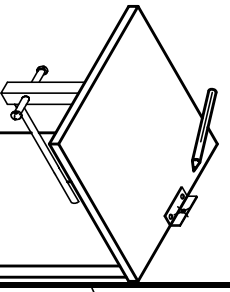

15

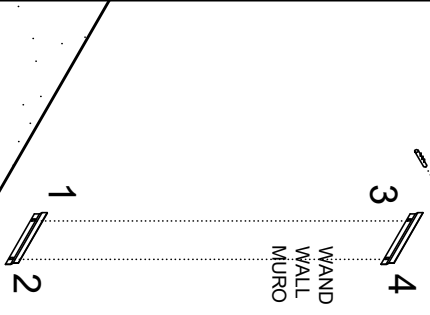
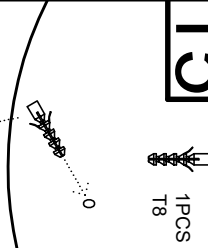

14

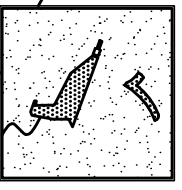
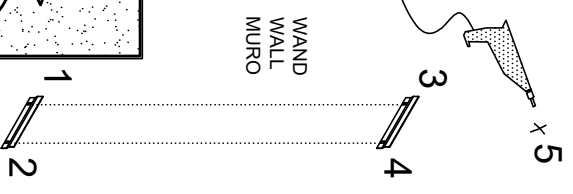

17

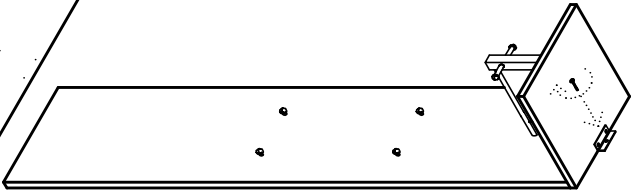

16

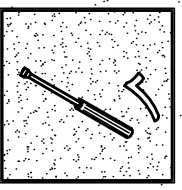
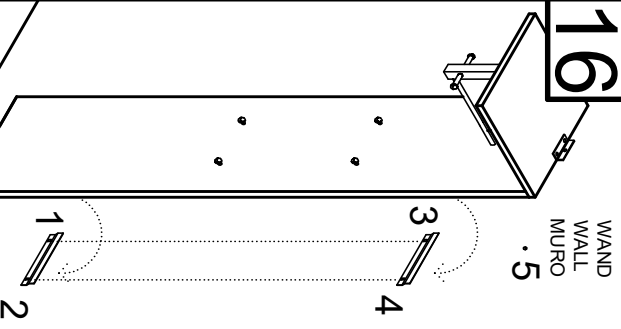

1

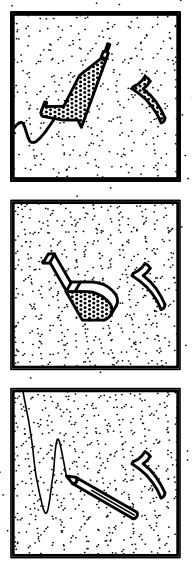
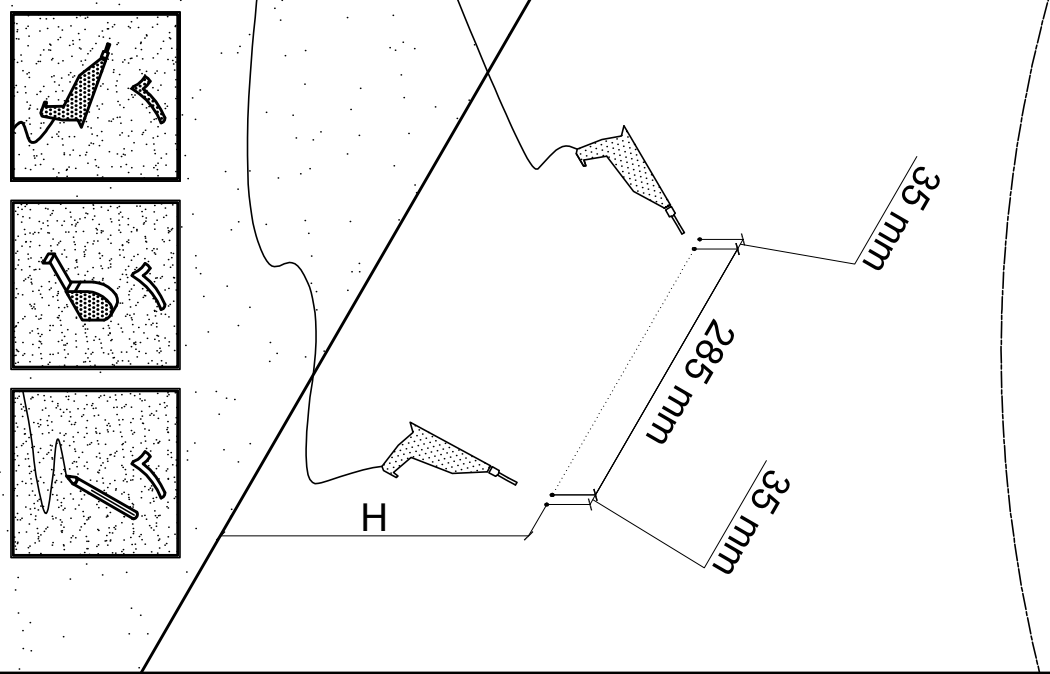
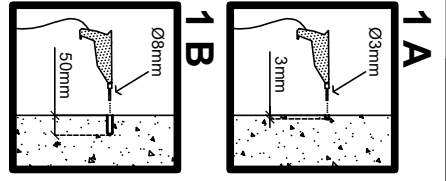

2

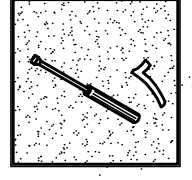
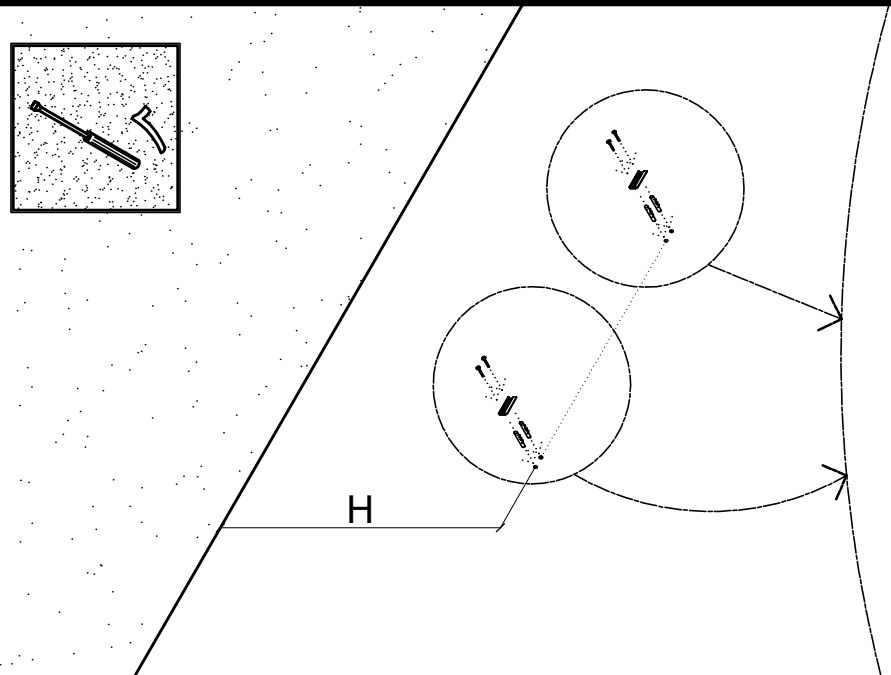
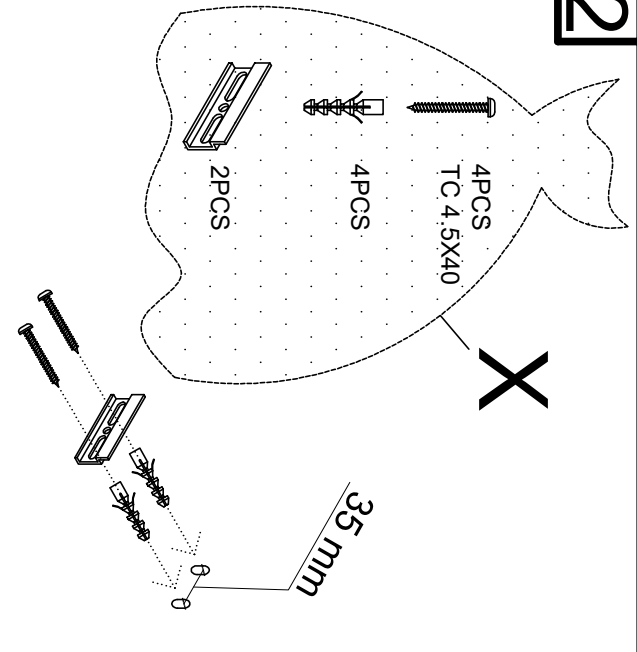

3

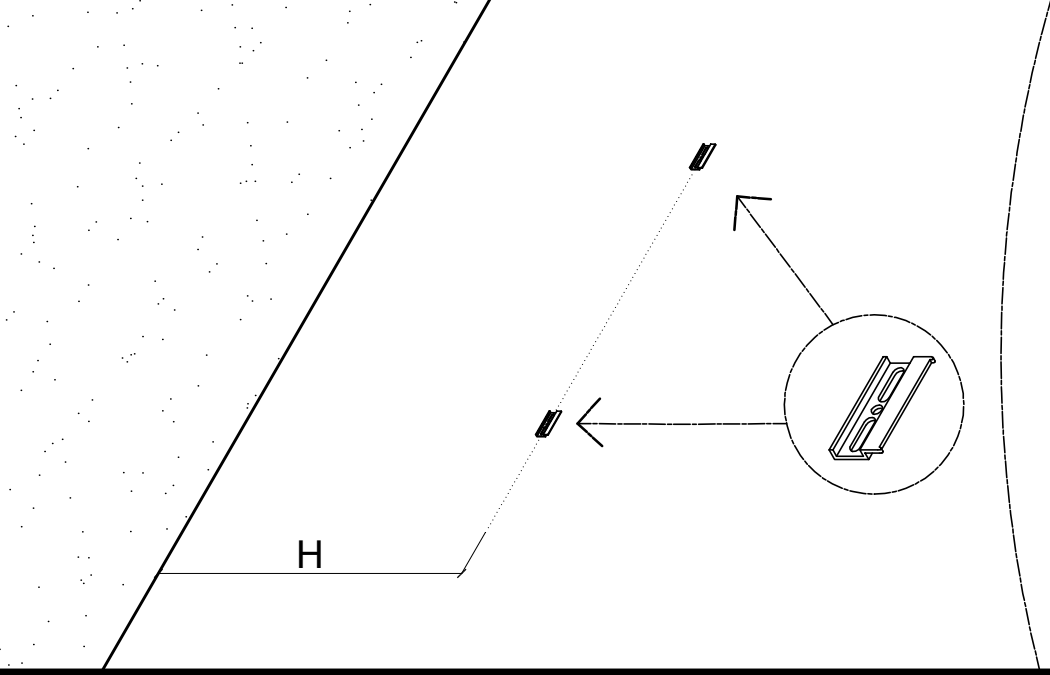
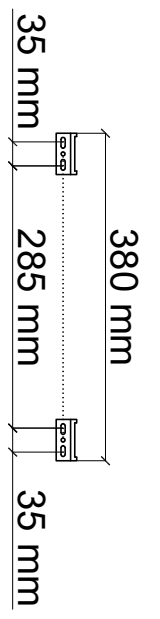

100-101

4

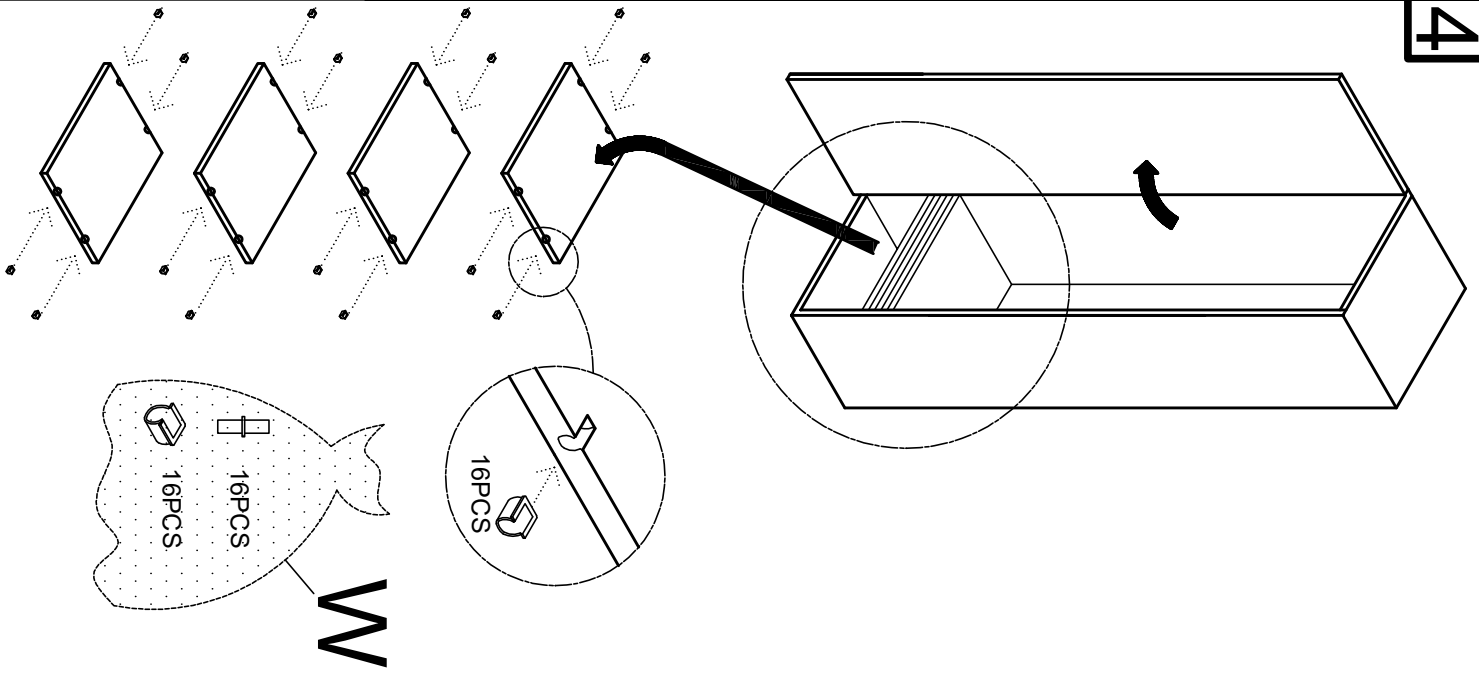

5

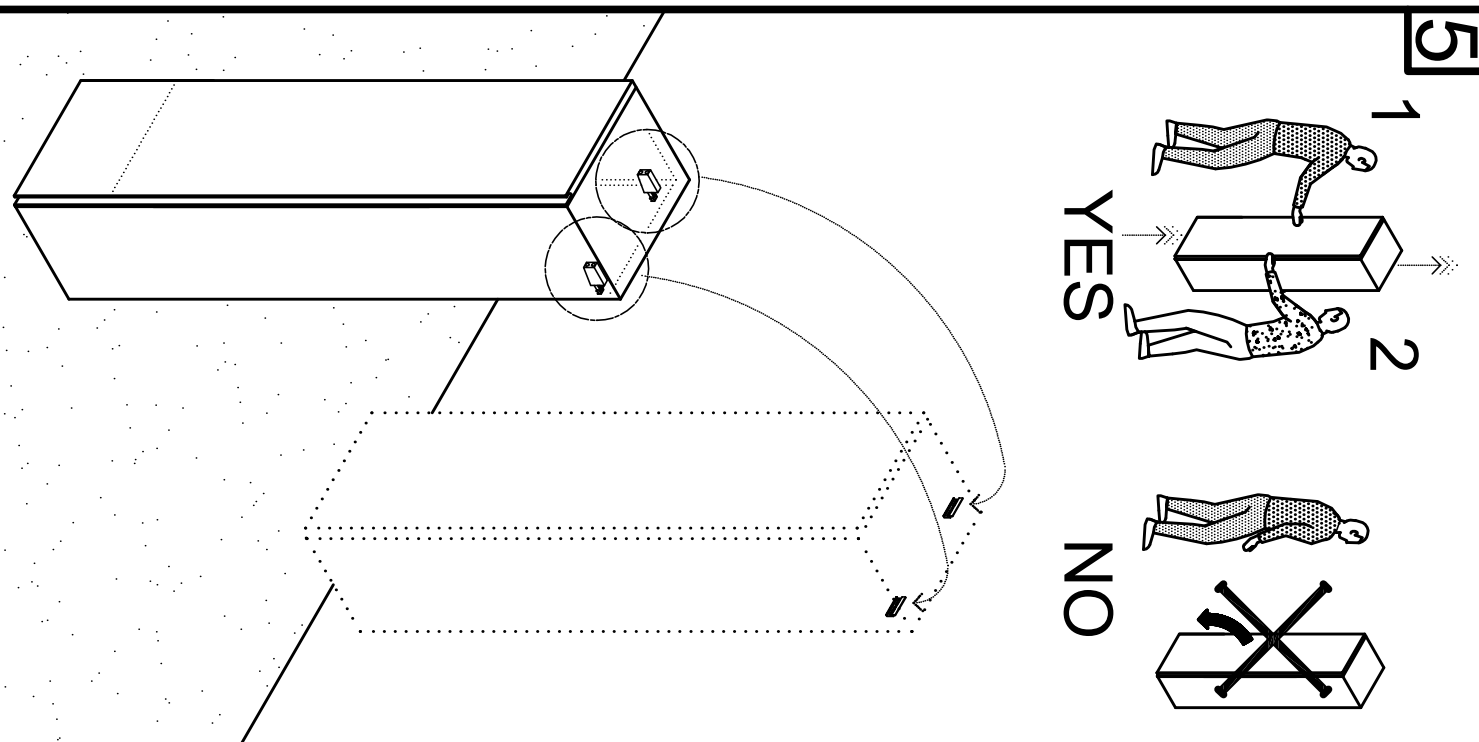

6

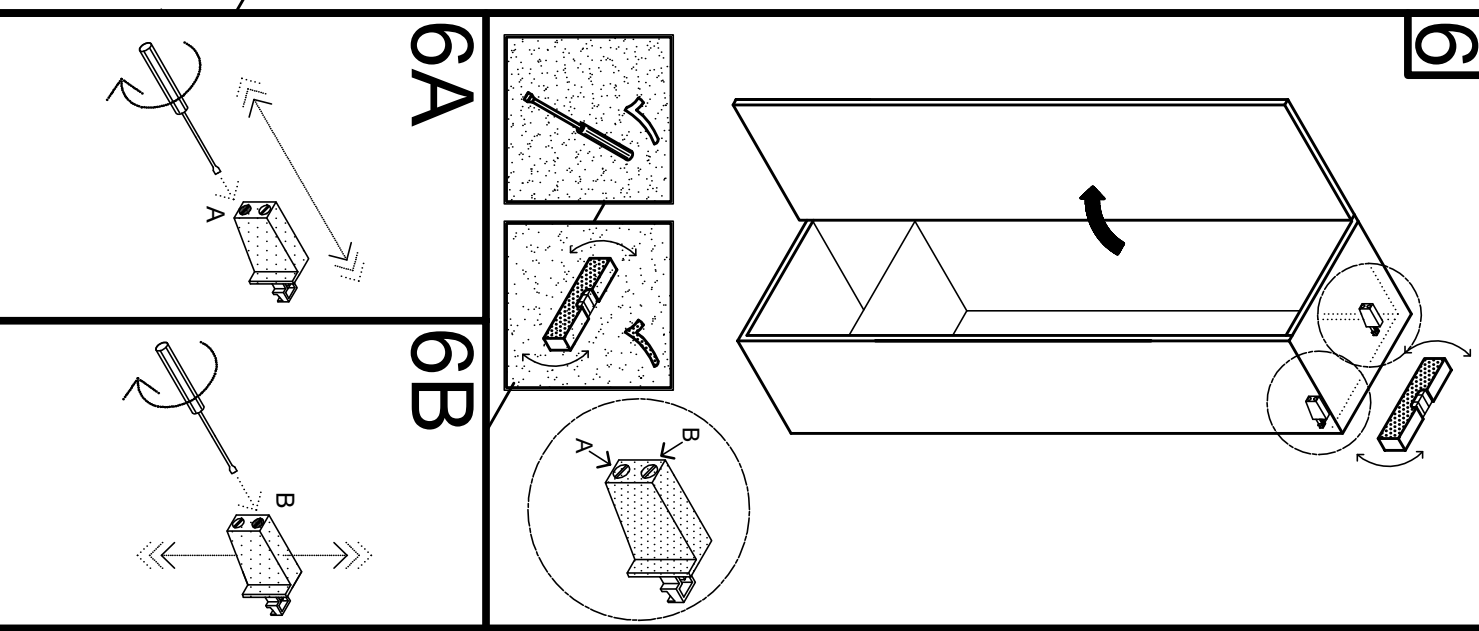

6A

6B

100-101

7

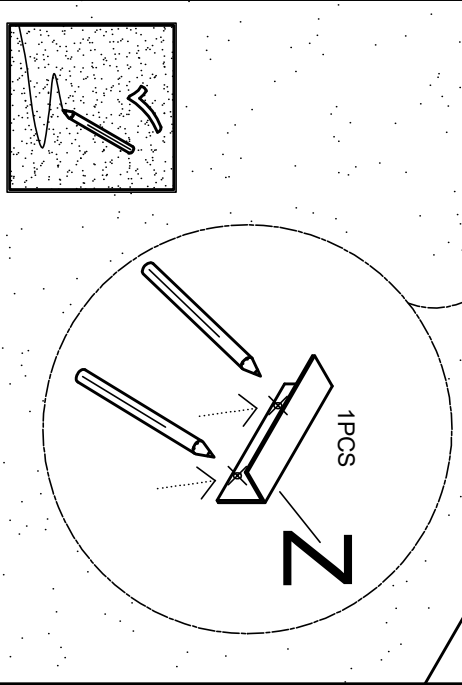
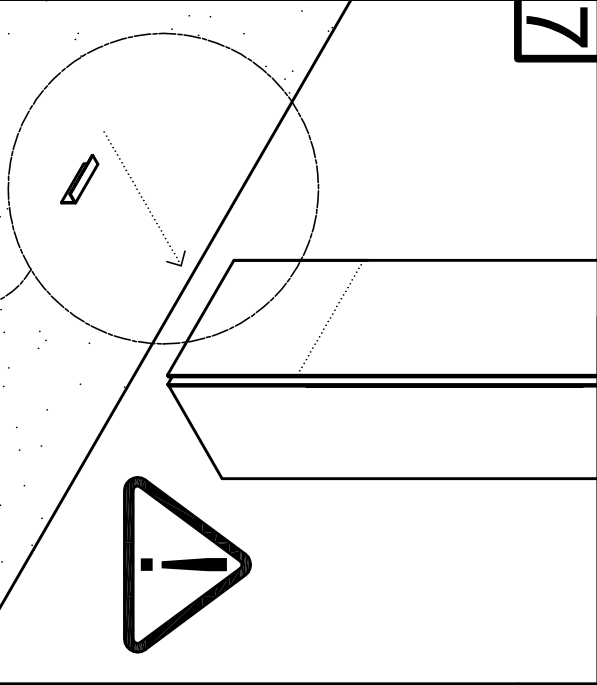

7A

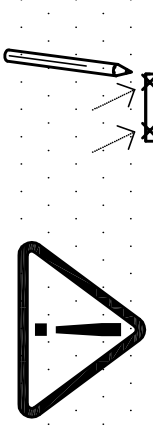
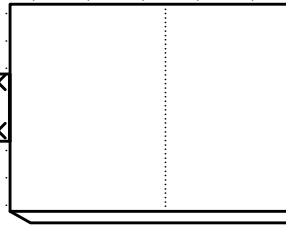

8

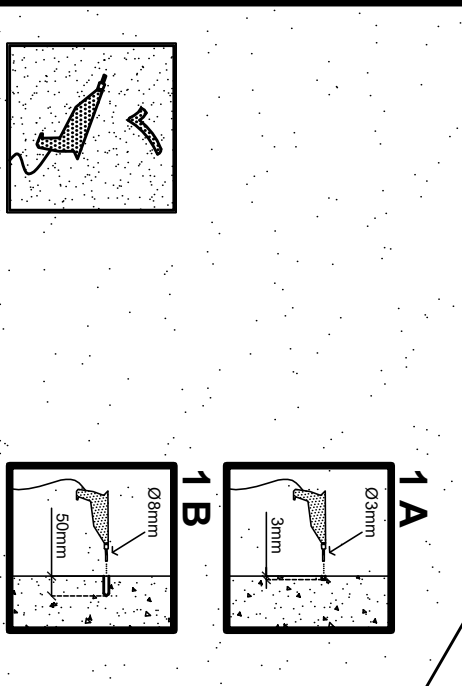
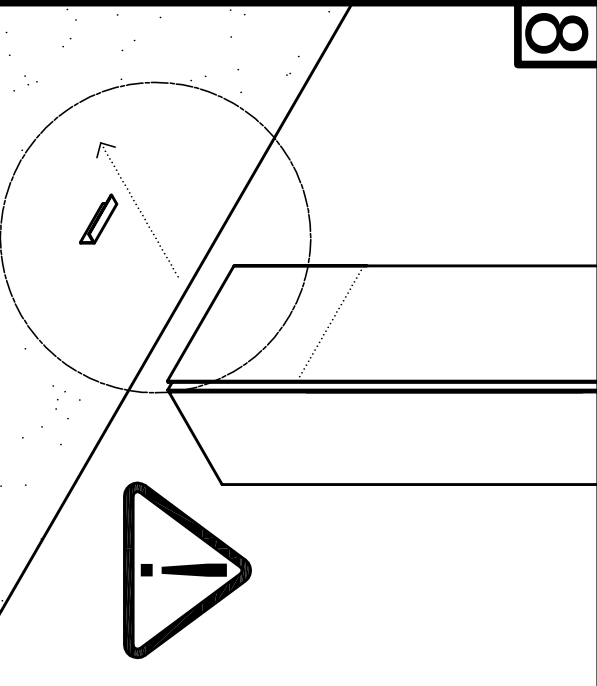

8A

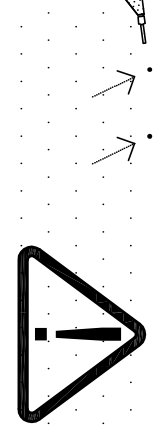
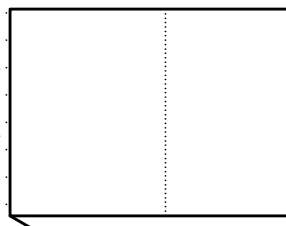

9

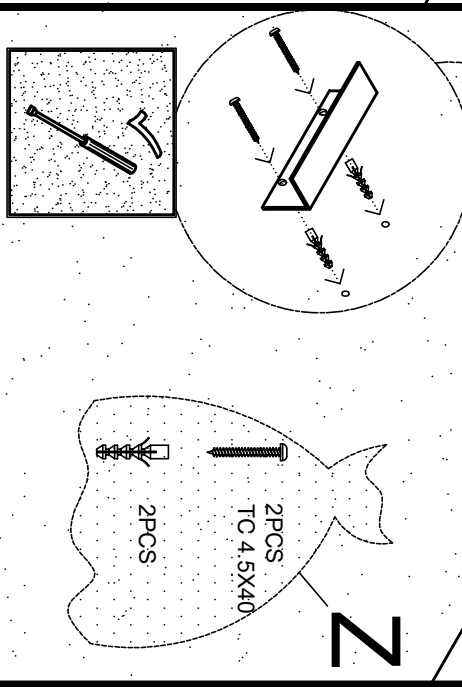
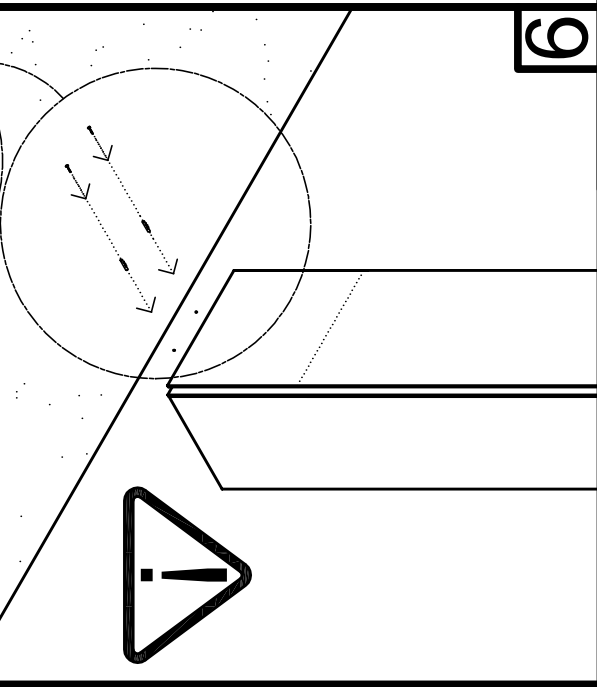

9A

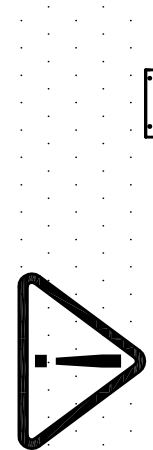
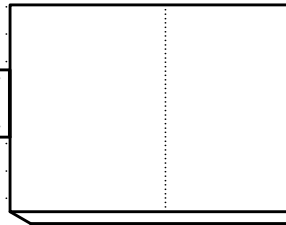

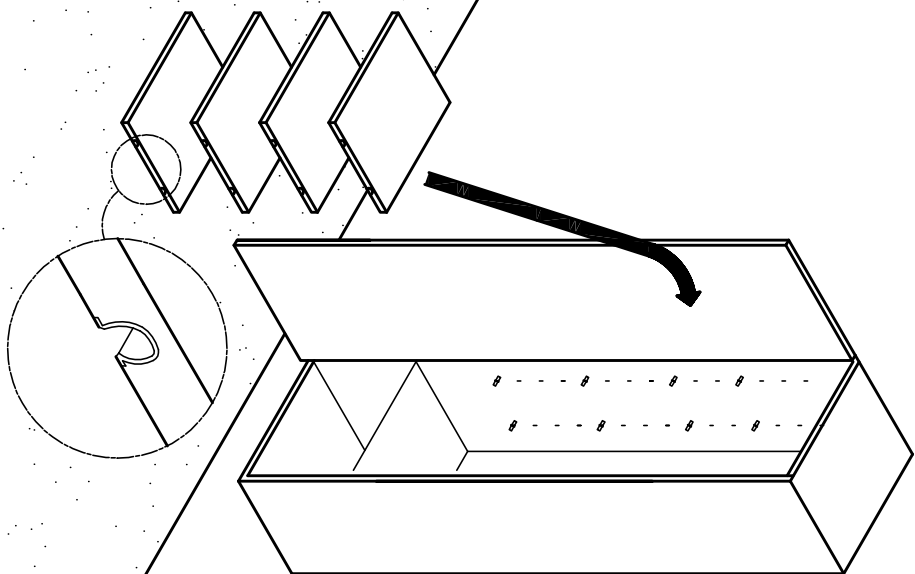
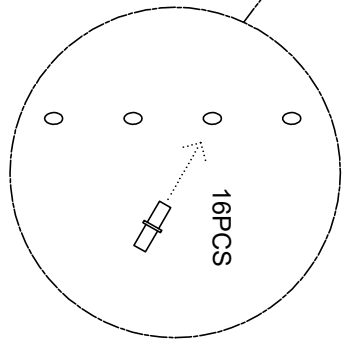
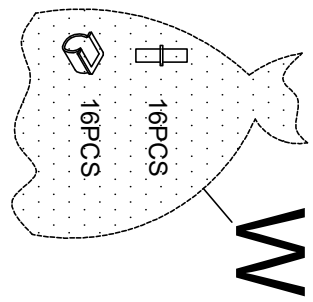
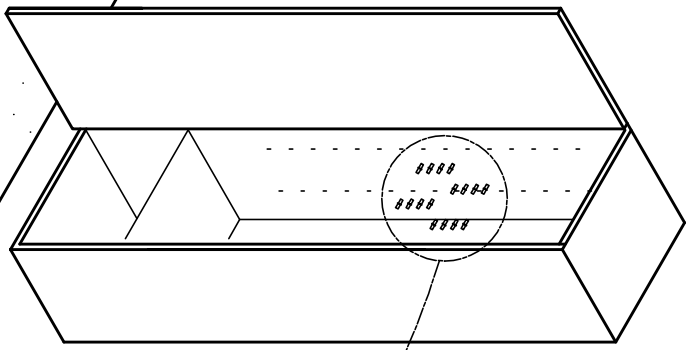

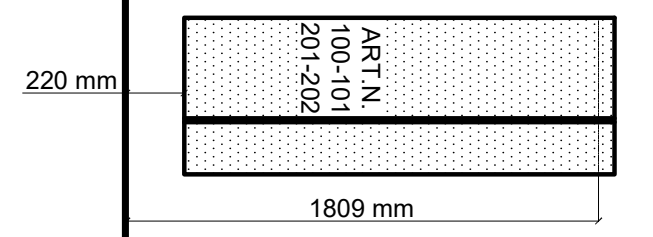
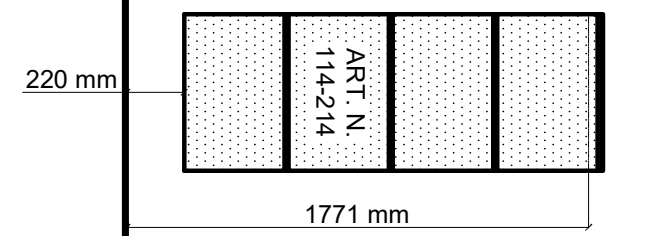
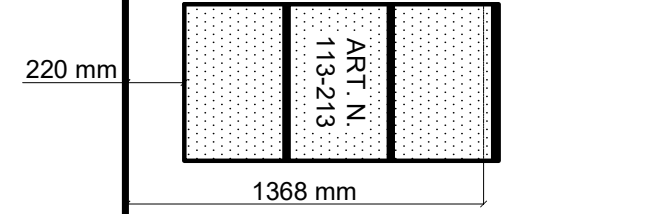
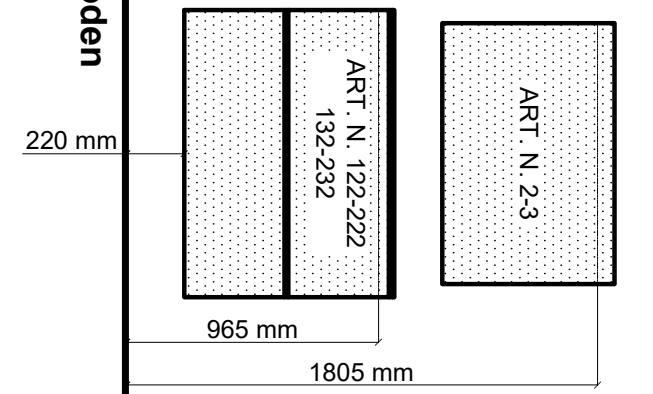
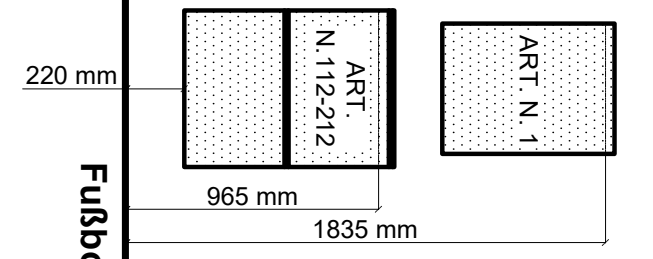
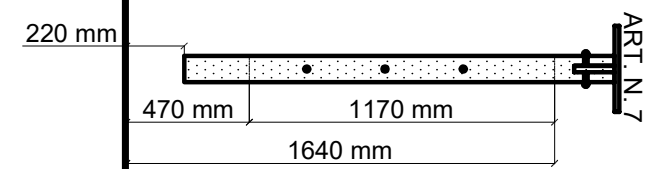
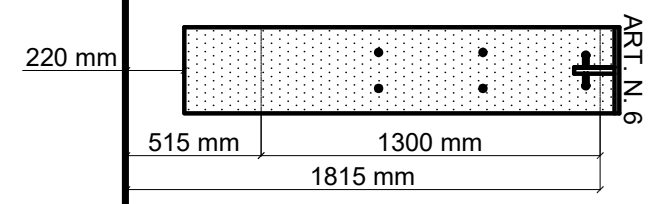
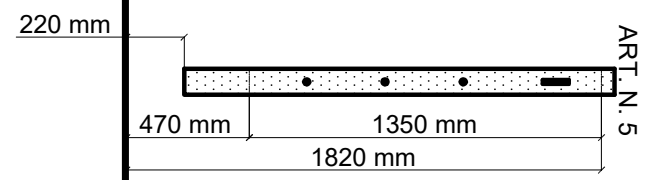
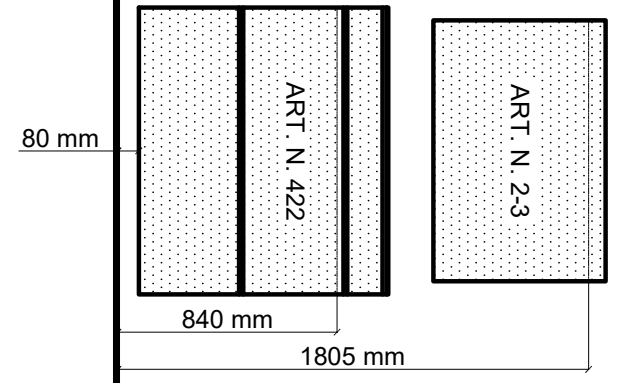
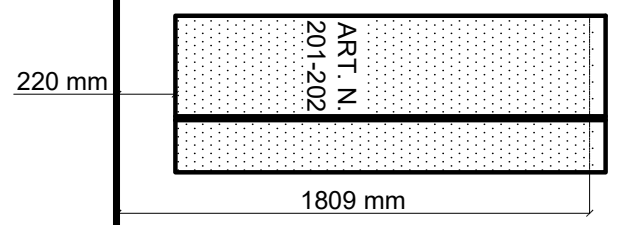
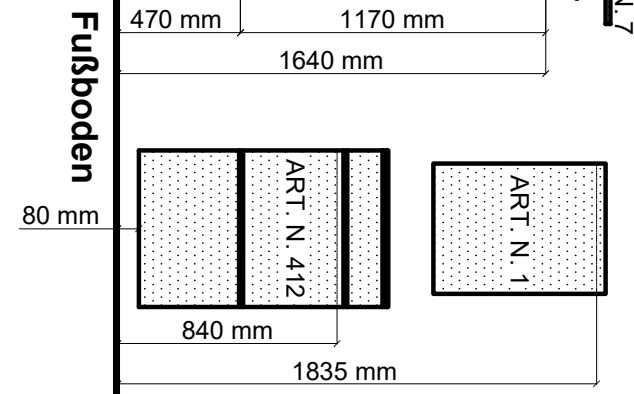
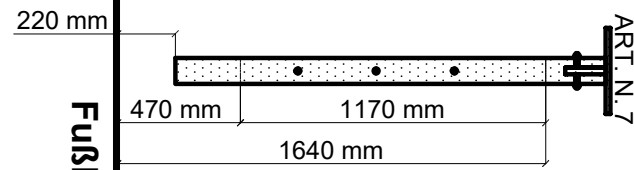
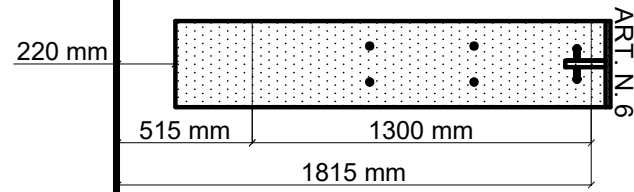
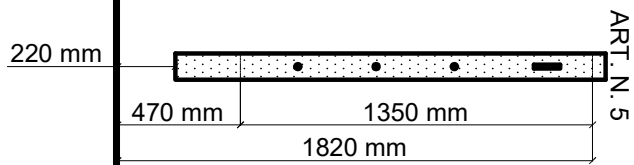

Empfohlene Höhen vom Fußboden

ACHTUNG!

Zur Reinigung der Fronten und des Korpusen verwenden Sie bitte Wasser mit Seife, einen Glasreiniger oder Alkohol

WARNING!

To clean front surface and structure please use water and soap, glass cleaner or alcohol

ОСТОРОЖНО!

Чтобы очистить фасады и структуры мебели, используйте мыло и воду или продукт для очистки стёкол или алкоголь

ATTENTION!

Pour nettoyer les façades et la structure, utilisez de l'eau avec du savon, un nettoyant pour vitres ou de l'alcool.

HUOMIO!

Ovien ja rungon puhdistukseen voidaan käyttää mietoa saippualliuosta tai lasin puhdistukseen tarkoitettua nestettä.

ATTENZIONE!

Per pulire le superfici del mobile, utilizzare acqua e sapone, o soluzione per vetri oppure alcool

1

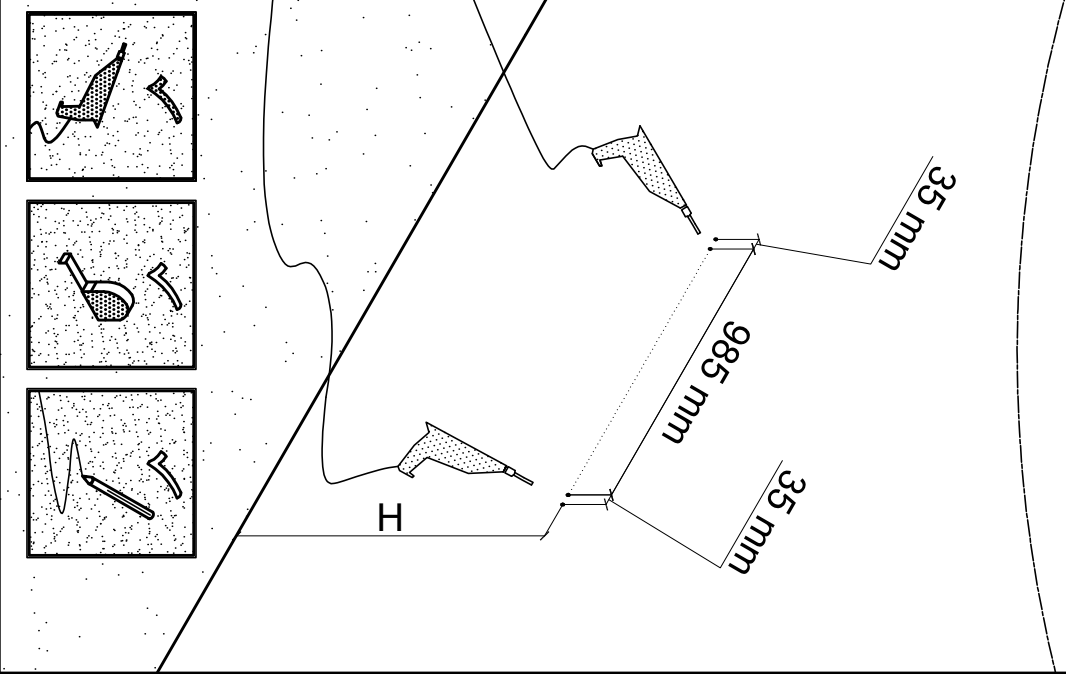
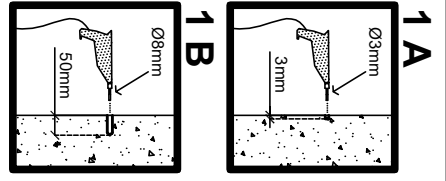

2

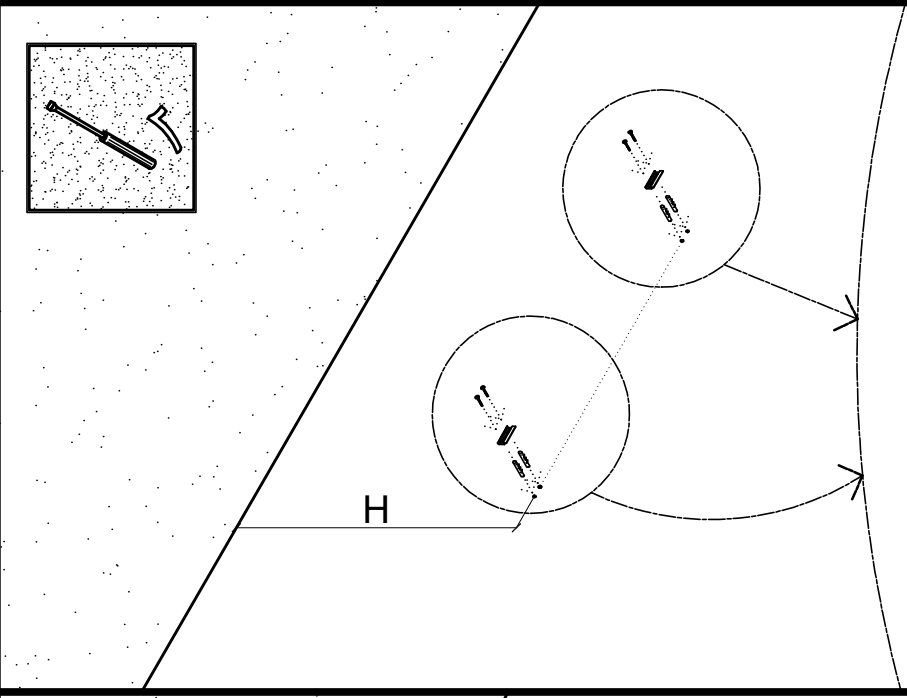
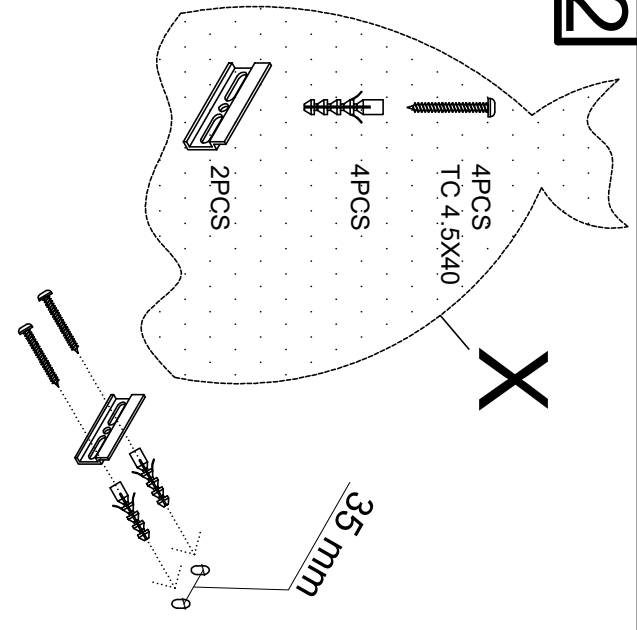

3

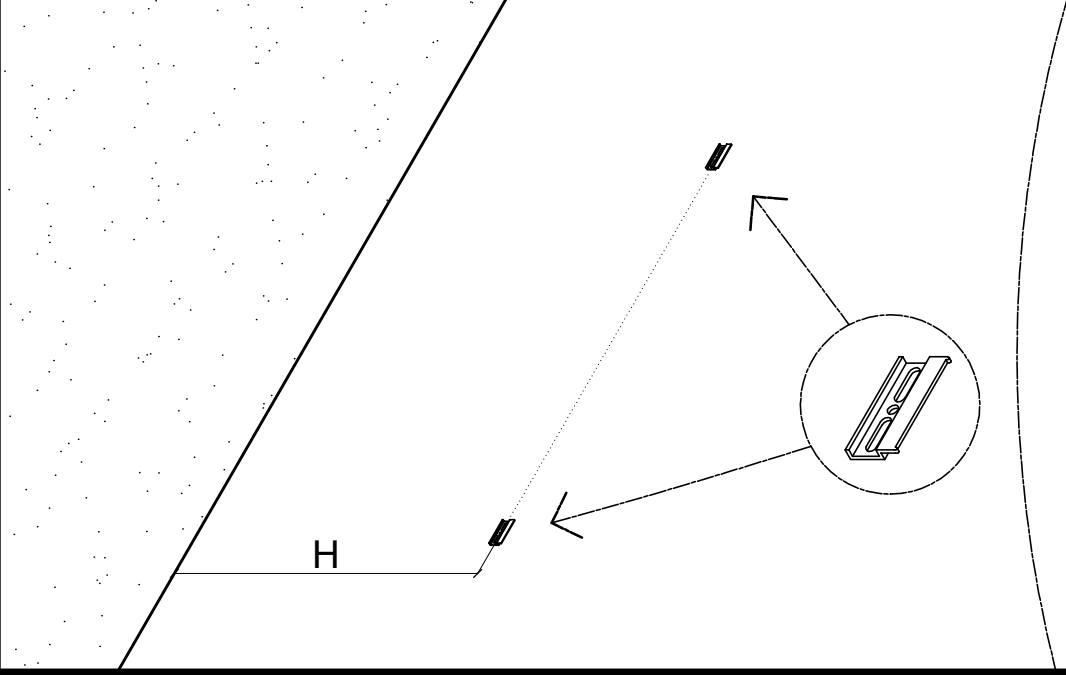
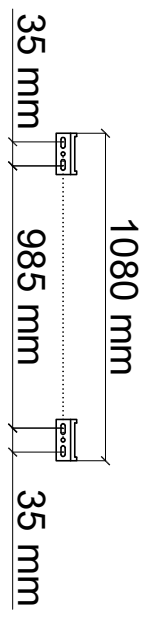

4

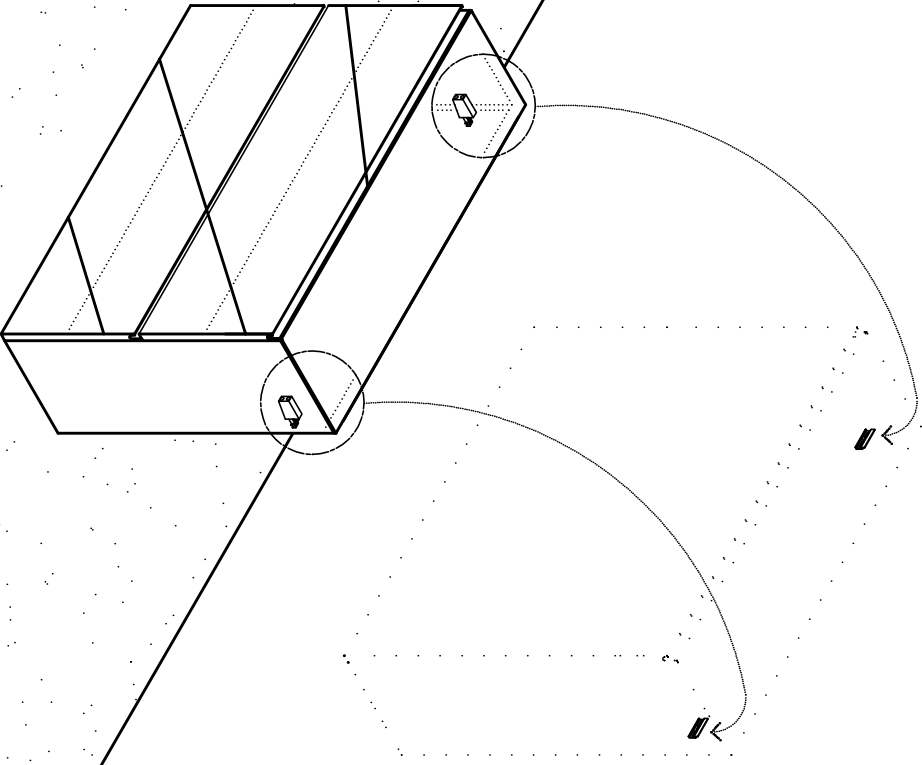
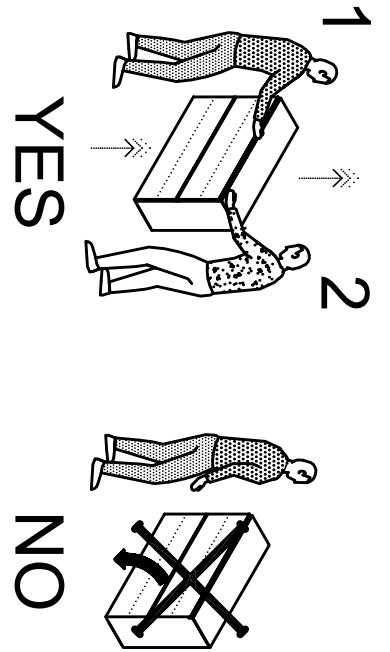

5

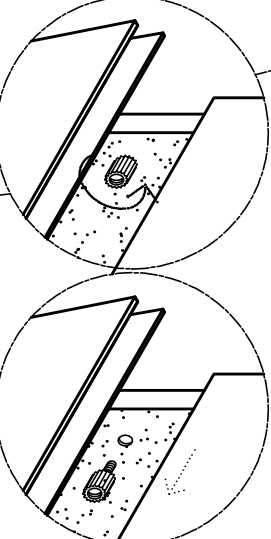
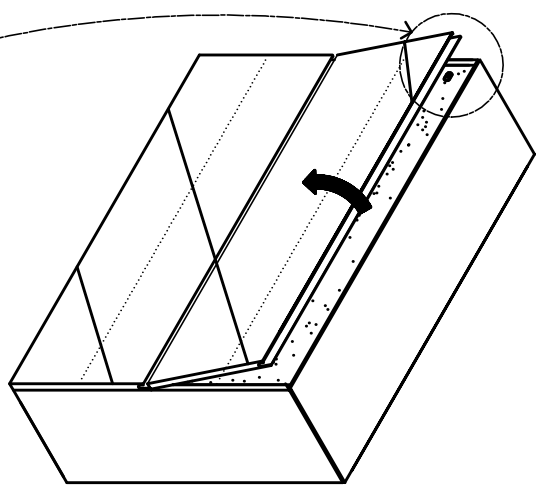

5A

5B

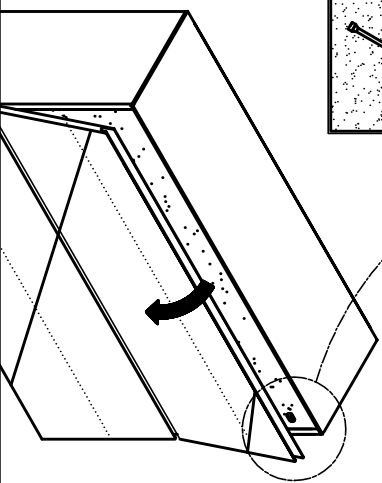
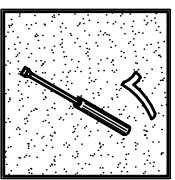

6

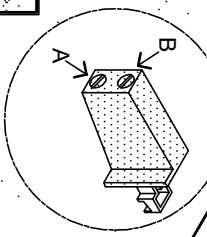
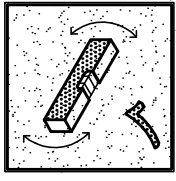
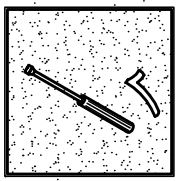
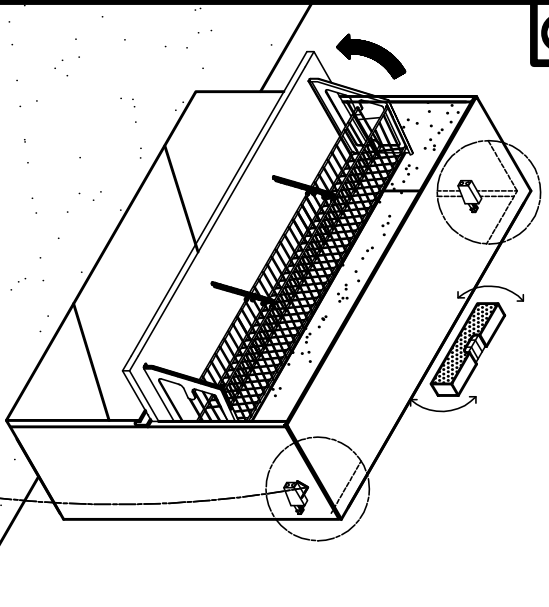

6A

6B

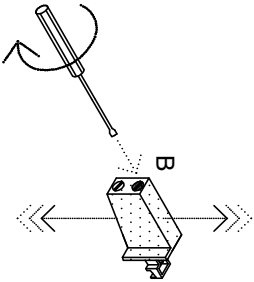
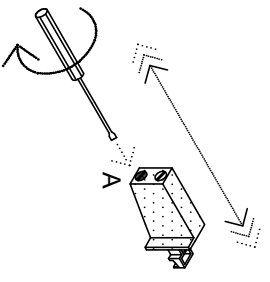

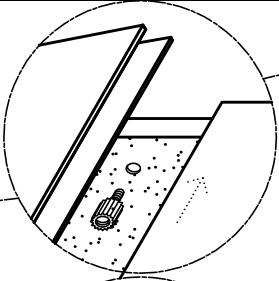
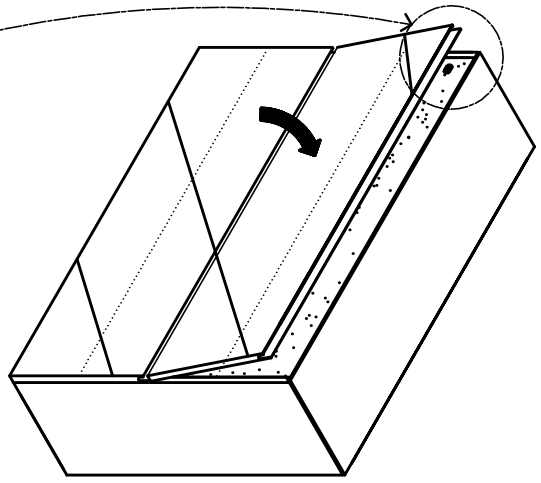

7A

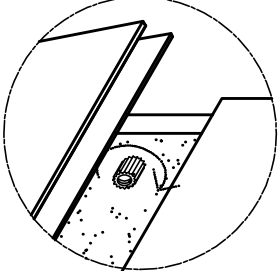

7B

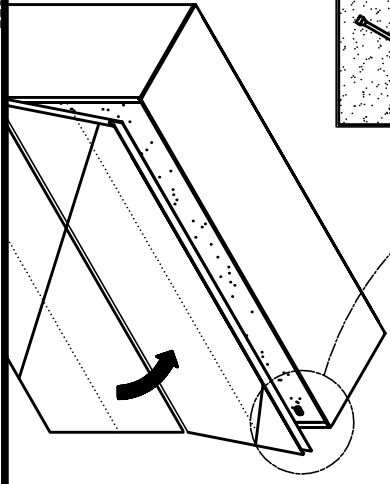
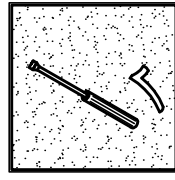

ACHTUNG!

Zur Reinigung der Fronten und des Korpusen verwenden Sie bitte Wasser mit Seife, einen Glasreiniger oder Alkohol

WARNING!

To clean front surface and structure please use water and soap, glass cleaner or alcohol

ОСТОРОЖНО!

Чисобы очуcтумь фасады и cтруктуры мебели, иcпользуйте мыло и бoгу или прогукм глa очуcткu см?кол или алкозол

ATTENTION!

Pour nettoyer les façades et la structure, utilisez de l'eau avec du savon, un nettoyant pour vitres ou de l'alcool.

HUOMIO!

Ovien ja rungon puhdistukseen voidaan käyttää mietoä saippuäliuosta tai lasin puhdistukseen tarkoitettua nestettä.

ATTENZIONE!

Per pulire le superfici del mobile, utilizzare acqua e sapone, o soluzione per vetri oppure alcool



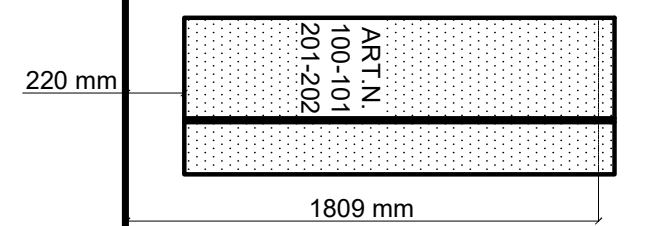
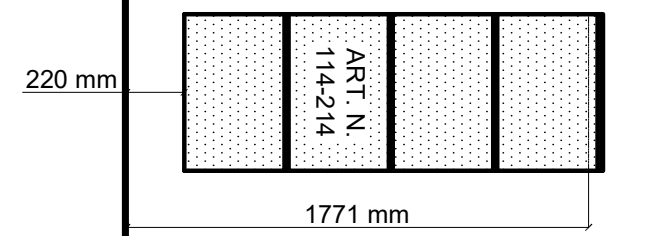
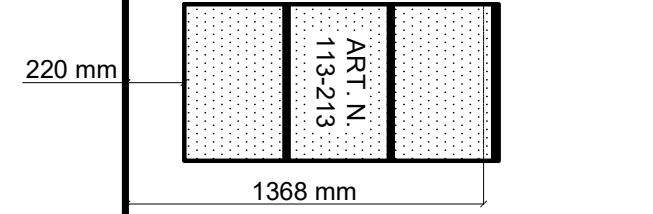
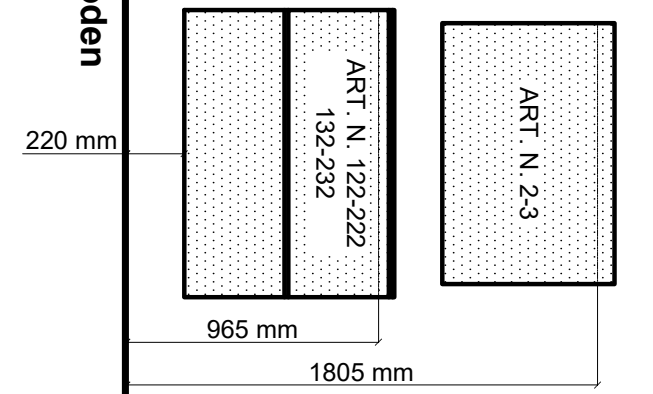
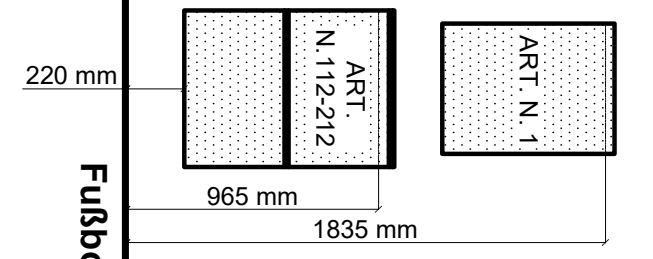
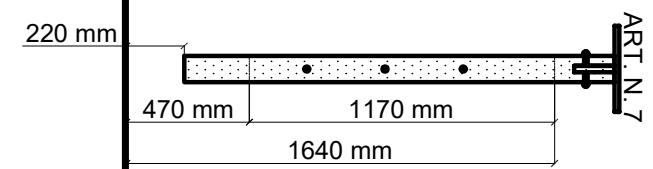
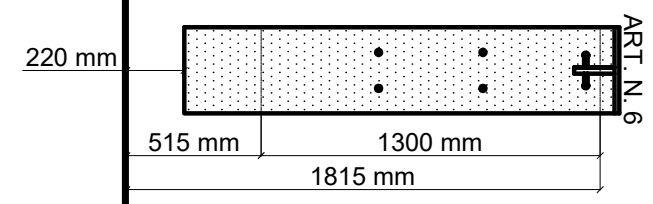
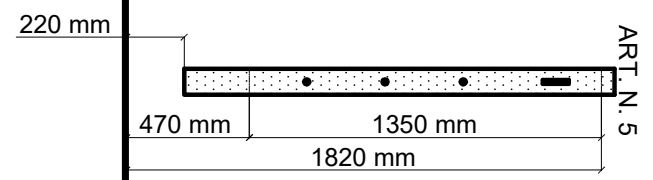
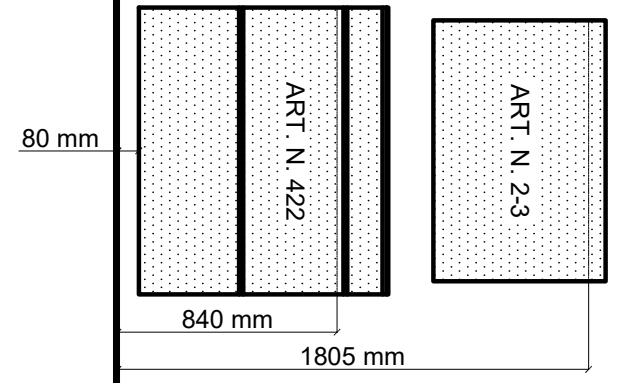
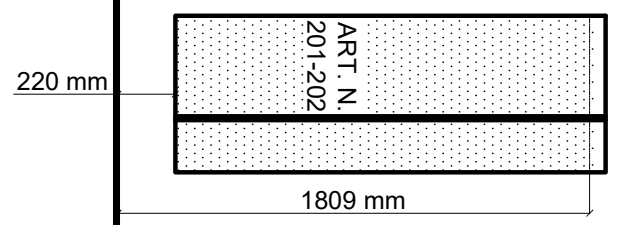
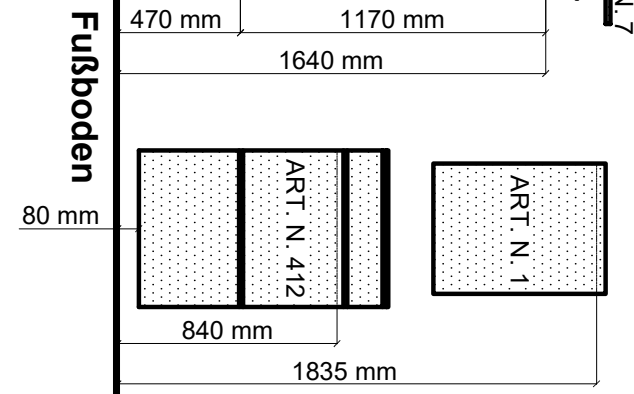
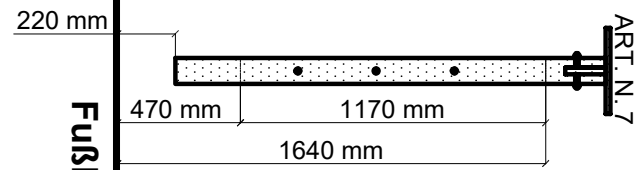
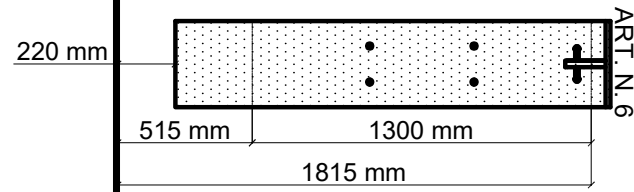
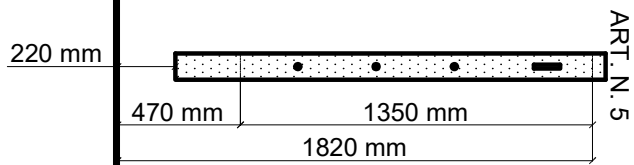

Empfohlene Höhen vom Fußboden

1

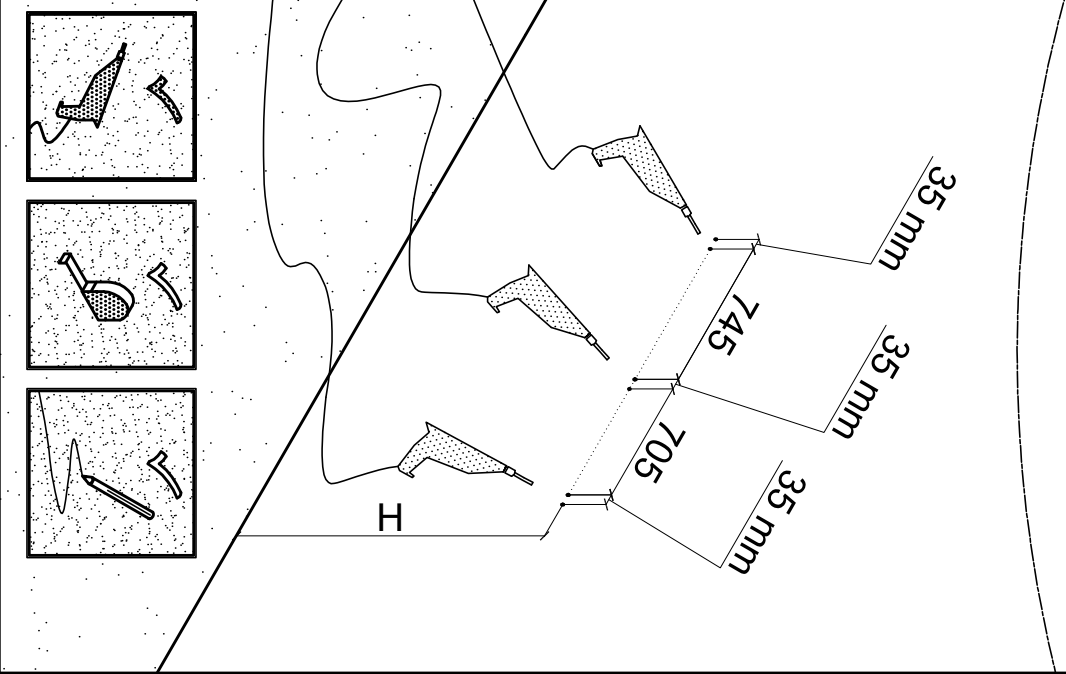
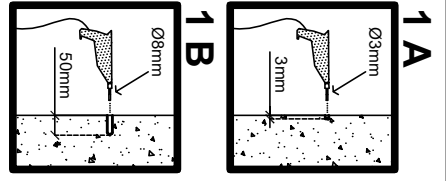

2

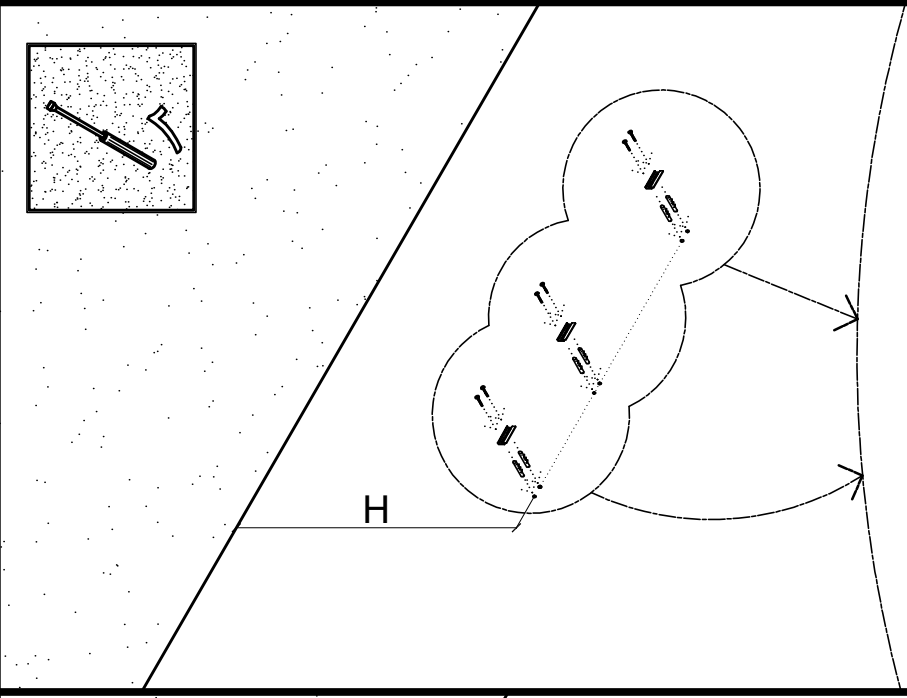
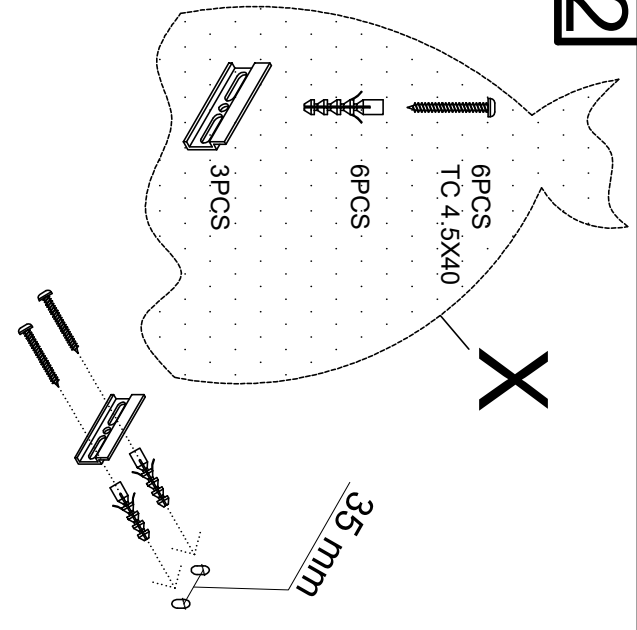

3

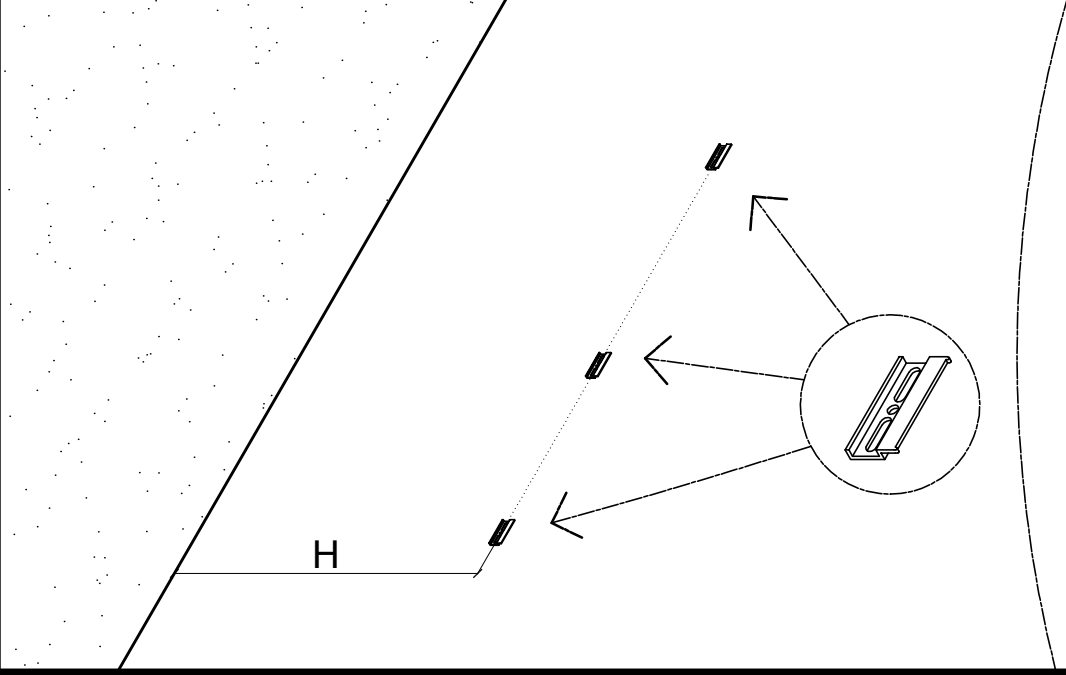
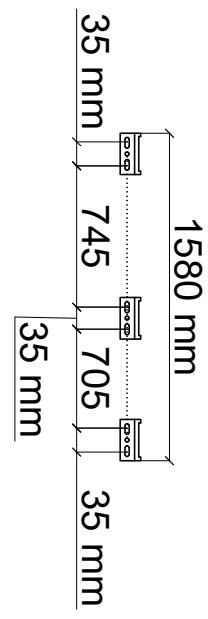

4

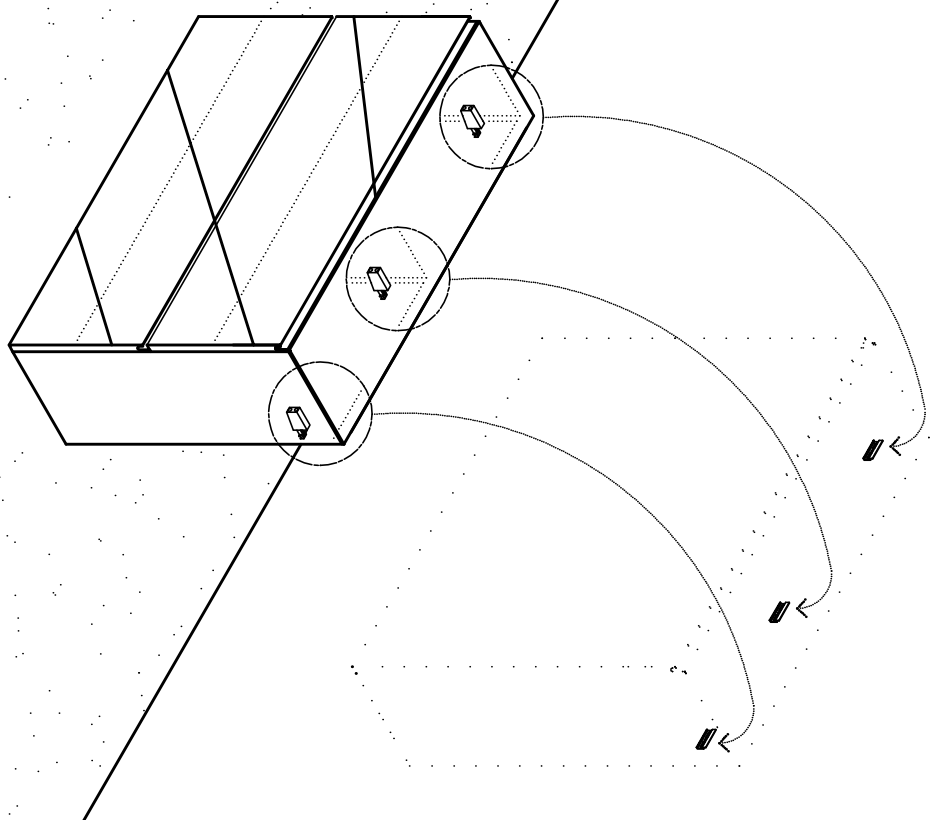
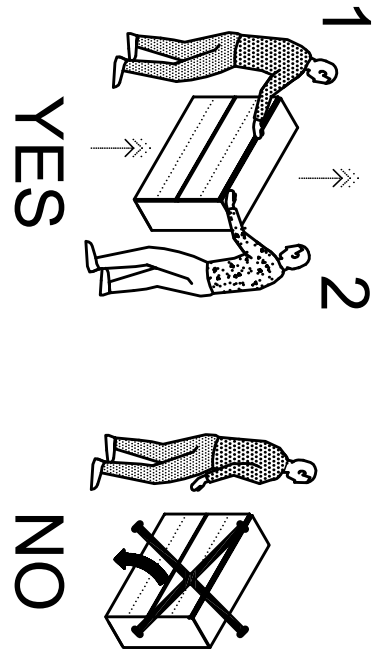

5

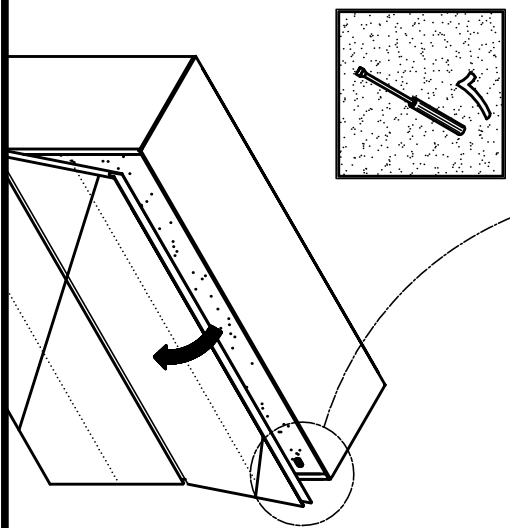
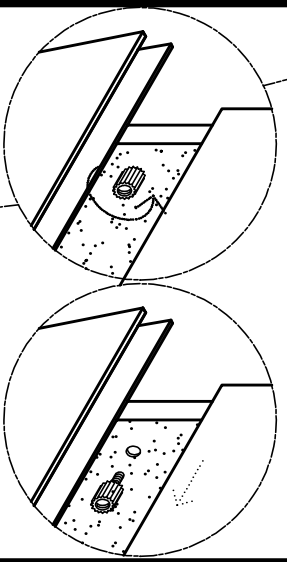
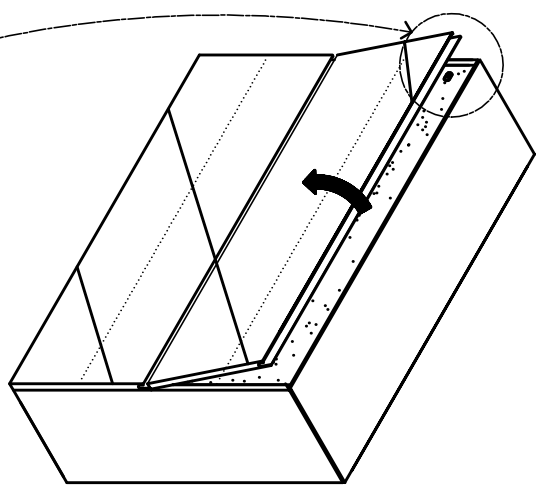

6

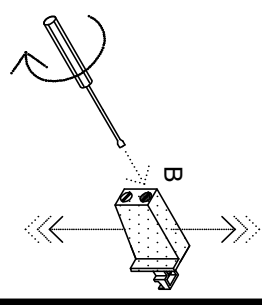
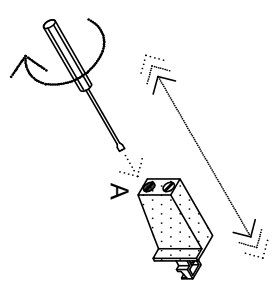
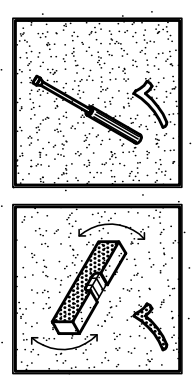
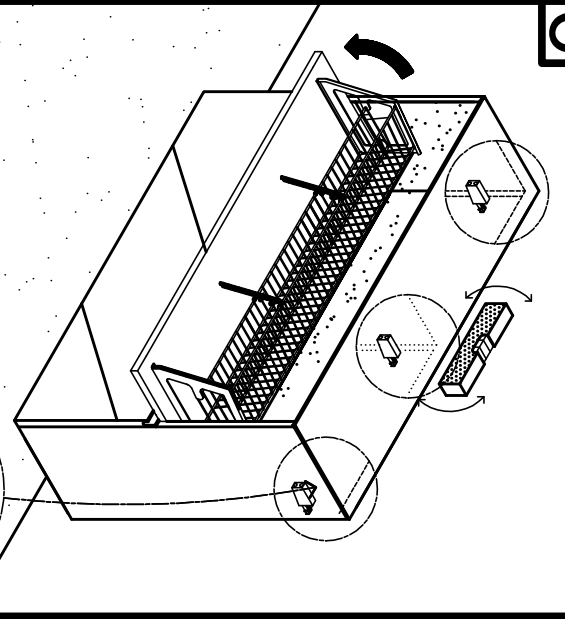

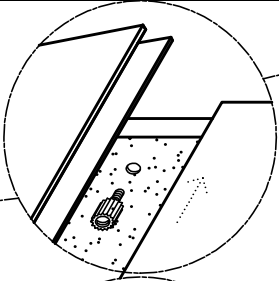
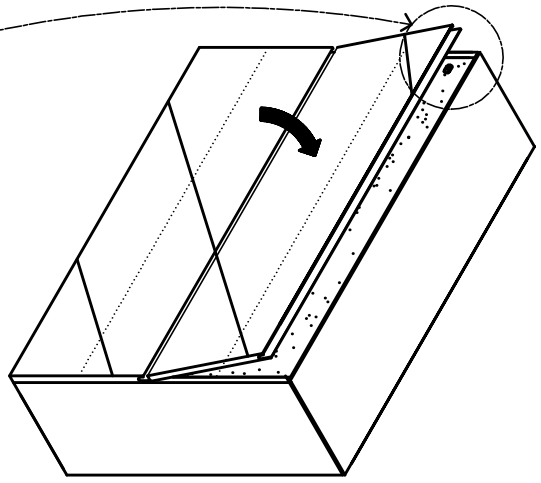

7A

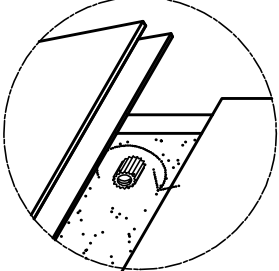

7B

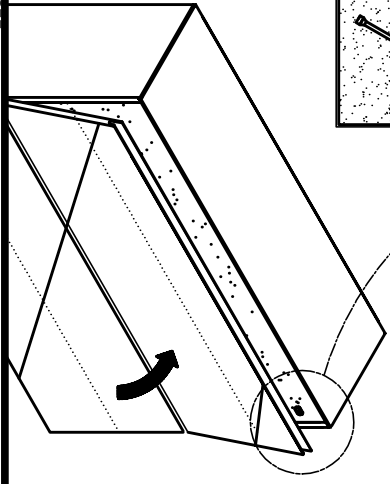
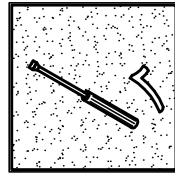

ACHTUNG!

Zur Reinigung der Fronten und des Korpusen verwenden Sie bitte Wasser mit Seife, einen Glasreiniger oder Alkohol

WARNING!

To clean front surface and structure please use water and soap, glass cleaner or alcohol

ОСТОРОЖНО!

Чисобы очуствумь фасады и смрыкмыры мебелёу, иснолвзёүме мыло и богу улл прогукм глр очускм кол улл алкозол

ATTENTION!

Pour nettoyer les façades et la structure, utilisez de l'eau avec du savon, un nettoyant pour vitres ou de l'alcool.

HUOMIO!

Ovien ja rungon puhdistukseen voidaan käyttää mietoä saippuäliuosta tai lasin puhdistukseen tarkoitettua nestettä.

ATTENZIONE!

Per pulire le superfici del mobile, utilizzare acqua e sapone, o soluzione per vetri oppure alcool



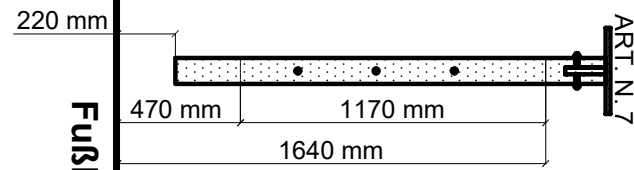
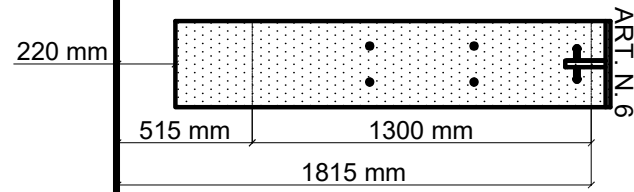
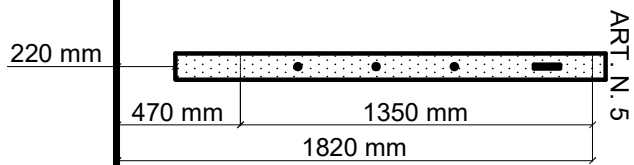

Fußboden

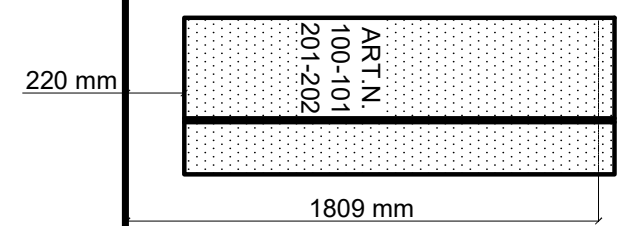
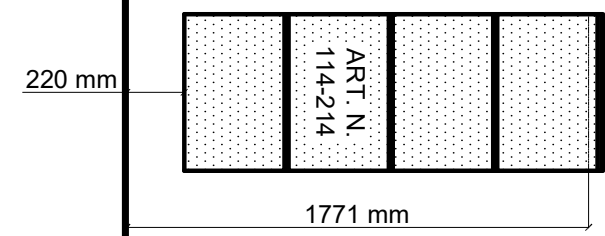
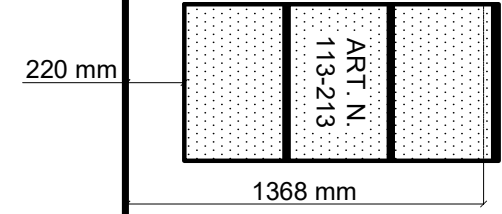
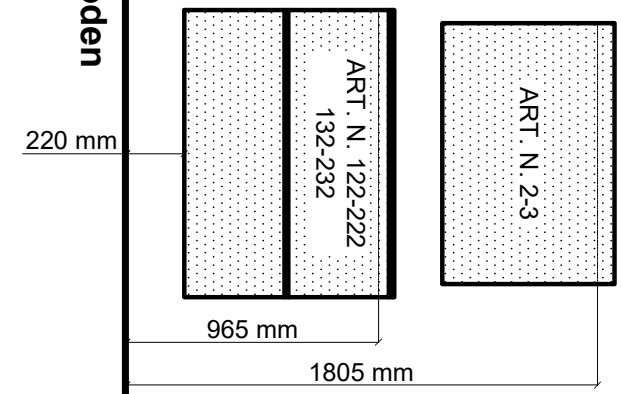
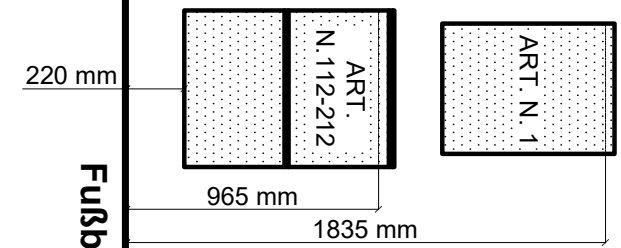
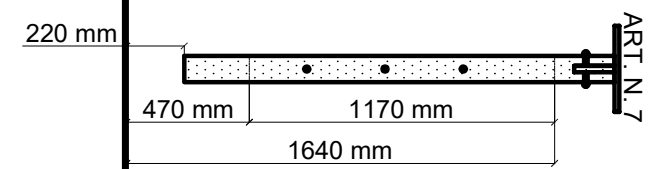
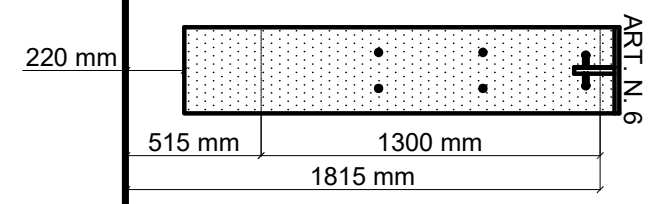
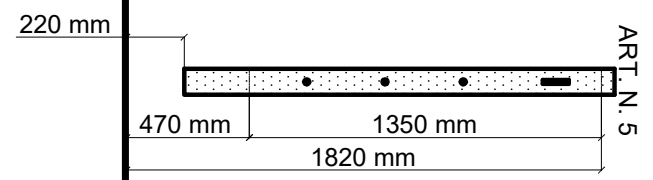
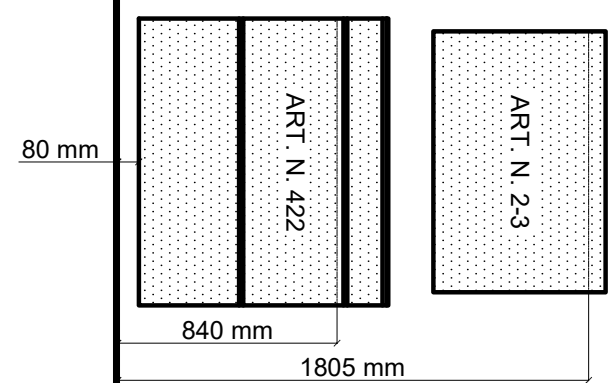
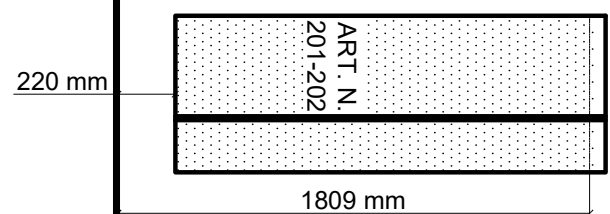
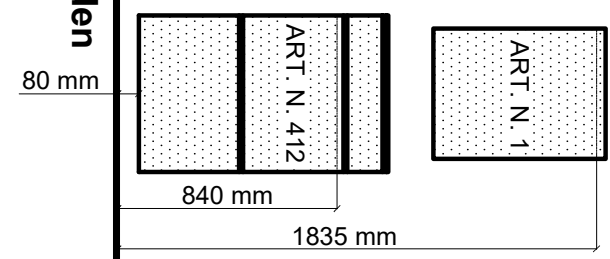

Fußboden

Empfohlene Höhen vom Fußboden



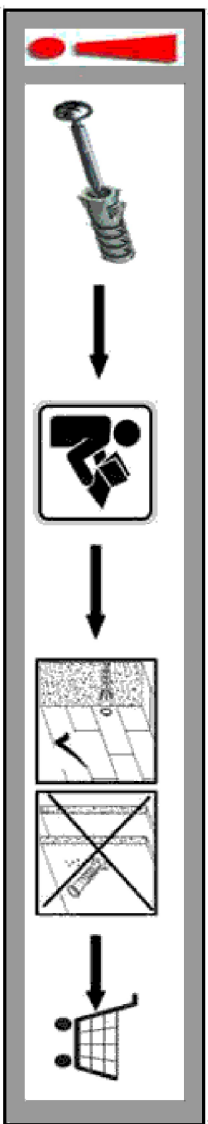

DE: ACHTUNG! 1-8:

AUS SICHERHEITGRÜNDEN MUSS DAS MÖBELSTÜCK AN DER WAND BEFESTIGT WERDEN.
 Die Montageanleitung hat vor die Montage angedeutet, zu der die Befestigung Universalanker sind ausschließlich zur Verwendung für feste Mauerwerk wie Beton/Ziegel. Die Mauer über dürfen
 nicht verwendet werden. Verwenden Sie niemals Universalanker in Lehm- oder Gipsmörtelwänden. Die Verwendung von Universalankern in diesen Wänden ist ausdrücklich untersagt.
 Diese sind in einem Fachgeschäft (Baumarkt) erhältlich. Bei Nichtbefolgen wird seitens Produzenten keine Haftung übernommen.

EN: ATTENTION! 1-8:

FOR YOUR SAFE PLEASE FIX THE FURNITURE TO THE WALL.
 Caution! The wall must be examined before assembly. The included universal wall plugs are only suitable for using in masonry such as concrete block or brick. Do not use the included universal wall
 plugs on masonry such as hollow brick, lightweight block, surfaces such as gypsum plasterboard or other framing systems. If are not applicable on your masonry, particular wall plugs must be used!
 These are available at a specialist store (hardware store). In case of non-compliance, the manufacturer/retailer or importer do not assume liability.

FIN: HUOMIO! 1-8:

TURVALLISUUTTI VUOKSI KINNITTÄ HUONEALUUT AINA SEINÄÄN.
 Seinämateriaali on tarkistettava ennen kaapin seinäkiinnitystä. Tuotteen mukana toimitet seinäkiinnitysvälineet on tarkoitettu kiviseinille (esim. betoni). Ne eivät sovellu esim. reikätiiliseille
 kevytkiviseille, keraamisille tai muista materiaaleista valmistetuille seinille. Tuotteen seinäkiinnityksessä on käytettävä seinään valetun kipsin kiinnitysvälineitä, jotta myyjään esim. rakennustarvikke-kaupasta
 Mikäli tuote on kiinnitettävä seinään sopimattomilla kiinnitysvälineillä, tätenäyttöillä, lähtemällä tai maahanlaidoilla ei ole vastuutta mahdollisista vahingoista.

S: PÁZMA! 1-8:

RÁD! SIGURDUNOSTI ÞEÐRÖRÐUJUE SE FIKSIRATI ÖRMAK OD ÖRFLA NA ZID.
 Það er ábyrgðin á samninggjafi ákveðið, að tryggja stöðugleika áfyrir endaðri áhrifdaga fyrir stöðla och faula vöðgar, som lex, höfðingjafel.
 De þeir ábyrgðin áhrifdaga ákveðið, að tryggja stöðugleika áfyrir endaðri áhrifdaga fyrir stöðla och faula vöðgar, som fins all kopar i specialiserad handöl (byggningsmarkn.)
 Venkno tihovkete, handlage eller importör övart ansvar, om dessa anvisningar inte följs.

SLO: POZORI! 1-8:

ZARADI VARNOSTI JE PRIPOROČILNO FIKSIRATI OKRANO NA ZID.
 Pred montažo preverite stanje stene. Priloženi univerzalni mozniki so združeni to samo za uporabo na čvrstem zidu, kot sta beton in opeka. Stejni mozniki se ne smejo uporabljati pri ziduju
 kot so volnino opeka, zidki za lahko gradnjo, mav čne plošče ali druge okvirne gradnje. Pri tej zidužnji morate v danih primerih uporabljati posebne moznike. Ti so na voljo v specializiranih
 trgovinah (trgovinah z gradbenim materialom). Pri upoštevanju se s steno proizvajalca država in uvoznika ne prevzamejo odgovornosti.

CZ: POZOR! 1-8:

Z BEZPEČNOSTNÍCH DŮVODŮ SE DOPORUČUJE PŘEVNĚT VOTNÍK NA ZED.
 Upravení před montáží je nutné zkontrolovat stav stěny. Přiložené univerzální hmoždinky jsou určeny pouze k použití pro pevné zdivo jako betonová, hmoždinky do zdi se nesmí používat
 u dutinné cihly, zdiva jako průhledy stěn, sádkové cihly nebo jiným druhům zdělení. U těchto zdí jsou nutné použít speciální hmoždinky! Jsou k dostání v specializovaném
 prodejnách se stavebním materiálem. Při nedodržení těchto pokynů výrobce/produktora a dovozce není o zodpovědnost výrobce.

HR: OPREZI! 1-8:

ZBOG SIGURNOSTI OPAZILNO PRICUVATI ZA ZID OBRAM ZA OPEKE.
 Pred montažo preverite stanje opeke. Priloženi univerzalni mozniki so združeni to samo za uporabo na čvrstem zidu, kot sta beton in opeka. Stejni mozniki se ne smejo uporabljati pri ziduju
 za zidove kao pr. volnina opeka, zidki za lahko gradnjo, mav čne plošče ali druge okvirne gradnje. Za te zidove morate v danih primerih uporabljati posebne moznike. Ti so na voljo v specializiranih
 specializiranim trgovinama (trgovinama z gradbenim materialom). Pri upoštevanju se s steno proizvajalca država in uvoznika ne prevzamejo odgovornosti.

HU: FIGYELMI! 1-8:

BIZTONSÁGI OKOKVÓL ÁLLAPLATS A FAL SZERKEZMÉJÉT A FALHOZ RÖZGÉTENI.
 Munkázat megkezdése előtt a falállapot ellenőrizni szükséges. A mellékelt univerzális falbeágyazók csak a szilárd falra használhatók. A fal teljes egészében nem használható könnyű
 falakhoz, például üveg, üreges téglák, gipszkarton falokhoz vagy más típusú falbeágyazókhoz. Ezekhez külön beágyazókat kell használni, melyek a szaküzletben
 (falbeágyazóüzletben) beszerezhetők.
 Falterhek figyelemmel kell lenniük a gyártókezelési és a forgalmazó nem vállal felelősséget.

SK: POZOR! 1-8:

Z BEZPEČNOSTNÝCH DOVODOV SA ODPORUČA PŘEVNĚT SKRINKA NA TORANĀU NA MŤUR.
 Upravenie pred montážou je nutné zkontrolovať stav steny. Priložené univerzálné hmoždinky, ktoré sú obvyklé v betone, používajte len pre pevné múry ako je
 betónová hmoždinka. Hmoždinky sa nesmú používať v dutých tehliach, sádkových tehliach, dýkovej cihle alebo iných druhoch zdiva. U týchto múrov je nutné použiť š
 špeciálne hmoždinky! Tieto je možné dostať v špecializovanej predajni so stavebným materiálom (stavební). Pri nedodržaní pokynov výrobcu/produktora a dovozcu
 zodpovedá za vzniklé škody.

RU: Внимане! 1-8:

Детали должны быть прикреплены к стене для вашей безопасности.
 Необходимо осмотреть стену перед сборкой. Включены в комплект универсальные дюбели и шурупы, только для использования в каменной кладке из бетонных блоков или кирпича. Не
 используйте дюбели и комплект универсальных дюбелей в кладке из пористого кирпича, легких блоков, перегородок из гипсоволокна и других стеновых материалов. Если кладка в
 комплект, дюбели нельзя применять для вашего типа стен. Необходимо использовать специальные дюбели. Они доступны в специализированных магазинах. Если кладка в
 строительном хозяйственных товаров). В случае необходимости данных рекомендаций изготовитель / розничный торговец или импортер не несет ответственности.

FR: ATTENTION! 1-8:

PAR SECURITE NOUS VOUS RECOMMANDONS DE FIXER LE MEUBLE AU MUR.
 Vérifier le type de la paroi avant de fixer. Les vis fournies sont uniquement adaptées à une utilisation sur des murs solides, tels que des blocs de béton ou des briques. Ne pas utiliser les vis fournies sur
 les différents murs autres que ceux mentionnés. Les vis de blocs ou des surfaces légères tels que plaques de plâtre ou d'autres systèmes. Dans ces cas, s'il vous plaît contacter un magasin spécialisé pour
 obtenir des conseils sur l'utilisation des articles appropriés pour votre type de mur. En cas de non-compliance, le fabricant - détaillant ou importateur décline toute responsabilité.

PT: ATENÇÃO! 1-8:

PER SICUREZZA SI RACCOMANDA DI FISSARE IL MOBILE AL MUR.
 Verificare la tipologia del muro prima di fissare il cassero. I tasselli sono universali e adatti solo per l'utilizzo su muri solidi, come blocchi di cemento o mattoni. Non utilizzare i tasselli forniti su muri
 di altri tipi, come mattoni forati, blocchi di cemento leggero, blocchi di gesso, blocchi di gesso, blocchi di gesso, blocchi di gesso, blocchi di gesso, blocchi di gesso, blocchi di gesso, blocchi di gesso, blocchi di gesso,
 quando l'uso dei tasselli adatti alle vostre proprietà di muro. In caso di non conformità, il produttore / rivenditore o importatore o non è assunto alcuna responsabilità.

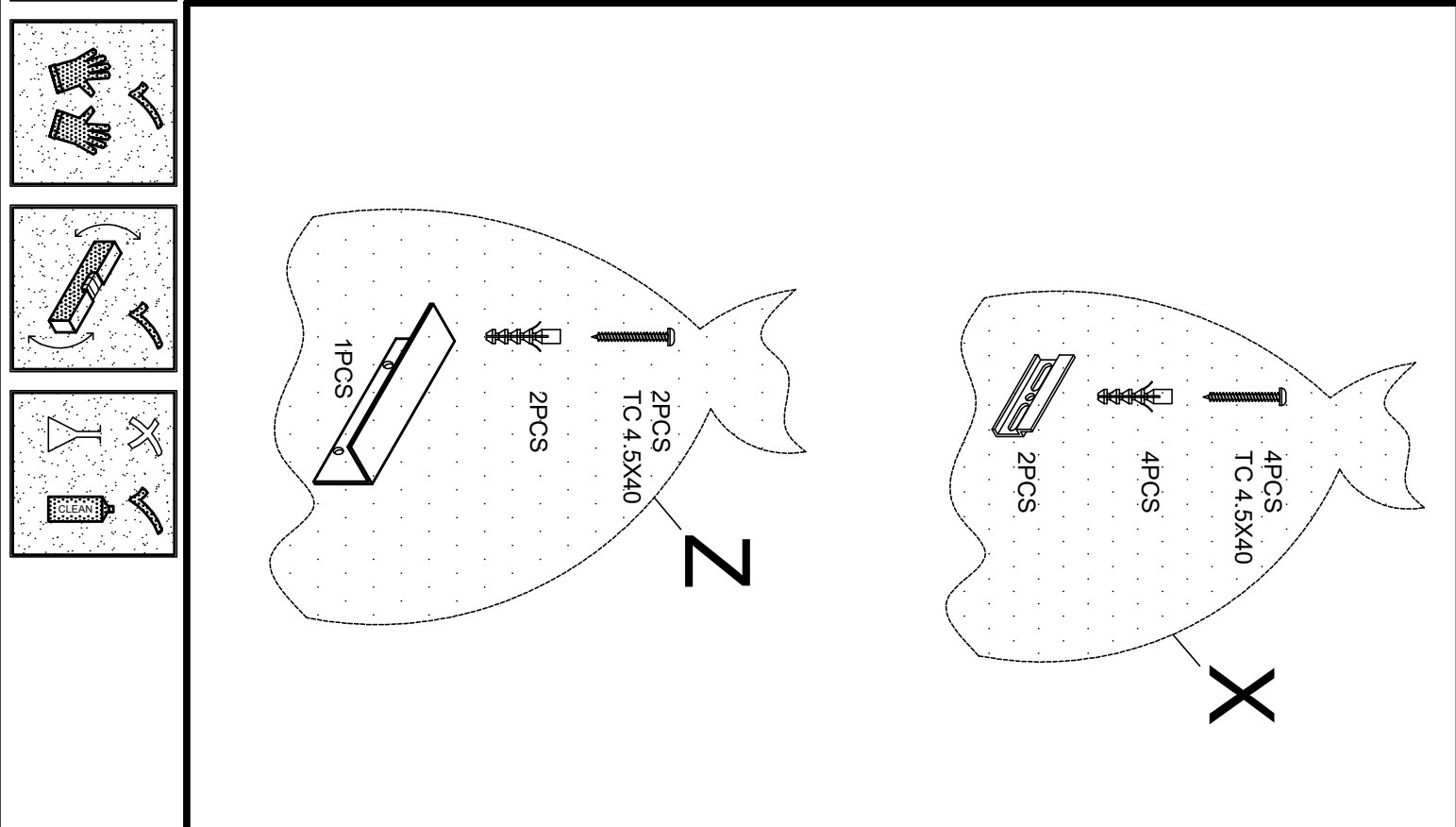
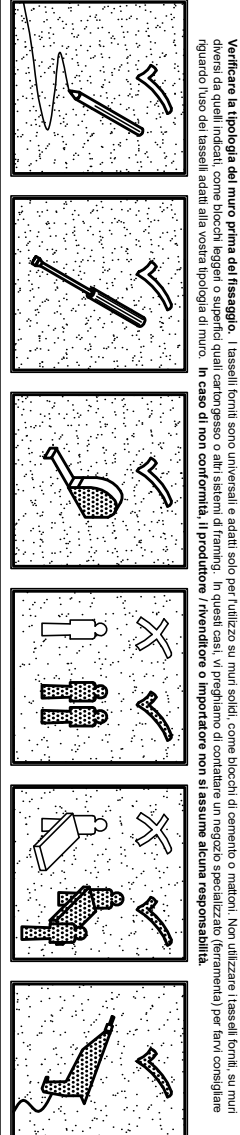

1

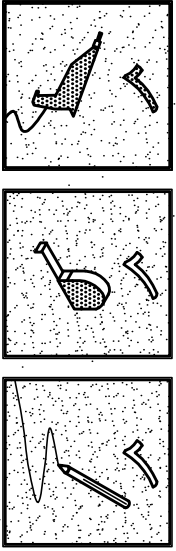
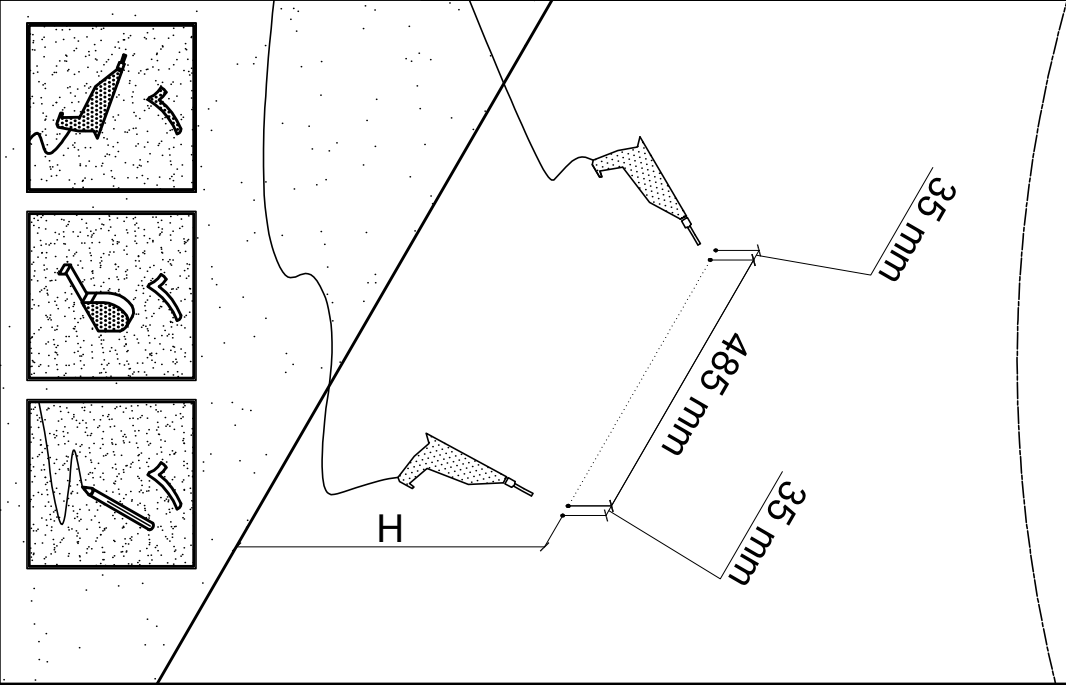
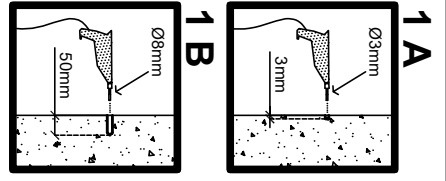

2

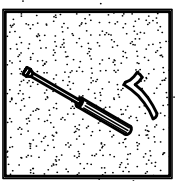
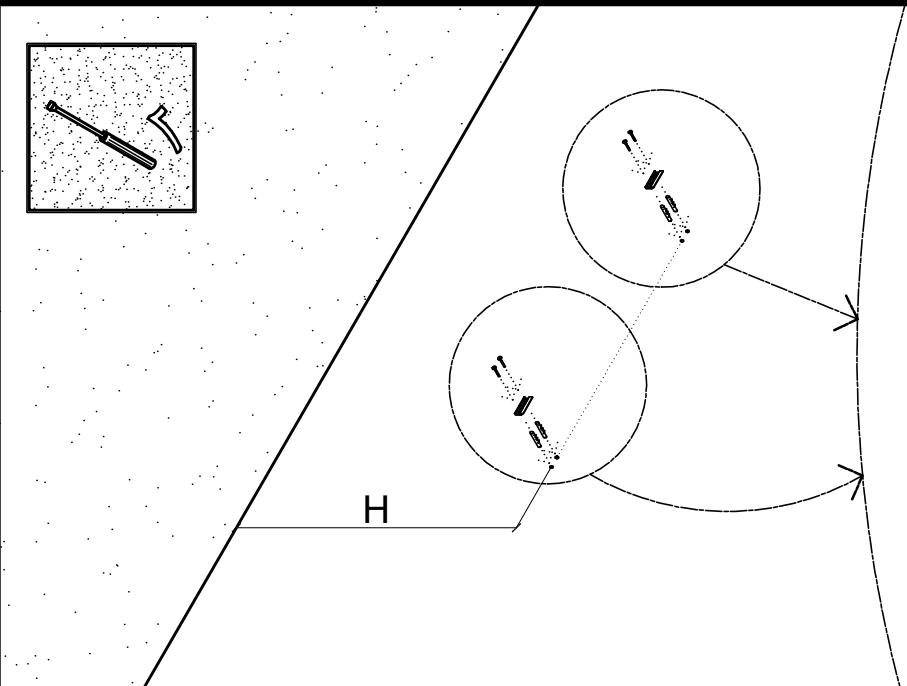
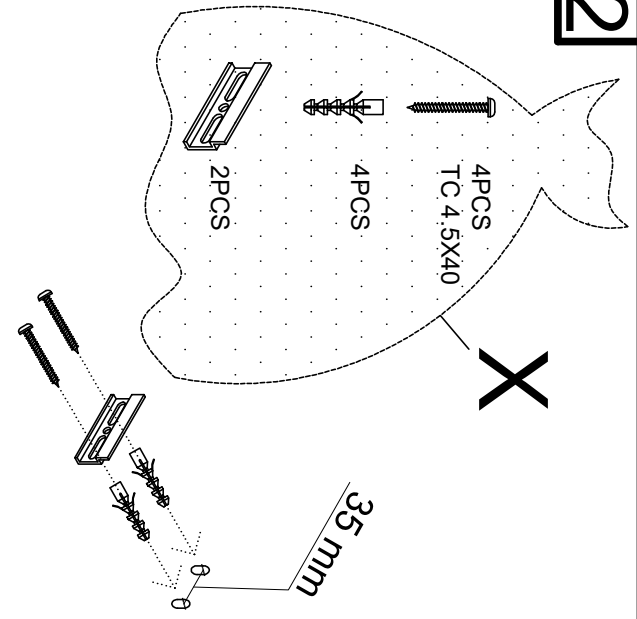

3

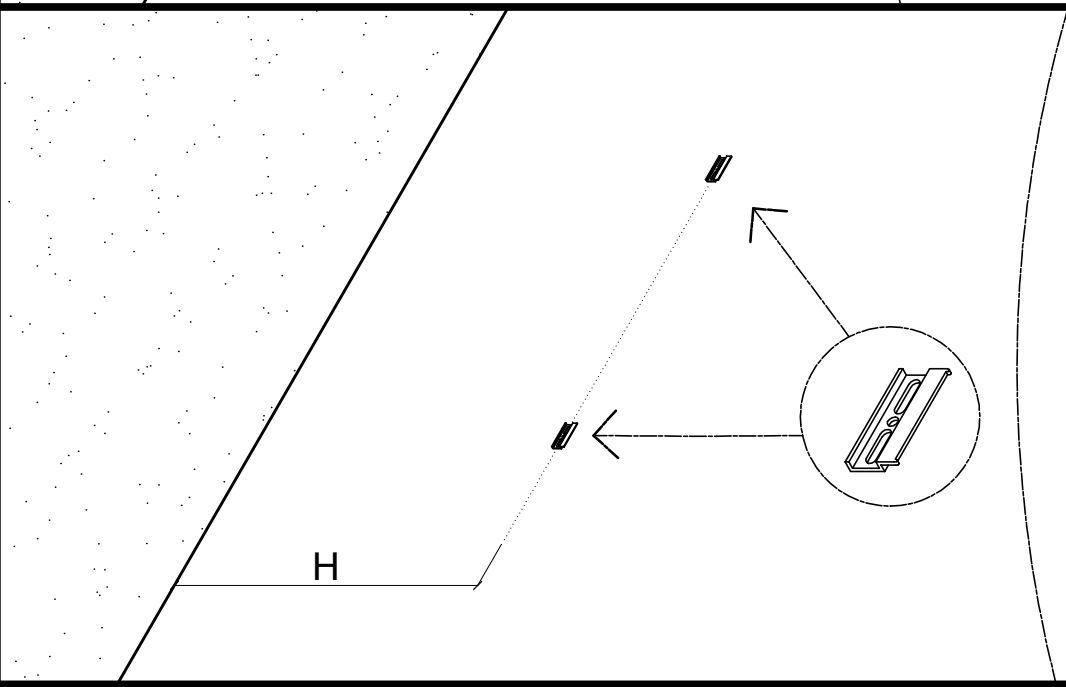
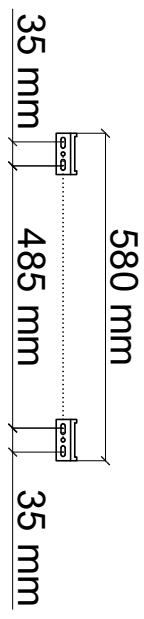

4

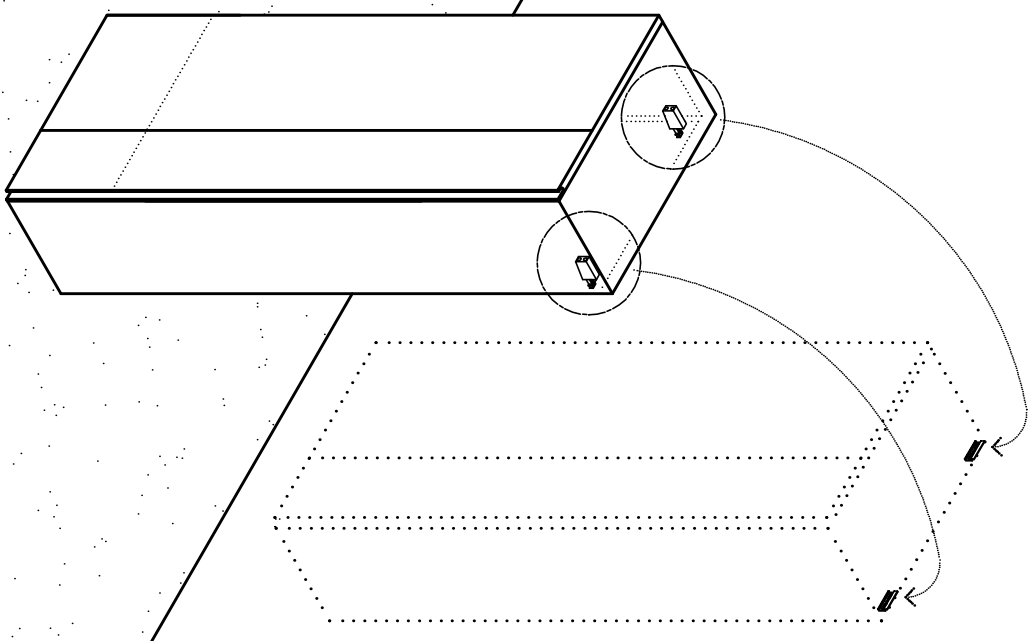
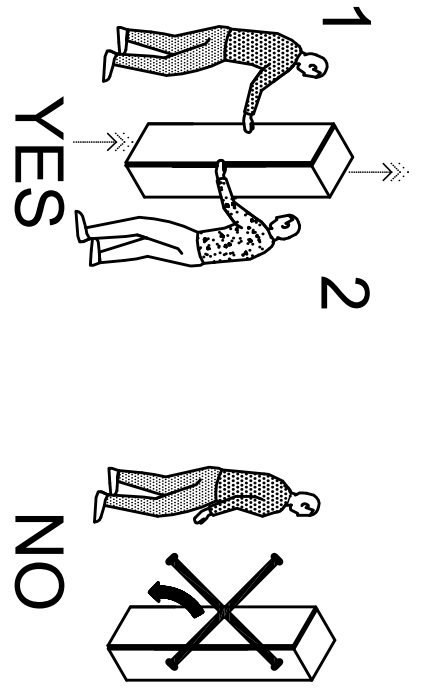

5

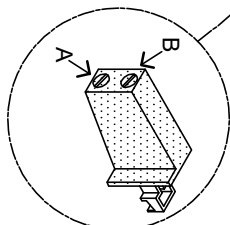
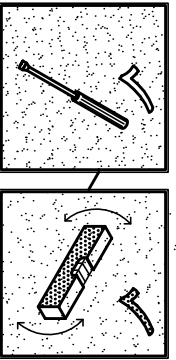
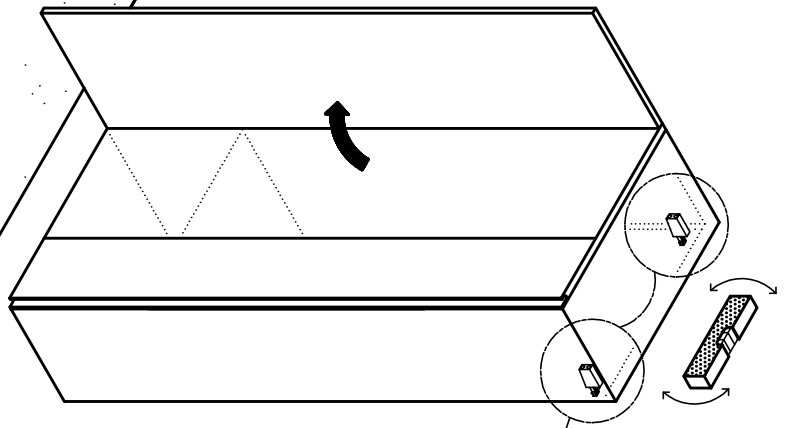

5A

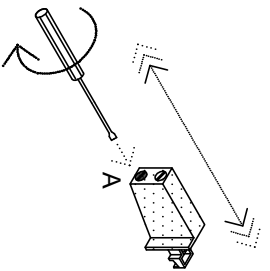

5B

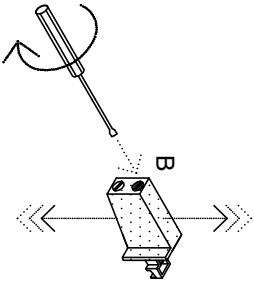

201 - 202

6

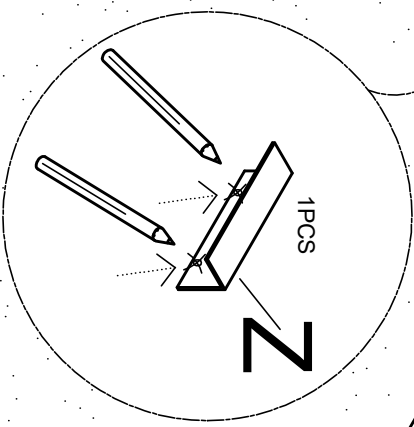
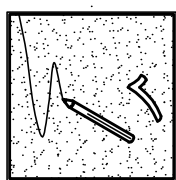
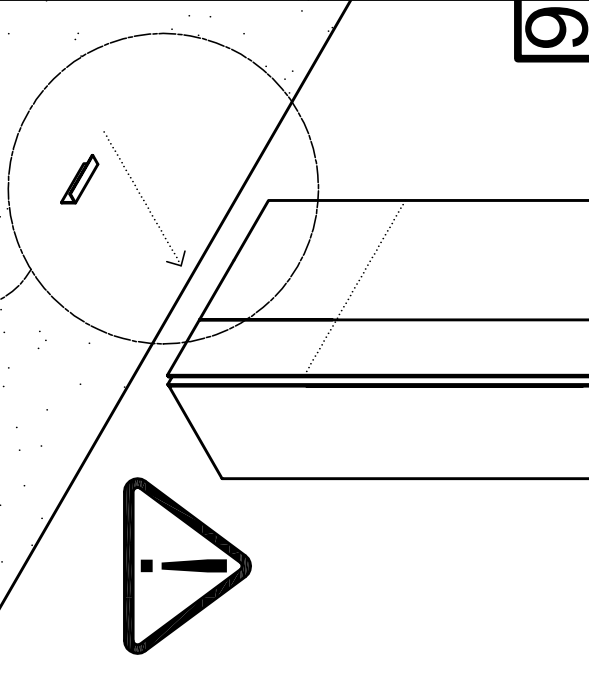

6A

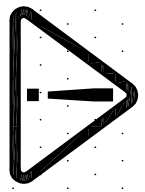
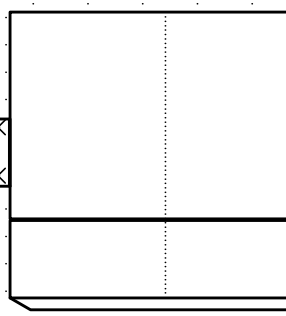

7

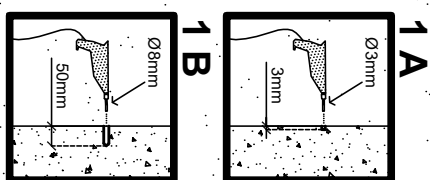
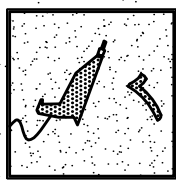
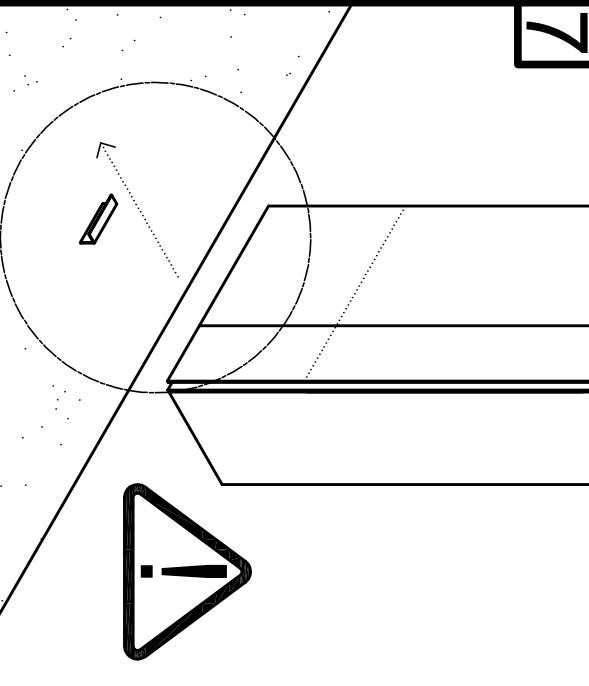

7A

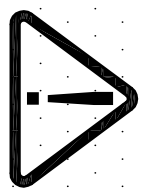
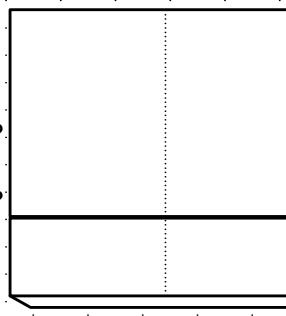

8

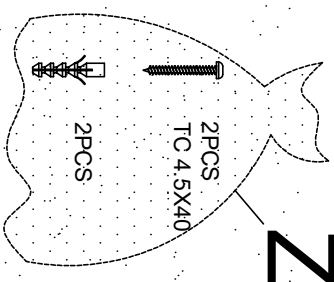
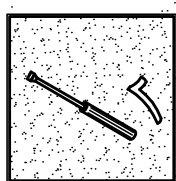
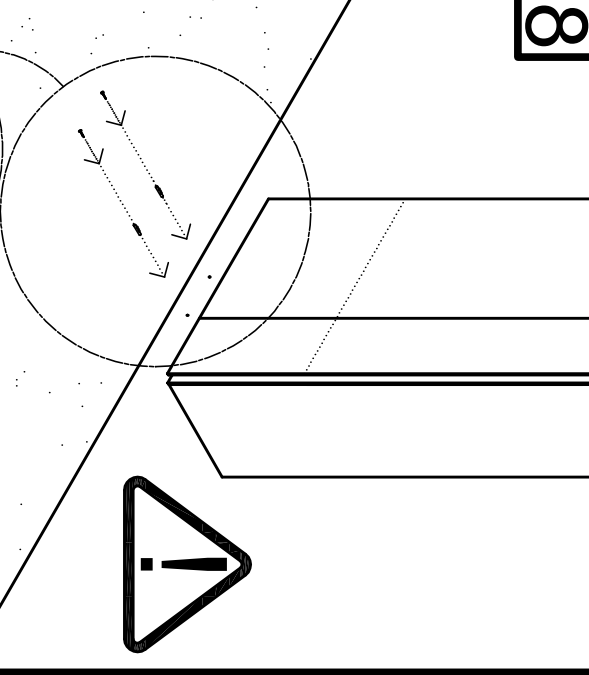

8A

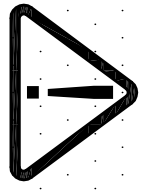
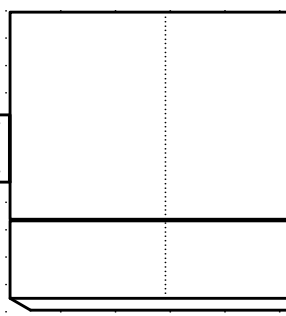

ACHTUNG!

Zur Reinigung der Fronten und des Korpusen verwenden Sie bitte Wasser mit Seife, einen Glasreiniger oder Alkohol

WARNING!

To clean front surface and structure please use water and soap, glass cleaner or alcohol

ОСТОРОЖНО!

Чисобы очуcтумь фасады и cтруктуры мебели, иcпользуйте мыло и бoгу или прогукм глa очуcткu см?кол или алкозол

ATTENTION!

Pour nettoyer les façades et la structure, utilisez de l'eau avec du savon, un nettoyant pour vitres ou de l'alcool.

HUOMIO!

Ovien ja rungon puhdistukseen voidaan käyttää mietoä saippuäliuosta tai lasin puhdistukseen tarkoitettua nestettä.

ATTENZIONE!

Per pulire le superfici del mobile, utilizzare acqua e sapone, o soluzione per vetri oppure alcool



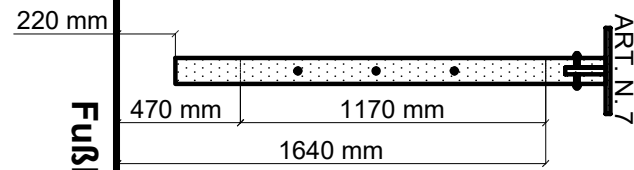
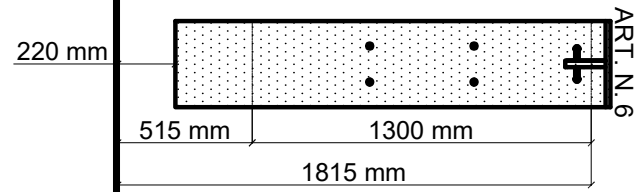
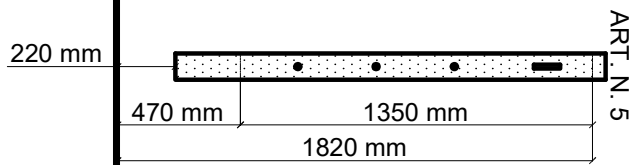

Fußboden

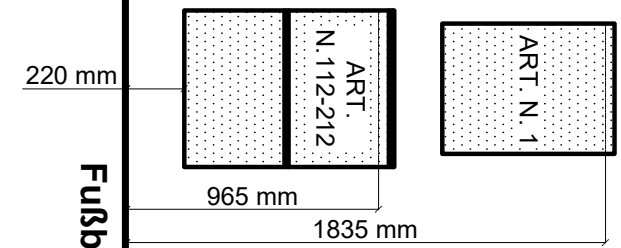
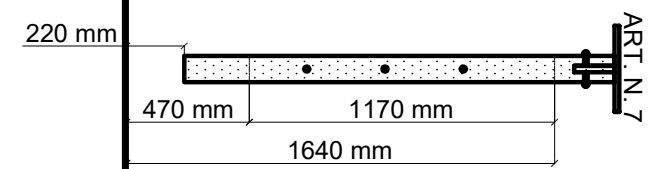
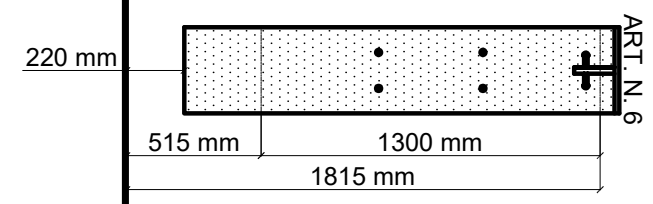
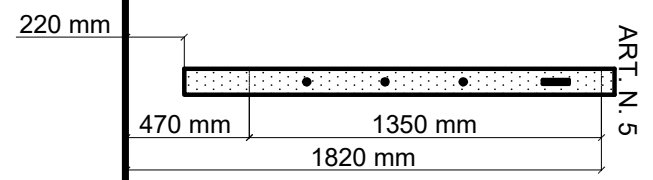
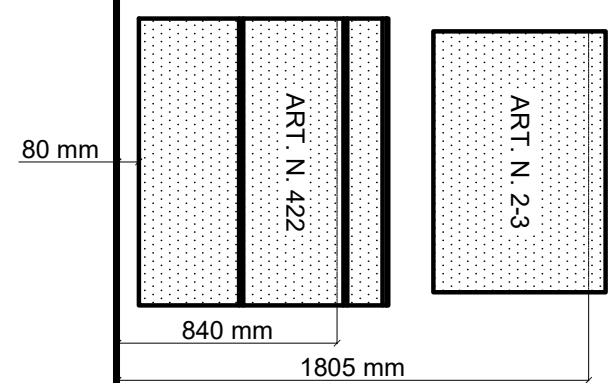
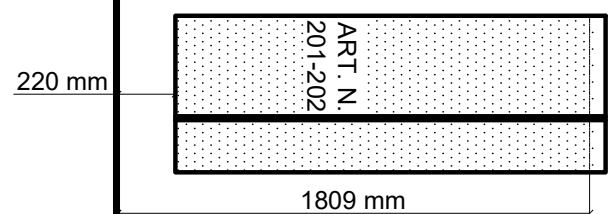
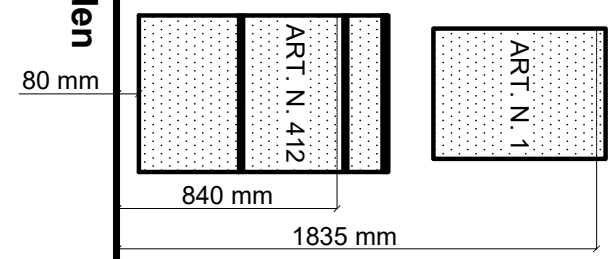

Fußboden

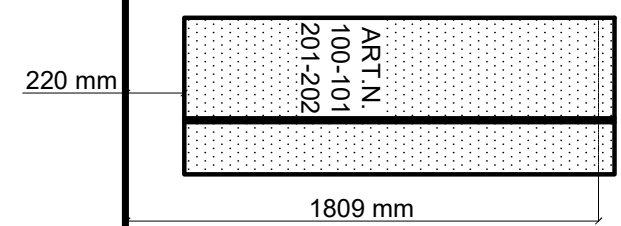
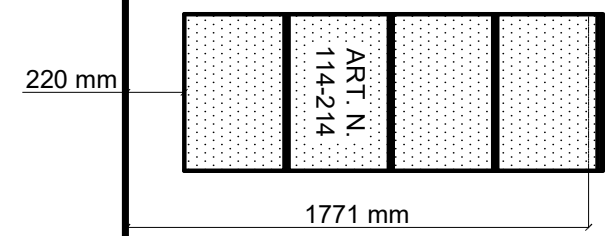
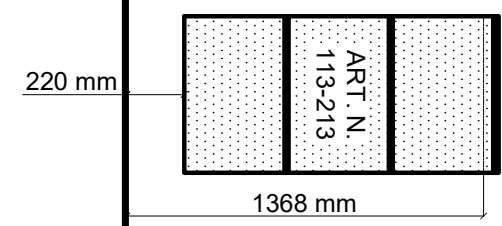
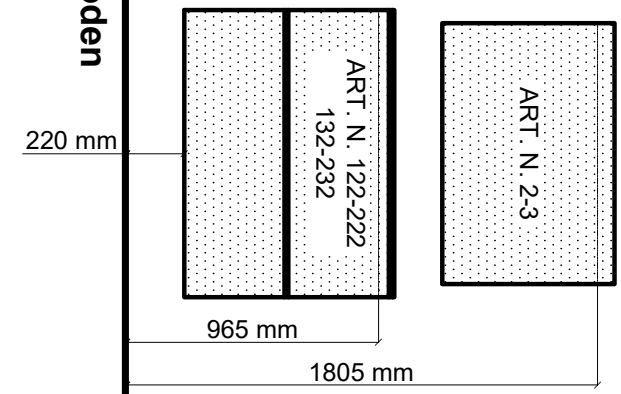

Empfohlene Höhen vom Fußboden

1

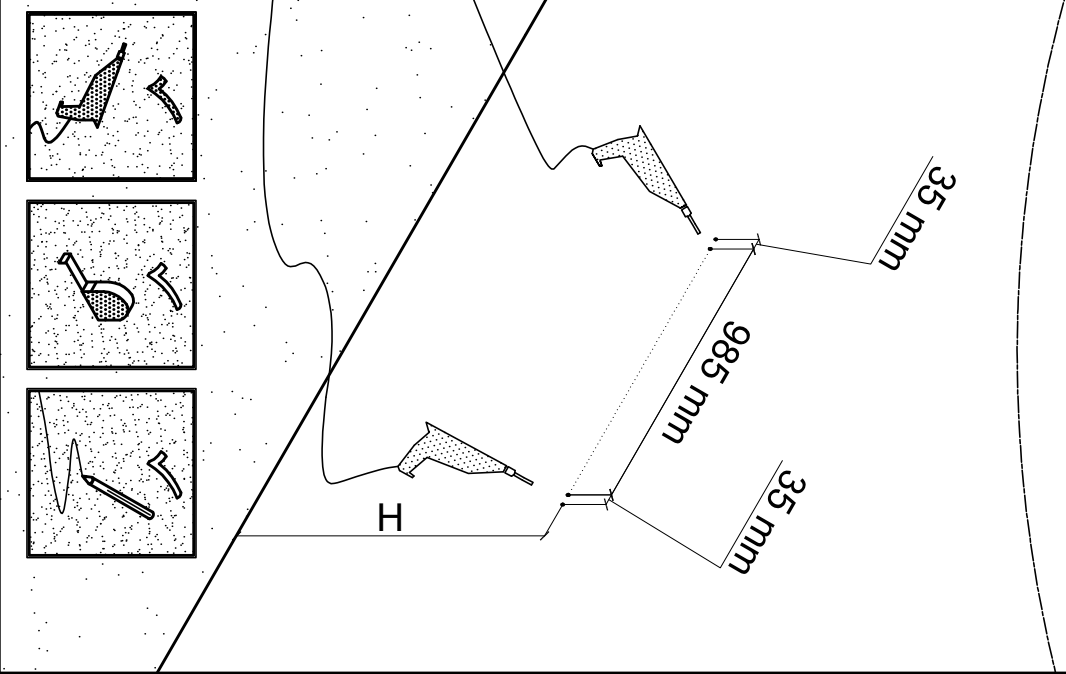
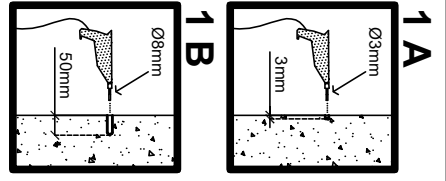

2

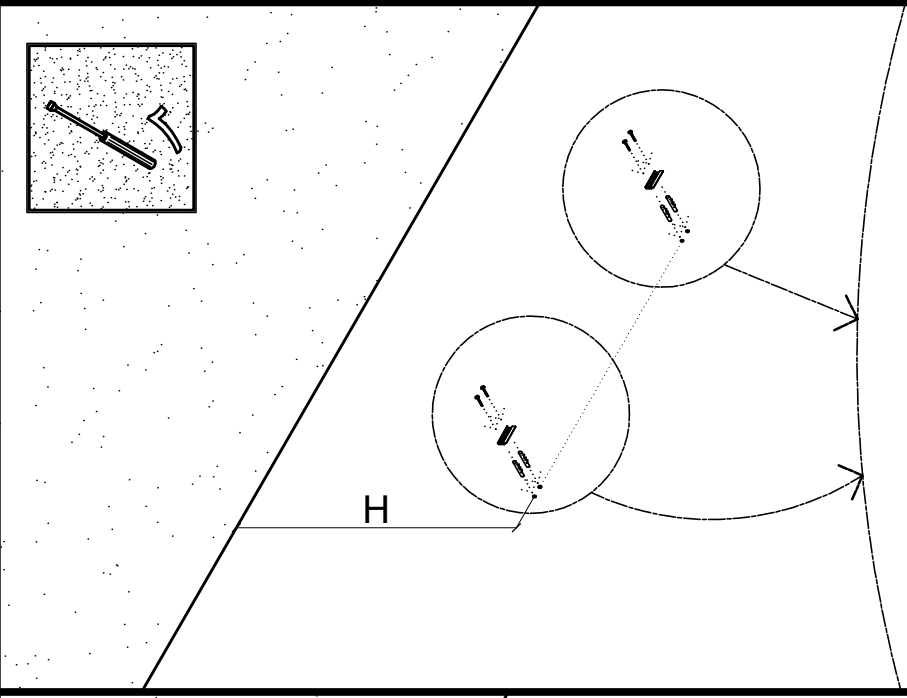
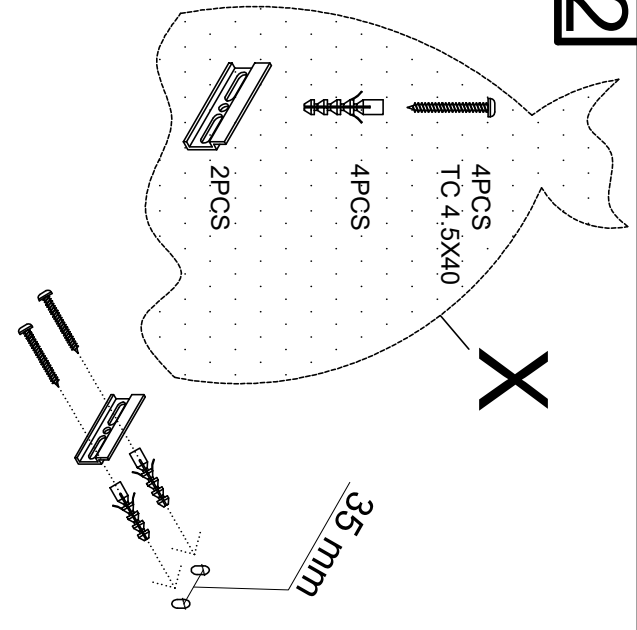

3

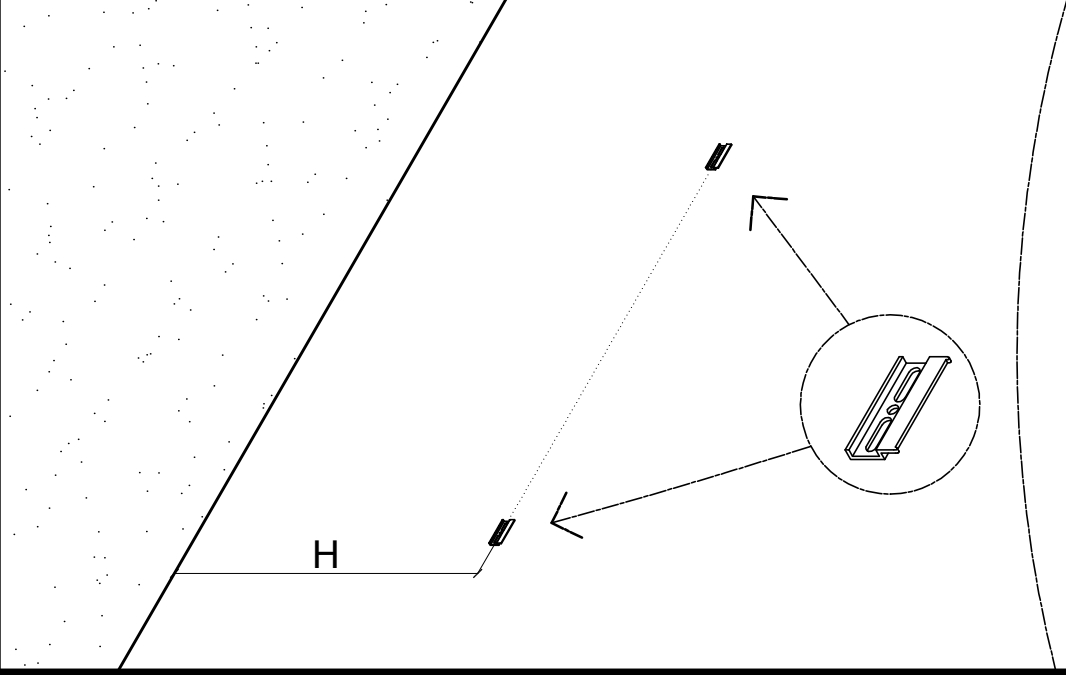
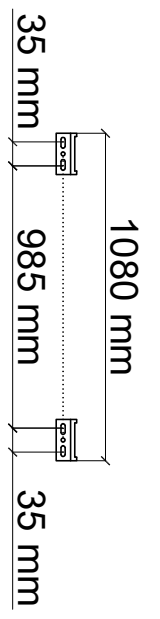

YES

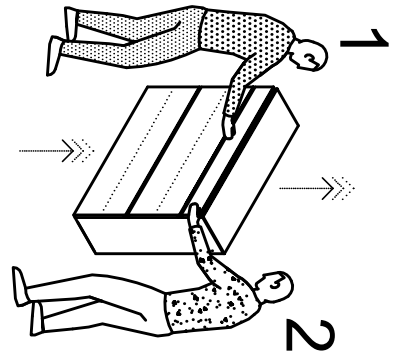

NO

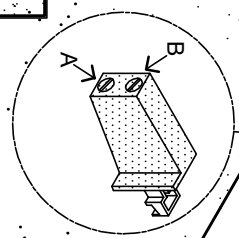
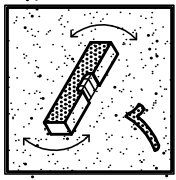
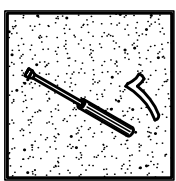
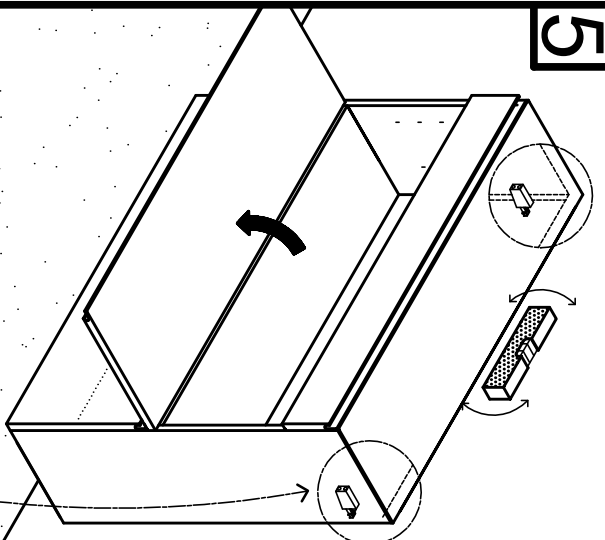
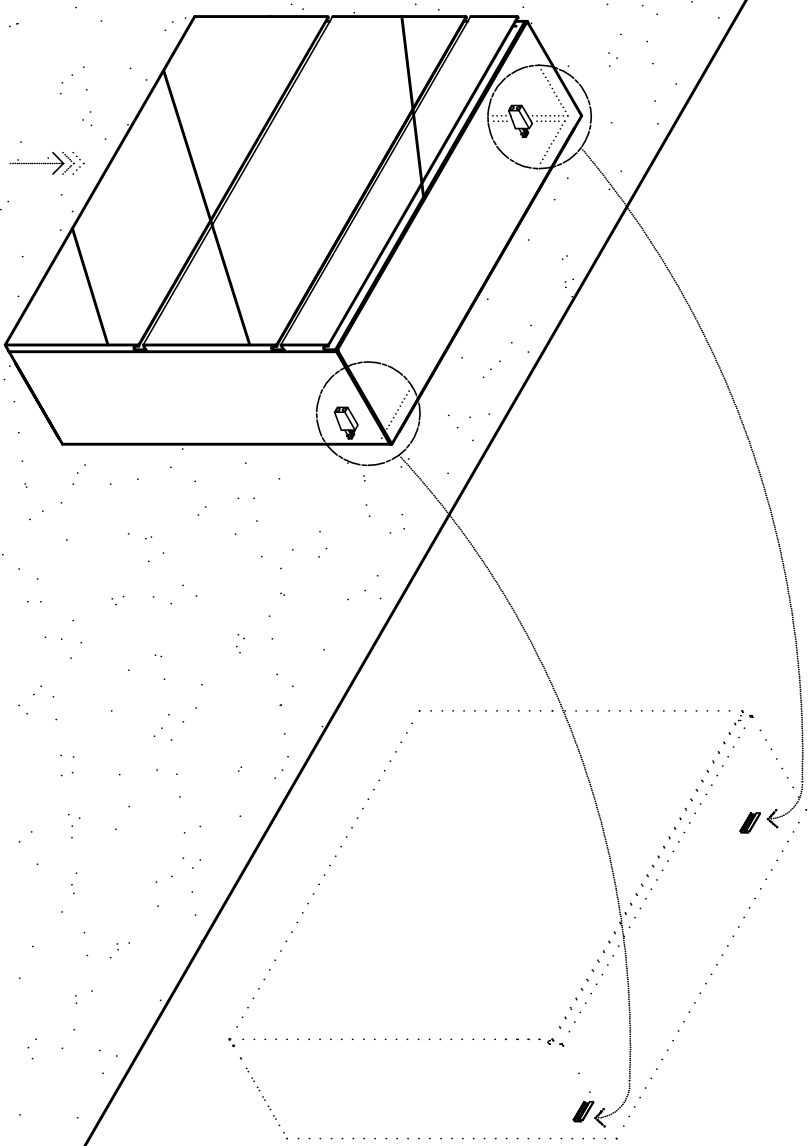
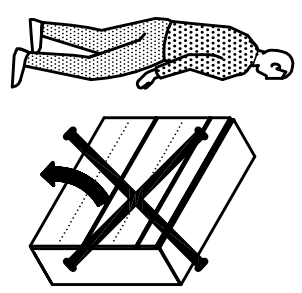

5A

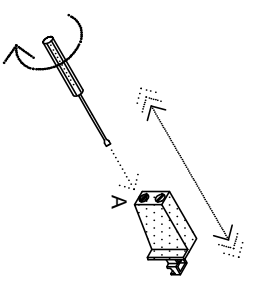

5B

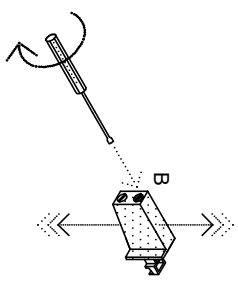

6

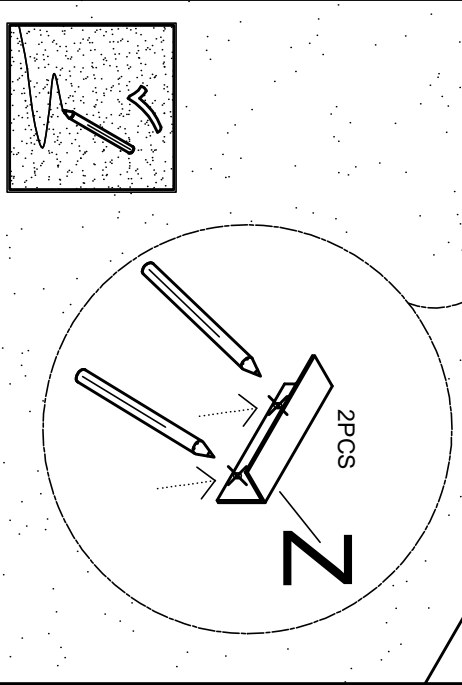
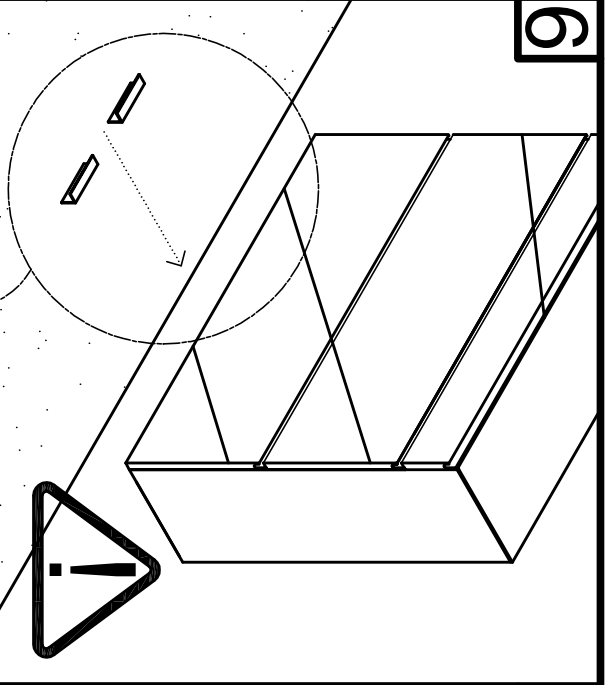

6A

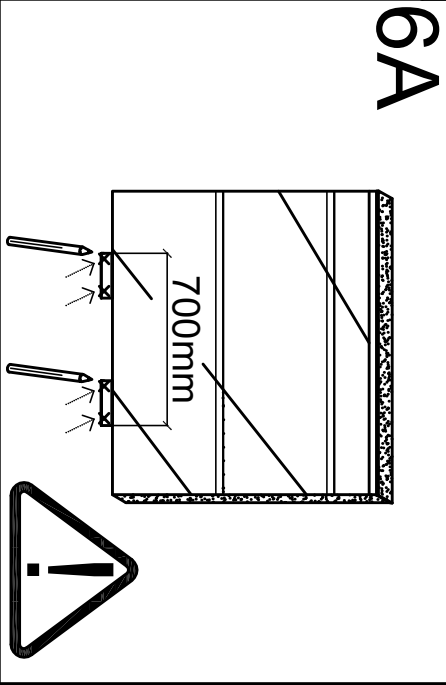

7

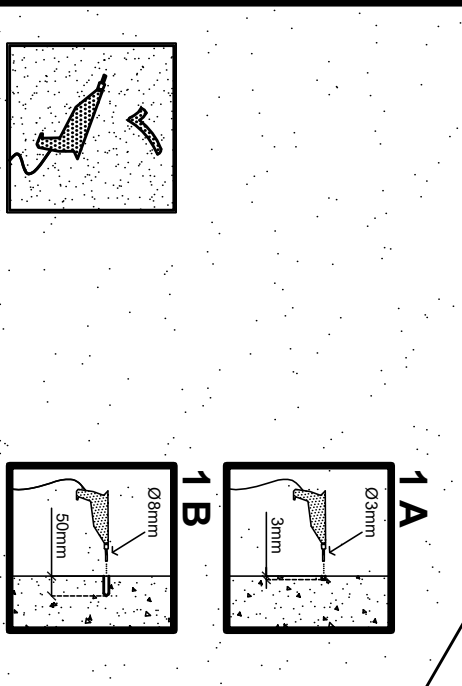
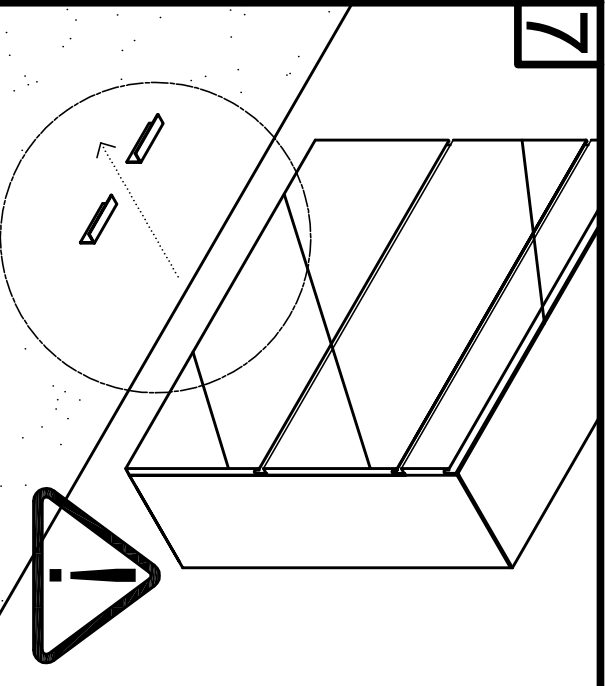

7A

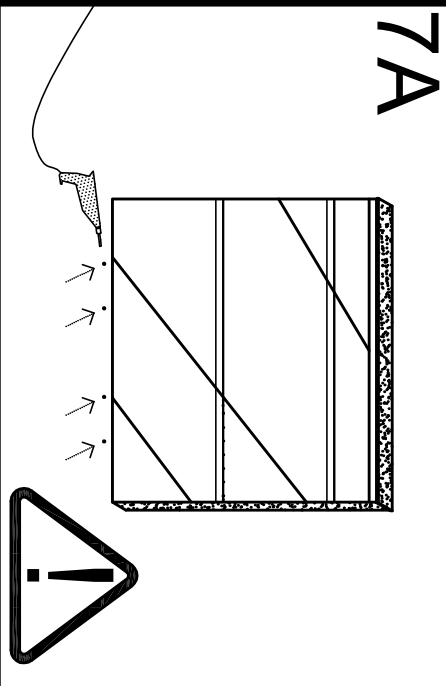

8

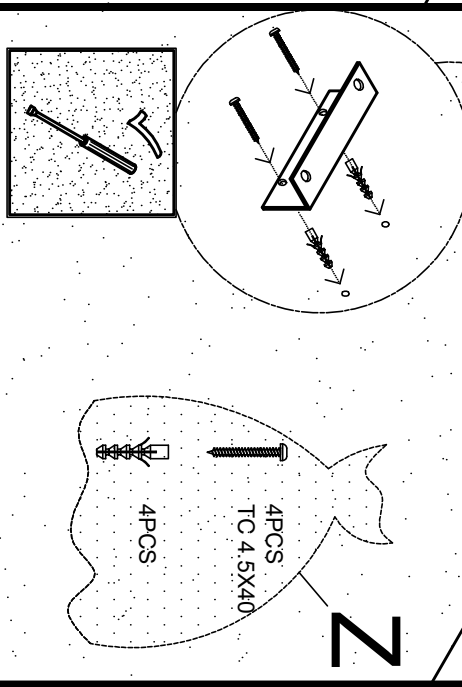
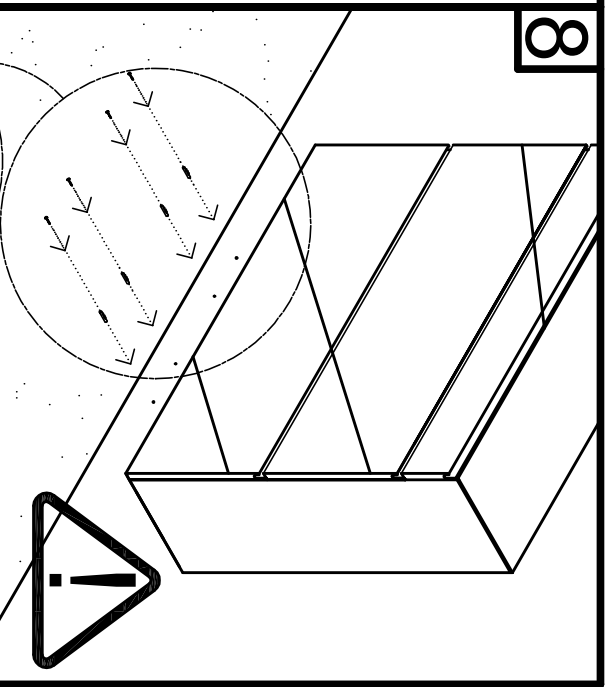

8A

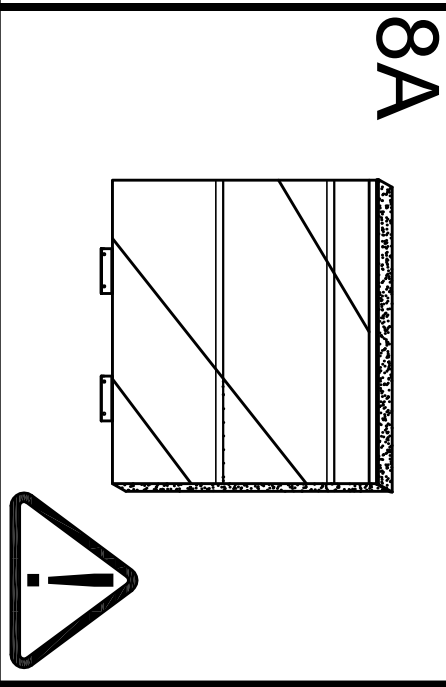

9

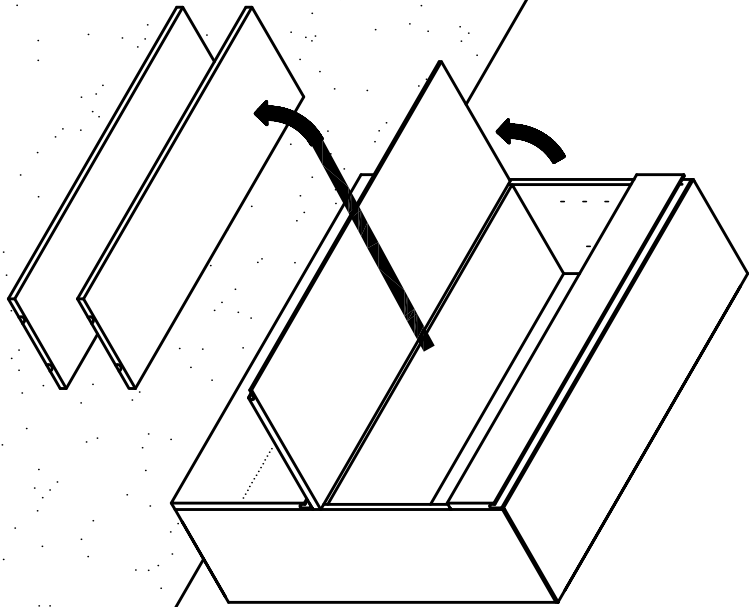

10

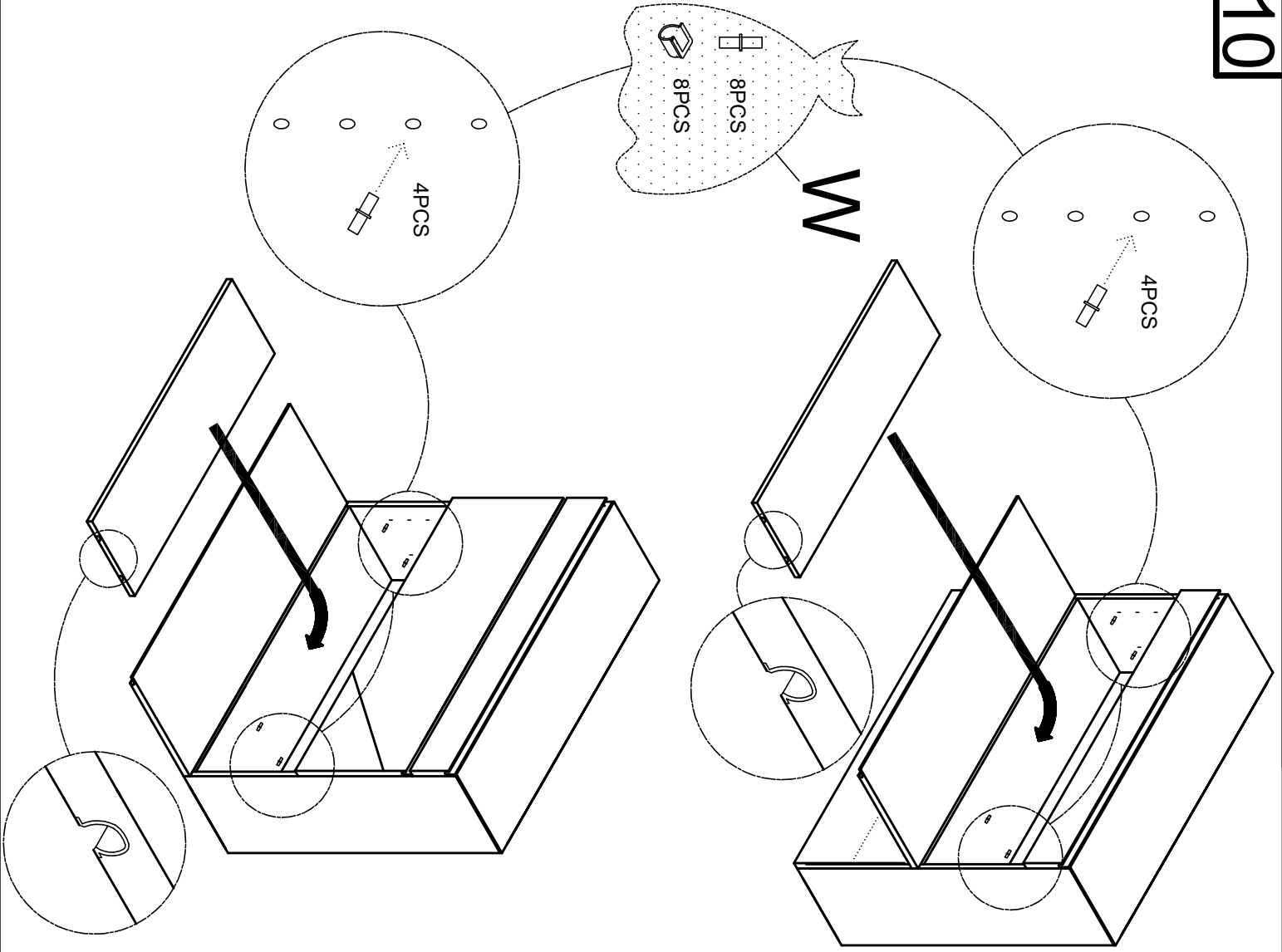

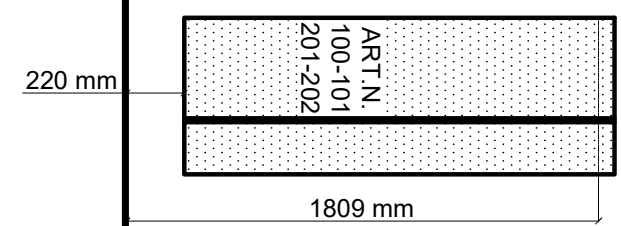
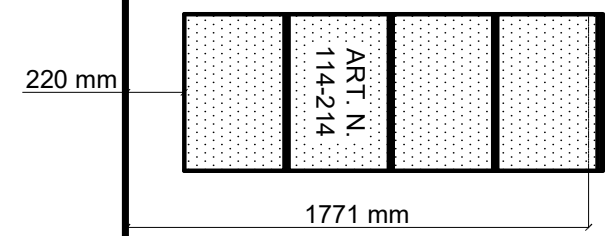
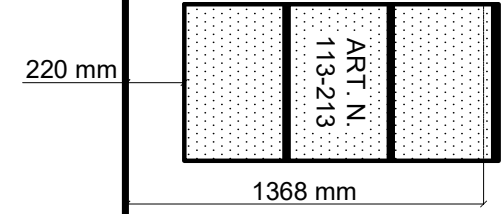
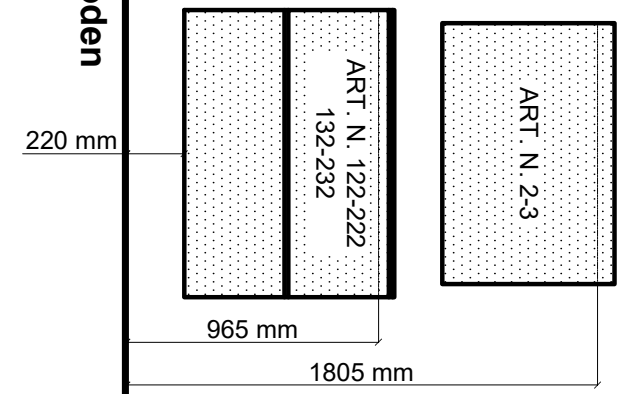
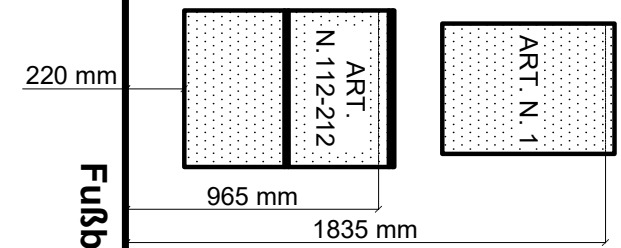
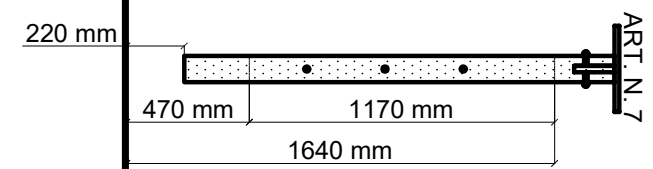
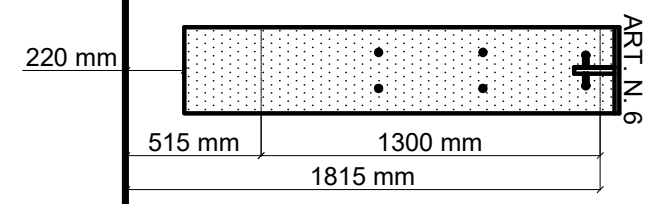
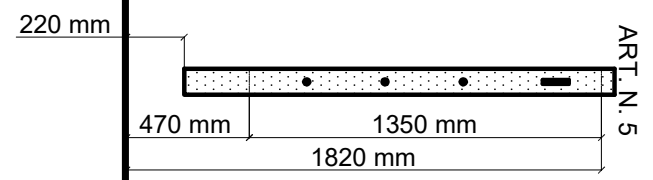
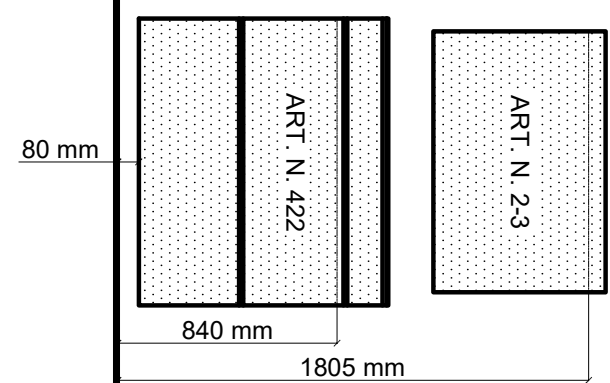
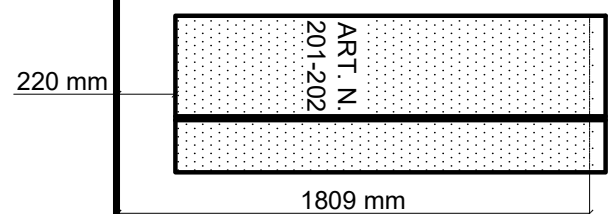
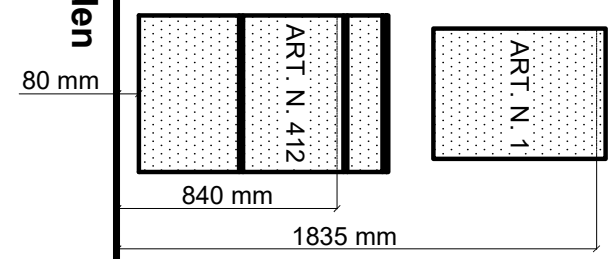
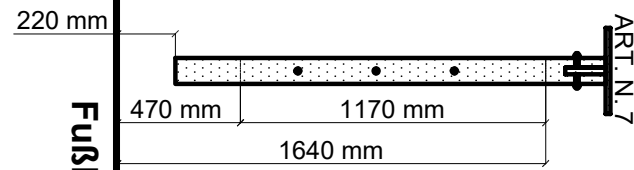
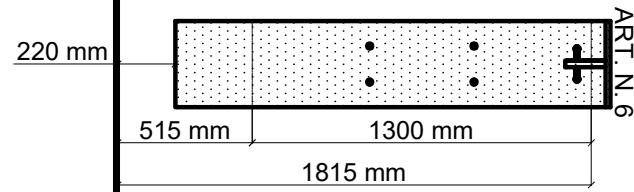
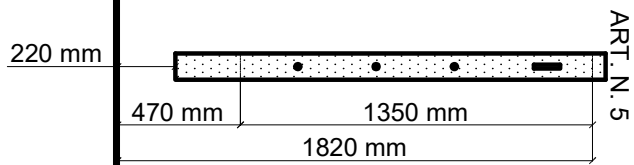

Fußboden

Fußboden



Empfohlene Höhen vom Fußboden

ACHTUNG!

Zur Reinigung der Fronten und des Korpusen verwenden Sie bitte Wasser mit Seife, einen Glasreiniger oder Alkohol

WARNING!

To clean front surface and structure please use water and soap, glass cleaner or alcohol

ОСТОРОЖНО!

Чтобы очистить фасады и структуры мебели, используйте мыло и воду или продукт для очистки стёкол или алкоголь

ATTENTION!

Pour nettoyer les façades et la structure, utilisez de l'eau avec du savon, un nettoyant pour vitres ou de l'alcool.

HUOMIO!

Ovien ja rungon puhdistukseen voidaan käyttää mietoa saippualliuosta tai lasin puhdistukseen tarkoitettua nestettä.

ATTENZIONE!

Per pulire le superfici del mobile, utilizzare acqua e sapone, o soluzione per vetri oppure alcool

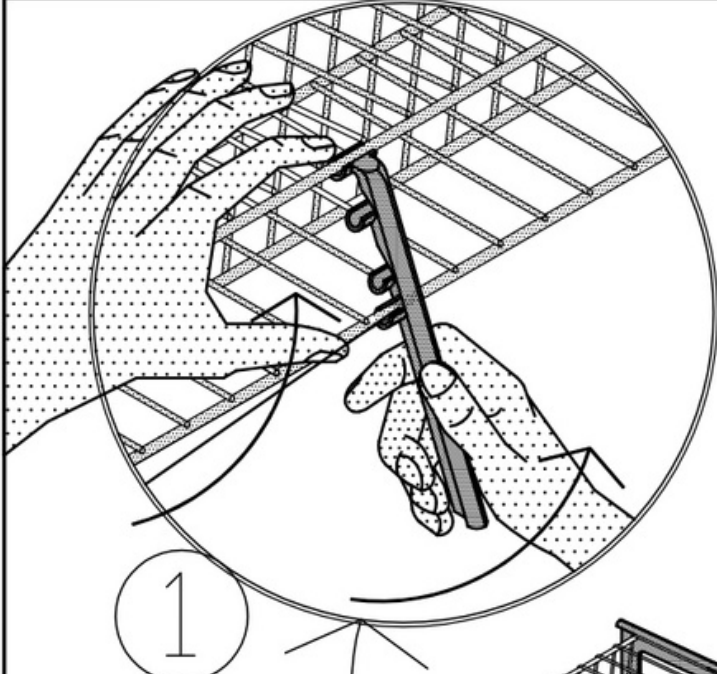

1

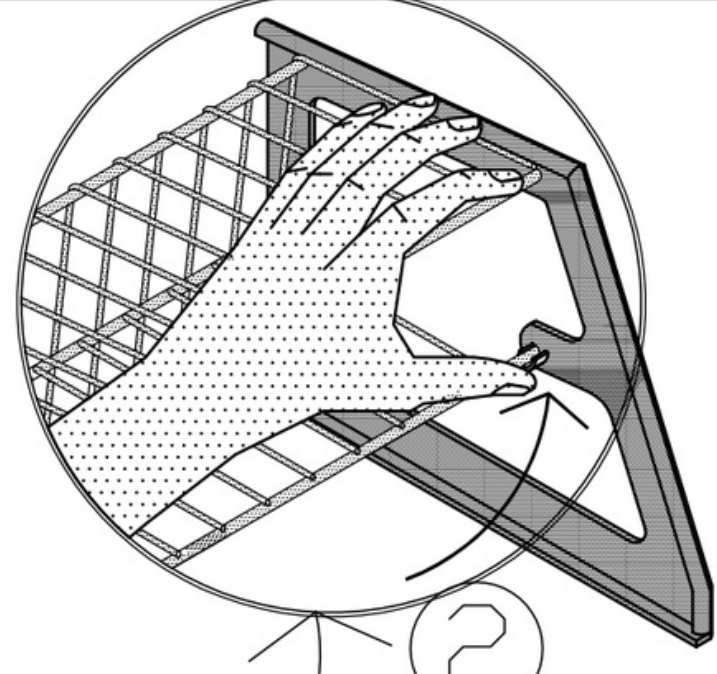

2

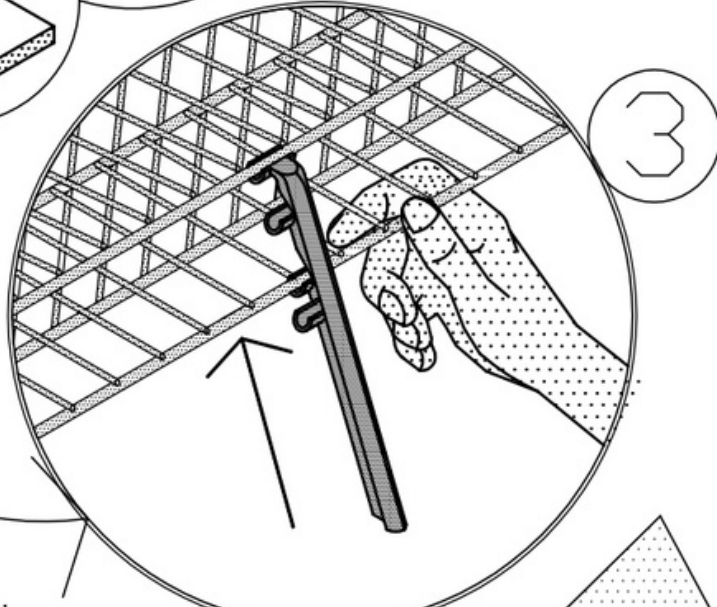
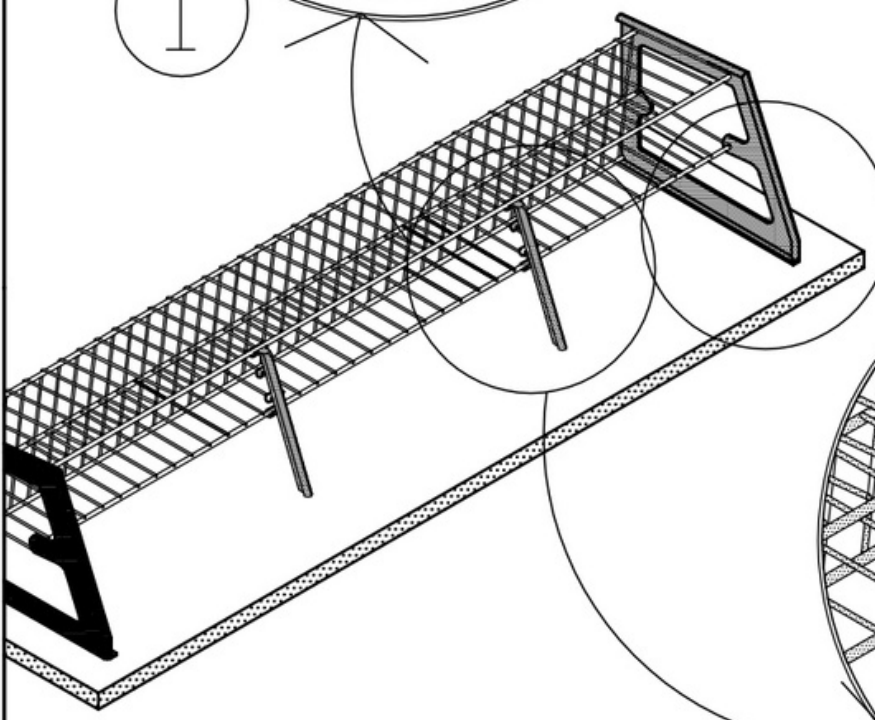

3

FOR ARRANGE THE HEIGHT ACCORDING YOUR NECESSITY YOU HAVE TO:

- 1 - Get away the plastic object as in picture 1 pushing upward the inferior metallic grill.
- 2 - Get away the inferior metallic grill from the 2 laterals shoulders
- 3 - Rotate the inferior metallic grill hooking it at the plastic object in the desiderd position.

SIE HABEN DIE HOEGLICHKEIT, DIE DLAPPENEINTEILUNG INDIVIDUELL FUER IHREN BEDARF ZU ANDERN:

- 1 - Entfernen Sie die Kunststoffhalterung, indem Sie das untere Metallgitter nach oben drücken.
- 2 - Lösen Sie das untere Metallgitter aus den 2 seitlichen Halterungen.
- 3 - Drehen Sie das untere Metallgitter bis zur gewünschten Position und haken Sie es in die Kunststoffhalterung ein.

Attention!
The distance between the door and the plastic object, that arrange the height, have to be more or less 1cm.

Achtung!
Der abstand von ca. 1cm zwischen klappe und verstellbaren halter ist aus technischen gruenden korrekt.

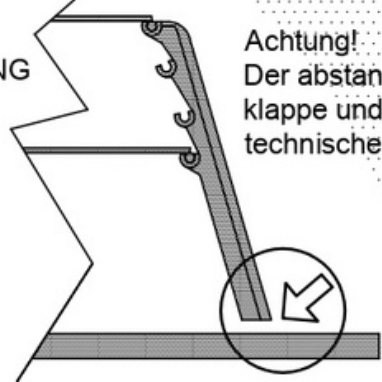

6S1R153 REV.00 10/10/18

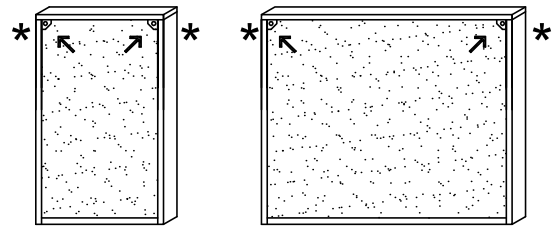
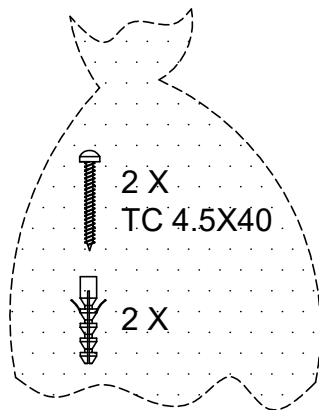
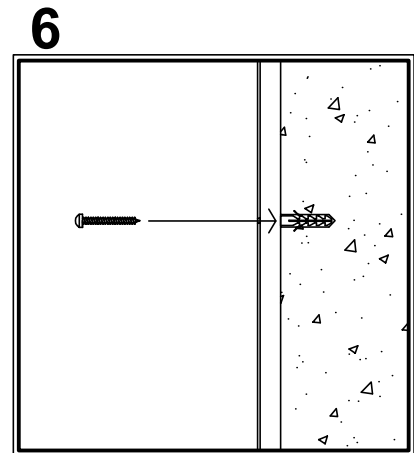
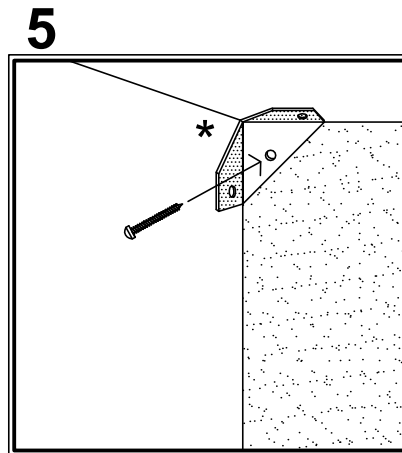
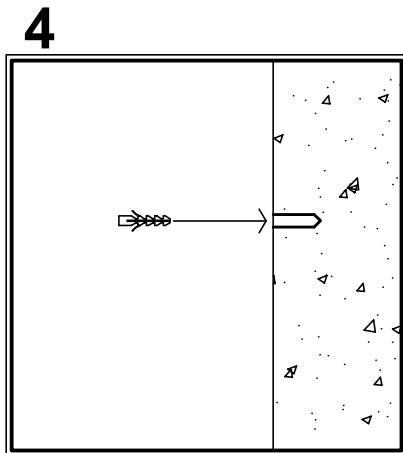
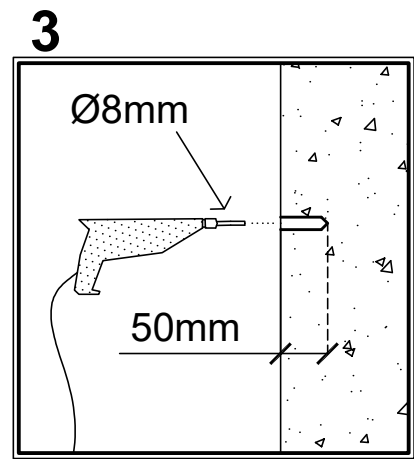
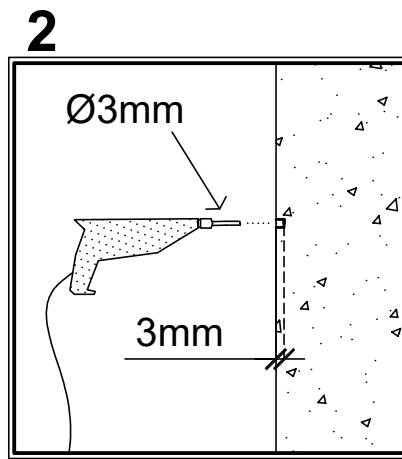
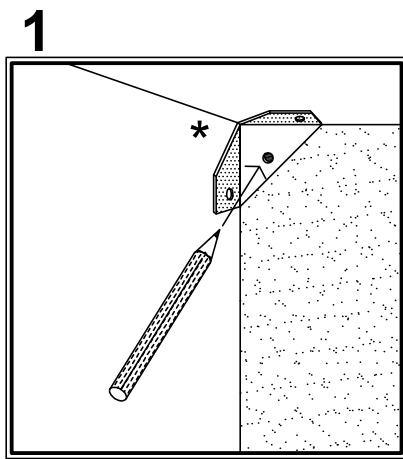

- Le forature sul retro delle scarpriere a terra non sono un difetto, ma sono predisposizioni per il fissaggio a muro.
- The holes on the back of the floor-standing shoe cabinets are not flaws, but are predispositions for wall mounting.
- Die Löcher auf der Rückseite von Stand-Schuhschränken sind kein Mangel, sondern dienen der Wandmontage.

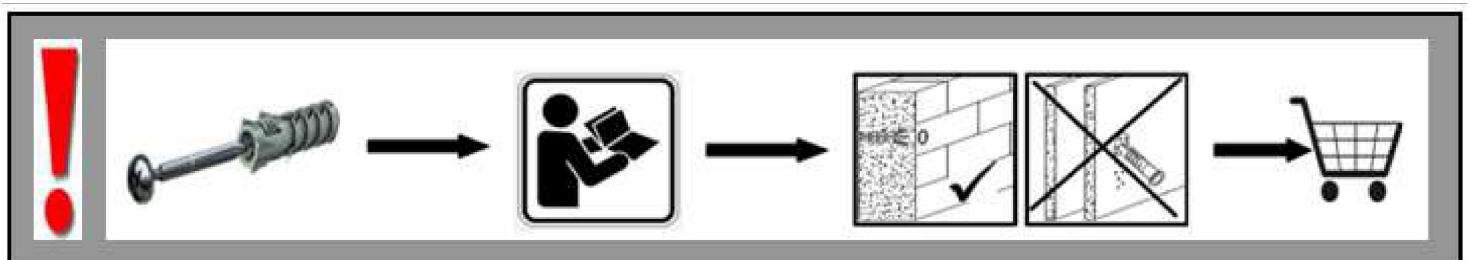

DE: ACTHUNG!

1: AUS SICHERHEITSGRUENDEN MUSS DER MÖBEL AN DER WAND BEFESTIGT WERDEN

2: **Die Wandbeschaffenheit ist vor der Montage unbedingt zu prüfen.** Die beigelegten Universaldübel sind ausschließlich nur zur Verwendung für festes Mauerwerk wie Beton/Ziegel. Die Mauerdübel dürfen nicht bei Mauerwerk wie Hohlraumziegel, Leichtbausteinen, Gipskartonplatte oder anderer Rahmenbauweise verwendet werden. Bei diesen Mauerwerken sind gegebenenfalls Spezialdübel zu verwenden! Diese sind in einem Fachgeschäft (Baumarkt) erhältlich. **Bei Nichteinhaltung wird seitens Produzenten/Händler und Importeur keine Haftung übernommen.**

EN: ATTENTION!

1: FOR YOUR SAFE PLEASE FIX THE FURNITURE TO THE WALL.

2: **Caution! The wall must be examined before assembly.** The included universal wall plugs are only suitable for using in masonry such as concrete block or brick. Do not use the included universal wall plugs on masonry such as hollow brick, lightweight block, surfaces such as gypsum plasterboard or other framing systems. If are not applicable on your masonry, particular wall plugs must be used! These are available at a specialized store (hardware store). **In case of non-compliance, the manufacturer/retailer or importer do not assume liability.**

FIN: HUOMIO!

1: TURVALLISUUTESI VUOKSI KIINNITÄ KENKÄLIPASTO AINA SEINÄÄN.

2: **Seinäateriaali on tarkistettava ennen kaapin seinäkiinnitystä.** Tuotteen mukana toimitetut seinäkiinnitysruuvit on tarkoitettu kiviseinälle (esim. betoni). Ne eivät sovellu esim. reikätiileistä, kevytkarkoista, kipsilevystä tai muista materiaaleista valmistetuille seinille. Tuotteiden seinäkiinnityksessä on käytettävä seinän vaatimia kiinnitysruuveja, joita myydään esim. rakennustarvikke kauppoissa. **Mikäli tuote on kiinnitetty seinään sopimattomilla kiinnitysruuveilla, tavarantoimittaja, jälleenmyyjä tai maahantuojia ei ole vastuussa mahdollisista vahingoista.**

S: PAZNJA!

1: RADI SIGURNOSTI PREPORUCUJE SE FIKSIRATI ORMAR OD CIPELA NA ZID.

2: **BS! Väggens sammansättning ska absolut kontrolleras innan montering.** De bifogade pluggarna får endast användas för stabila och fasta väggar, som t.ex. betong/tegel. De får absolut inte användas för kavitet tegel, väggar ur fonolit, gipsskivor eller dylikt. För dessa väggar måste det användas speciella pluggar, som finns att köpa i specialiserad handel (byggmarknad). **Varken tillverkare, handlare eller importör övertar ansvar, om dessa anvisningar inte följs.**

SLO: POZOR!

1: ZARADI VARNOSTI JE PRIPOROČLJIVO FIKSIRATI OMARO NA ZID.

2: **Pred montažo preverite stanje stene.** Priloženi univerzalni mozniki so izključno samo za uporabo na čvrstem zidovju, kot sta beton in opeka. Stenski mozniki se ne smejo uporabljati pri zidovju kot so votlino opeke, zidaki za lahko gradnjo, mavčne plošče ali druge okvirne gradnje. Pri teh zidovjih morate v danih primerih uporabljati posebne moznike. Ti so na voljo v specializiranih trgovinah (trgovinah z gradbenim materialom). **Pri upoštevanju se s strani proizvajalca/trgovca in uvoznika ne prevzame jamstvo.**

CZ: POZOR!

1: Z BEZPECNOSTNICH DUVODU SE DOPORUCUJE UPEVNIT BOTNIK NA ZED.

2: **Upozornění! Před montáží je nutné zkontrolovat stav stěny.** Přiložené univerzální hmoždinky jsou určeny pouze k použití pro pevné zdvo jako beton/cihly. Hmoždinky do zdi se nesmí používat u dutinová cihla, zdiva jako pórovitý stavební kámen, sádrokartonová deska nebo jiný měkký materiál. U těchto zdív jsou nutné použít speciální hmoždinky! Jsou k dostání v speciálních prodejnách se stavebním materiálem. **Při nedodržení těchto pokynů výrobce/prodejce a dovozce neručí za způsobené škody.**

HR: OPREZ!

1: ZBOG SIGURNOSTI OBAVEZNO PRIČVRSTITI ZA ZID ORMAR ZA CIPELE.

2: **Pažnja! Prije montaže obavezno provjerite svojstvo zida.** Priložene univerzalne tiple namijenjene su isključivo za masivne zidove od betona/opeke. Tiple za masivne zidove ne smiju se koristiti za zidove kao npr šupljina opeka laki sastavni elementi, gips-kartonske ploče ili drugi modularni načini gradnje. Za te zidove potrebne su eventualno specijalne tiple! Iste su dostupne u specializiranim trgovinama građevinskim materijalom. **U slučaju nepridržavanja prethodno navedenih napomena, proizvođač/trgovac i uvoznik ne preuzimaju odgovornost!**

HU: FIGYELEM!

1: BIZTONSÁGI OKOKBÓL AJÁNLATOS A CÍPŐS SZEKRÉNYT A FALHOZ RÖGZÍTENI.

2: **Vigyázat! Szerelés előtt a falfelületet feltétlenül vizsgálja meg.** A mellékelt univerzális tiplé kizárólag stabil falazathoz használható mint például beton/tégla. A falé tiplé nem használható könnyű építőkövek hez, üreg tégla, gipszkarton lapokhoz vagy más favázás építményekhez. Ezekhez a falfelületekhez csak speciális tiplék használhatóak, melyek szaküzletekben (barkácsáruházakban) beszerezhetőek.

Fentiek figyelmen kívül hagyása esetén a gyártó/kereskedő vagy forgalmazó nem vállal felelősséget.

SK: POZOR!

1: Z BEZPECNOSTNYCH DOVODOV SA ODPORUCA UPEVNIT SKRINKA NA TOPANKY NA MUR.

2: **Upozornenie! Pevnosť steny sa musí pred montážou bezpodmienečne skontrolovať.** Univerzálne hmoždenky, ktoré sú obsiahnuté v balení, používajte jedine pre pevné murivo ako je betón/tehla. Hmoždenky sa nesmú používať v prípade ľahkého staveného muriva, dutina tehla, u sádrokartonových dosiek alebo iných konštrukcií rámu. U týchto murív je nutné použiť špeciálne hmoždenky! Tieto je možné dostať v špeciálnych predajniach so stavebným materiálom (stavebniny). **Pri nedodržaní pokynov nepreberajú výrobcovia/predajci a dodávateľia zodpovednosť za vzniknuté škody.**

RU: Внимание!

1: Детали должны быть прикреплены к стене для вашей безопасности.

2: **Необходимо осмотреть стену перед сборкой.** Входящие в комплект универсальные дюбели пригодны только для использования в каменной кладке из бетонных блоков или кирпича. Не используйте входящие в комплект универсальные дюбели в кладке из пустотелого кирпича, легких блоков, поверхностях из гипсокартона и других отделочных материалов. Если входящие в комплект дюбели нельзя применять для вашего типа стен, необходимо использовать специальные дюбели! Они доступны в специализированных магазинах (магазины строительно-хозяйственных товаров). **В случае несоблюдения данных рекомендаций изготовитель / розничный торговец или импортер не несет ответственности.**

FR: ATTENTION!

1: PAR SECURITE NOUS VOUS RECOMMANDONS DE FIXER LE MEUBLE AU MUR.

2: **Vérifier le type de la paroi avant de fixer.** Les vis fournies sont universel et adapté à une utilisation sur des murs solides, tels que des blocs de béton ou des briques. Ne pas utiliser les vis fournies sur les différents murs autres que ceux mentionnés, tels que des blocs ou des surfaces légers tels que plaques de plâtre ou d'autres systèmes. Dans ces cas, s'il vous plaît contacter un magasin spécialisé pour obtenir des conseils sur l'utilisation des ancrages appropriés pour votre type de mur. **En cas de non-conformité, le fabricant - détaillant ou importateur décline toute responsabilité.**

IT: ATTENZIONE!

1: PER SICUREZZA SI RACCOMANDA DI FISSARE IL MOBILE AL MURO.

2: **Verificare la tipologia del muro prima del fissaggio.** I tasselli forniti sono universali e adatti solo per l'utilizzo su muri solidi, come blocchi di cemento o mattoni. Non utilizzare i tasselli forniti, su muri diversi da quelli indicati, come blocchi leggeri o superfici quali cartongesso o altri sistemi di framing. In questi casi, vi preghiamo di contattare un negozio specializzato (ferramenta) per farvi consigliare riguardo l'uso dei tasselli adatti alla vostra tipologia di muro. **In caso di non conformità, il produttore / rivenditore o importatore non si assume alcuna responsabilità.**

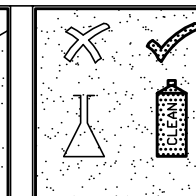
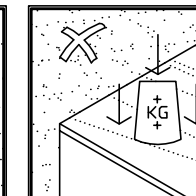
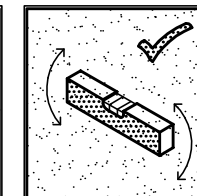
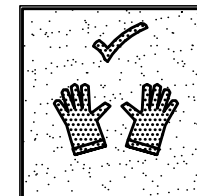
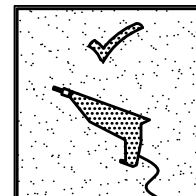
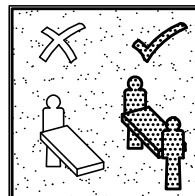
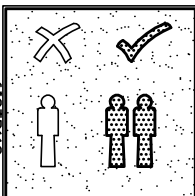

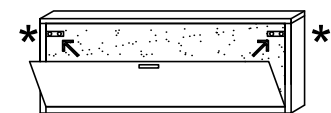
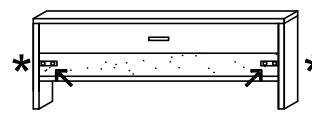
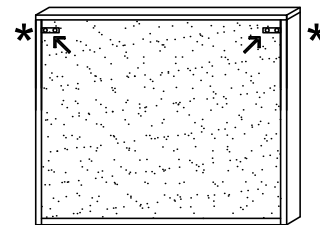
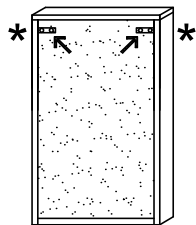
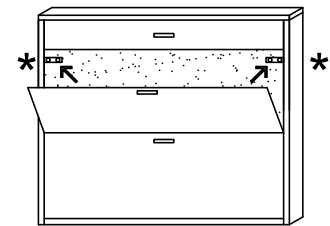
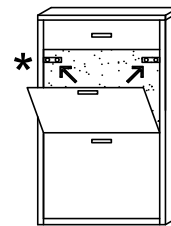
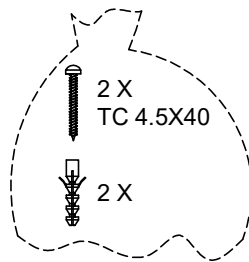
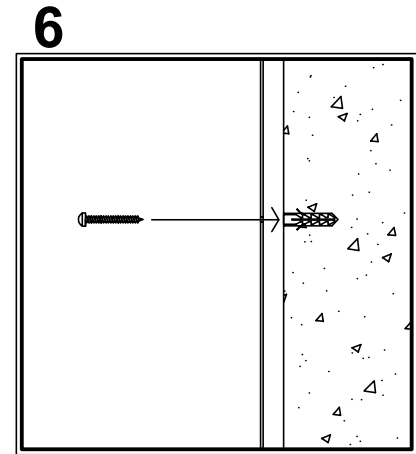
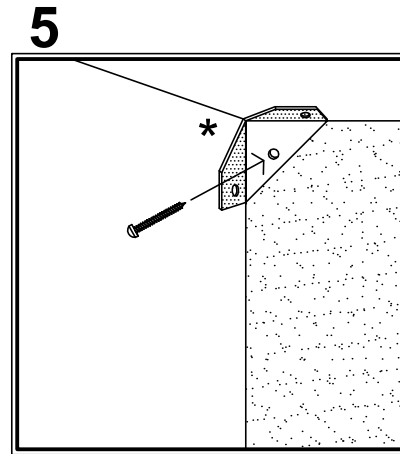
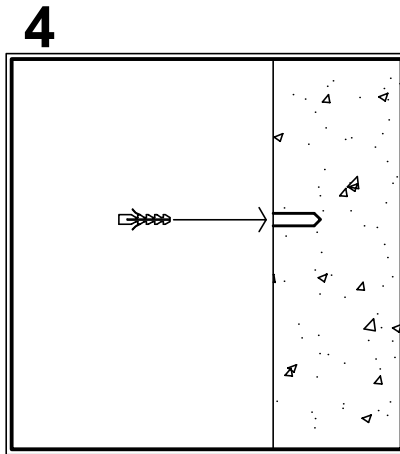
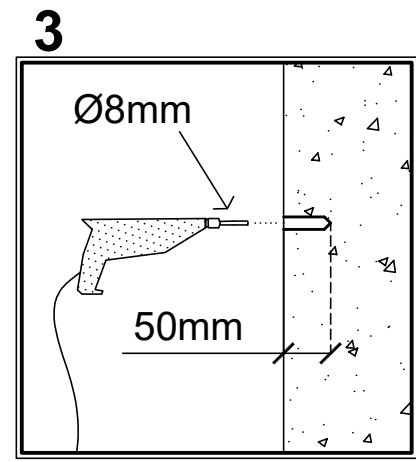
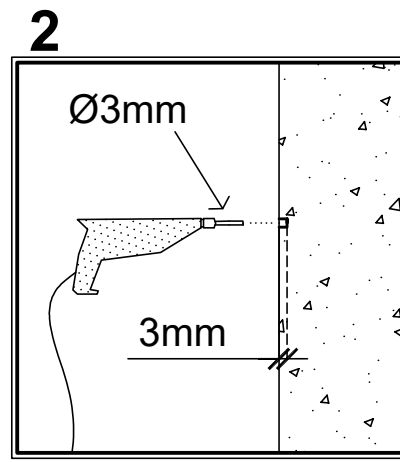
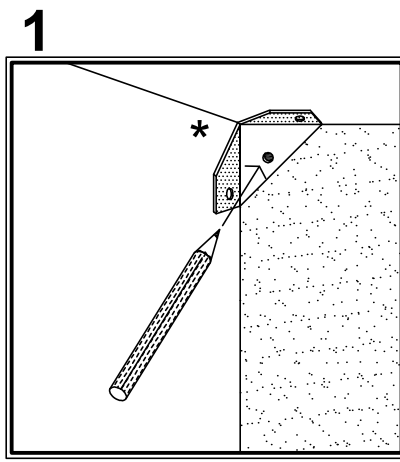

- Le forature sul retro delle scarpriere a terra non sono un difetto, ma sono predisposizioni per il fissaggio a muro.
- The holes on the back of the floor-standing shoe cabinets are not flaws, but are predispositions for wall mounting.
- Die Löcher auf der Rückseite von Stand-Schuhschränken sind kein Mangel, sondern dienen der Wandmontage.

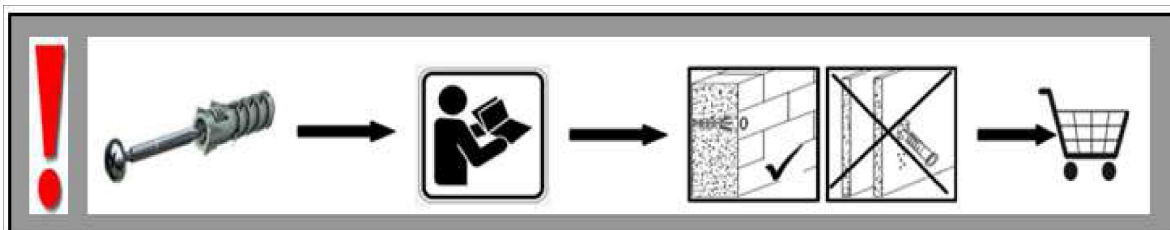

DE: ACTHUNG!

1: AUS SICHERHEITSGRUENDEN MUSS DER MÖBEL AN DER WAND BEFESTIGT WERDEN

2: **Die Wandbeschaffenheit ist vor der Montage unbedingt zu prüfen.** Die beigelegten Universaldübel sind ausschließlich nur zur Verwendung für festes Mauerwerk wie Beton/Ziegel. Die Mauerdübel dürfen nicht bei Mauerwerk wie Hohlraumziegel, Leichtbausteinen, Gipskartonplatte oder anderer Rahmenbauweise verwendet werden. Bei diesen Mauerwerken sind gegebenenfalls Spezialdübel zu verwenden! Diese sind in einem Fachgeschäft (Baumarkt) erhältlich. **Bei Nichteinhaltung wird seitens Produzenten/Händler und Importeur keine Haftung übernommen.**

EN: ATTENTION!

1: FOR YOUR SAFE PLEASE FIX THE FURNITURE TO THE WALL.

2: **Caution! The wall must be examined before assembly.** The included universal wall plugs are only suitable for using in masonry such as concrete block or brick. Do not use the included universal wall plugs on masonry such as hollow brick, lightweight block, surfaces such as gypsum plasterboard or other framing systems. If are not applicable on your masonry, particular wall plugs must be used! These are available at a specialized store (hardware store). **In case of non-compliance, the manufacturer/retailer or importer do not assume liability.**

FIN: HUOMIO!

1: TURVALLISUUTESI VUOKSI KIINNITÄ KENKÄLIPASTO AINA SEINÄÄN.

2: **Seinäateriaali on tarkistettava ennen kaapin seinäkiinnitystä.** Tuotteen mukana toimitetut seinäkiinnitysruuvit on tarkoitettu kiviseinälle (esim. betoni). Ne eivät sovellu esim. reikätiilestä, kevytkarkoista, kipsilevystä tai muista materiaaleista valmistetuille seinille. Tuotteiden seinäkiinnityksessä on käytettävä seinän vaatimia kiinnitysruuveja, joita myydään esim. rakennustarvikke kauppoissa. **Mikäli tuote on kiinnitetty seinään sopimattomilla kiinnitysruuveilla, tavarantoimittaja, jälleenmyyjä tai maahantuojia ei ole vastuussa mahdollisista vahingoista.**

S: PAZNJA!

1: RADI SIGURNOSTI PREPORUCUJE SE FIKSIRATI ORMAR OD CIPELA NA ZID.

2: **BS! Väggens sammansättning ska absolut kontrolleras innan montering.** De bifogade pluggarna får endast användas för stabila och fasta väggar, som t.ex. betong/tegel. De får absolut inte användas för kavitet tegel, väggar ur fonolit, gipsskivor eller dylikt. För dessa väggar måste det användas speciella pluggar, som finns att köpa i specialiserad handel (byggmarknad). **Varken tillverkare, handlare eller importör övertar ansvar, om dessa anvisningar inte följs.**

SLO: POZOR!

1: ZARADI VARNOSTI JE PRIPOROČLJIVO FIKSIRATI OMARO NA ZID.

2: **Pred montažo preverite stanje stene.** Priloženi univerzalni mozniki so izključno samo za uporabo na čvrstem zidovju, kot sta beton in opeka. Stenski mozniki se ne smejo uporabljati pri zidovju kot so votlino opeke, zidaki za lahko gradnjo, mavčne plošče ali druge okvirne gradnje. Pri teh zidovjih morate v danih primerih uporabljati posebne moznike. Ti so na voljo v specializiranih trgovinah (trgovinah z gradbenim materialom). **Pri upoštevanju se s strani proizvajalca/trgovca in uvoznika ne prevzame jamstvo.**

CZ: POZOR!

1: Z BEZPECNOSTNICH DUVODU SE DOPORUCUJE UPEVNIT BOTNIK NA ZED.

2: **Upozornění! Před montáží je nutné zkontrolovat stav stěny.** Přiložené univerzální hmoždinky jsou určeny pouze k použití pro pevné zdvo jako beton/cihly. Hmoždinky do zdi se nesmí používat u dutinová cihla, zdiva jako pórovitý stavební kámen, sádrokartonová deska nebo jiný měkký materiál. U těchto zdív jsou nutné použít speciální hmoždinky! Jsou k dostání v speciálních prodejnách se stavebním materiálem. **Při nedodržení těchto pokynů výrobce/prodejce a dovozce neručí za způsobené škody.**

HR: OPREZ!

1: ZBOG SIGURNOSTI OBAVEZNO PRIČVRSTITI ZA ZID ORMAR ZA CIPELE.

2: **Pažnja! Prije montaže obavezno provjerite svojstvo zida.** Priložene univerzalne tiple namijenjene su isključivo za masivne zidove od betona/opeke. Tiple za masivne zidove ne smiju se koristiti za zidove kao npr šupljina opeka laki sastavni elementi, gips-kartonske ploče ili drugi modularni načini gradnje. Za te zidove potrebne su eventualno specijalne tiple! Iste su dostupne u specijaliziranim trgovinama građevinskim materijalom. **U slučaju nepridržavanja prethodno navedenih napomena, proizvođač/trgovac i uvoznik ne preuzimaju odgovornost!**

HU: FIGYELEM!

1: BIZTONSÁGI OKOKBÓL AJÁNLATOS A CÍPŐS SZEKRÉNYT A FALHOZ RÖGZÍTENI.

2: **Vigyázat! Szerelés előtt a falfelületet feltétlenül vizsgálja meg.** A mellékelt univerzális tiplé kizárólag stabil falazathoz használható mint például beton/tégla. A falí tiplé nem használható könnyű építőkövek hez, üreg tégla, gipszkarton lapokhoz vagy más favázás építményekhez. Ezekhez a falfelületekhez csak speciális tiplék használhatóak, melyek szaküzletekben (barkácsáruházakban) beszerezhetőek.

Fentiek figyelmen kívül hagyása esetén a gyártó/kereskedő vagy forgalmazó nem vállal felelősséget.

SK: POZOR!

1: Z BEZPECNOSTNYCH DOVODOV SA ODPORUCA UPEVNIT SKRINKA NA TOPANKY NA MUR.

2: **Upozornenie! Pevnosť steny sa musí pred montážou bezpodmienečne skontrolovať.** Univerzálne hmoždenky, ktoré sú obsiahnuté v balení, používajte jedine pre pevné murivo ako je betón/tehla. Hmoždenky sa nesmú používať v prípade ľahkého staveného muriva, dutina tehla, u sádrokartónových dosiek alebo iných konštrukcií rámu. U týchto murív je nutné použiť špeciálne hmoždenky! Tieto je možné dostať v špeciálnych predajniach so stavebným materiálom (stavebniny). **Pri nedodržaní pokynov nepreberajú výrobcovia/predajci a dodávateľia zodpovednosť za vzniknuté škody.**

RU: Внимание!

1: Детали должны быть прикреплены к стене для вашей безопасности.

2: **Необходимо осмотреть стену перед сборкой.** Входящие в комплект универсальные дюбели пригодны только для использования в каменной кладке из бетонных блоков или кирпича. Не используйте входящие в комплект универсальные дюбели в кладке из пустотелого кирпича, легких блоков, поверхностях из гипсокартона и других отделочных материалов. Если входящие в комплект дюбели нельзя применять для вашего типа стен, необходимо использовать специальные дюбели! Они доступны в специализированных магазинах (магазины строительно-хозяйственных товаров). **В случае несоблюдения данных рекомендаций изготовитель / розничный торговец или импортер не несет ответственности.**

FR: ATTENTION!

1: PAR SECURITE NOUS VOUS RECOMMANDONS DE FIXER LE MEUBLE AU MUR.

2: **Vérifier le type de la paroi avant de fixer.** Les vis fournies sont universel et adapté à une utilisation sur des murs solides, tels que des blocs de béton ou des briques. Ne pas utiliser les vis fournies sur les différents murs autres que ceux mentionnés, tels que des blocs ou des surfaces légers tels que plaques de plâtre ou d'autres systèmes. Dans ces cas, s'il vous plaît contacter un magasin spécialisé pour obtenir des conseils sur l'utilisation des ancrages appropriés pour votre type de mur. **En cas de non-conformité, le fabricant - détaillant ou importateur décline toute responsabilité.**

IT: ATTENZIONE!

1: PER SICUREZZA SI RACCOMANDA DI FISSARE IL MOBILE AL MURO.

2: **Verificare la tipologia del muro prima del fissaggio.** I tasselli forniti sono universali e adatti solo per l'utilizzo su muri solidi, come blocchi di cemento o mattoni. Non utilizzare i tasselli forniti, su muri diversi da quelli indicati, come blocchi leggeri o superfici quali cartongesso o altri sistemi di framing. In questi casi, vi preghiamo di contattare un negozio specializzato (ferramenta) per farvi consigliare riguardo l'uso dei tasselli adatti alla vostra tipologia di muro. **In caso di non conformità, il produttore / rivenditore o importatore non si assume alcuna responsabilità.**

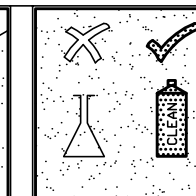
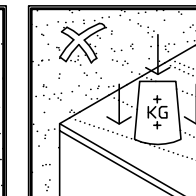
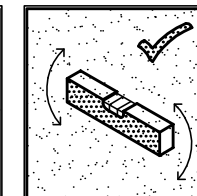
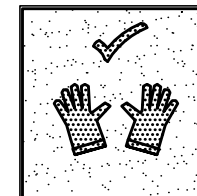
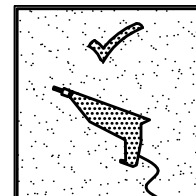
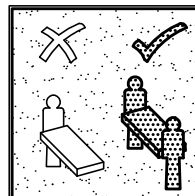
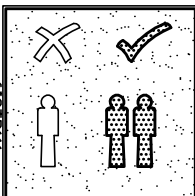

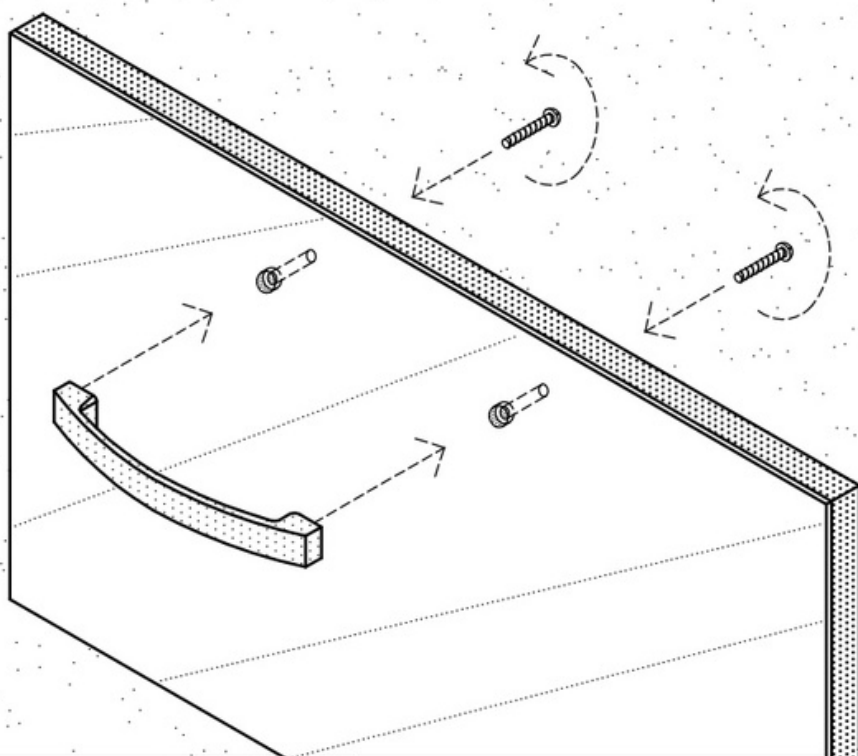

EN: WARNING!
FASTEN HANDLES WITH CARE - DO NOT FORCE - DANGER OF BREAKING!

DE: VORSICHT!
BEFESTIGEN SIE DIE GRIFFE PFLEGLICH - NICHT KLEMMEN - BRUCHGEFAHR!

FR: ATTENTION!
FIXER LES POIGNÉES DOUCEMENT, SANS FORCER - RISQUE DE RUPTURE!

IT: ATTENZIONE!
FISSARE LE MANIGLIE SENZA FORZARE, RISCHIO DI ROTTURA

FIN: HUOMIO!
KIINNITÄ VETIMET VAROEN - ÄLÄ KIRISTÄ RUUVEJA LIIKAA - RIKKOUTUMISVAARA!

RU: ОСТОРОЖНО!
СКРЕПЛЯЙТЕ ВИНТЫ ВНИМАТЕЛЬНО - НЕ ПРИНУДИТЕЛЬНО ВКЛЮЧАЙТЕ - РИСК РАЗРЫВА!

arredokit
WELCOME HOME

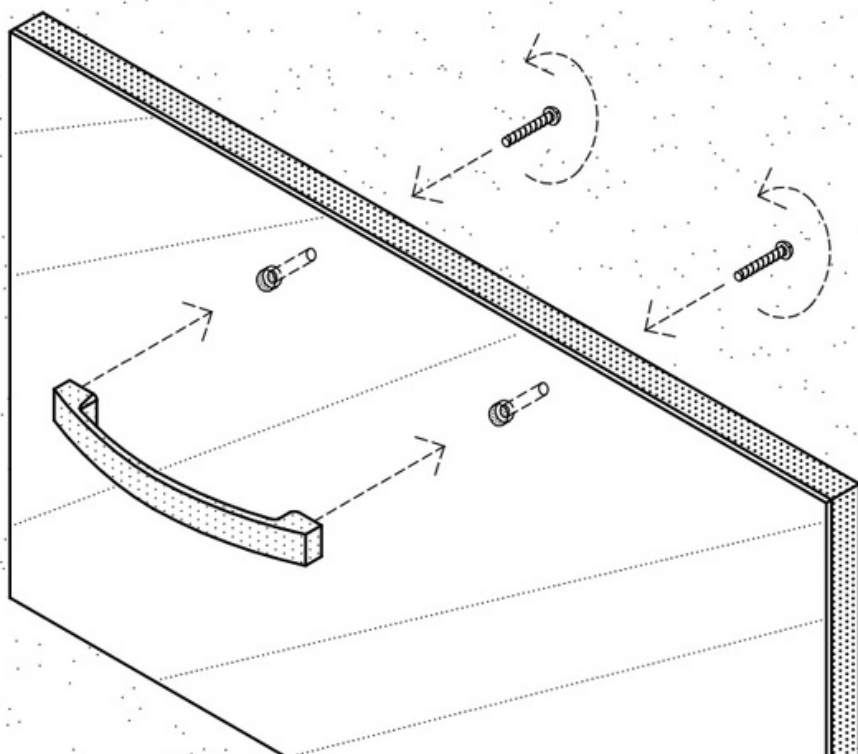

EN: WARNING!
FASTEN HANDLES WITH CARE - DO NOT FORCE - DANGER OF BREAKING!

DE: VORSICHT!
BEFESTIGEN SIE DIE GRIFFE PFLEGLICH - NICHT KLEMMEN - BRUCHGEFAHR!

FR: ATTENTION!
FIXER LES POIGNÉES DOUCEMENT, SANS FORCER - RISQUE DE RUPTURE!

IT: ATTENZIONE!
FISSARE LE MANIGLIE SENZA FORZARE, RISCHIO DI ROTTURA

FIN: HUOMIO!
KIINNITÄ VETIMET VAROEN - ÄLÄ KIRISTÄ RUUVEJA LIIKAA - RIKKOUTUMISVAARA!

RU: ОСТОРОЖНО!
СКРЕПЛЯЙТЕ ВИНТЫ ВНИМАТЕЛЬНО - НЕ ПРИНУДИТЕЛЬНО ВКЛЮЧАЙТЕ - РИСК РАЗРЫВА!

arredokit
WELCOME HOME