

Home Product Import GmbH Graf - Zeppelin - Str. 5 D - 46149 Oberhausen Germany	Tel.: +49-(0)208-9949330 Fax.: +49-(0)208-99493930 e-mail: info@h-p-i.de
---	--

Anweisungen zum Entfernen von LEDs aus LED-Leuchten LED 燈具的 LEDs 拆卸說明 / LED 燈具的 LEDs 拆卸說明
--

HPI Article Nr. (HPI 产品编号):	180.004857	Date (日期):	Dienstag, 6. Dezember 2022
HPI Model Name (HPI 型号名称):	Lunea	Revision Date	
Vendor Name (供应商名称):		(修订日期):	
Vendor Item Nr. (供应商产品编号):	9602-1CL_WHITE	Version Nr. (版本号):	1

Vorgehensweise zum Ausbau der LEDs aus der Leuchte (in Textform):
 如何從燈具中移除 LED 的程序 (以文本形式) / 如何从灯具中移除 LED 的程序 (以文本形式) :

Step 1 步驟/步骤 1	Lösen Sie die 2 Schrauben am Baldachin und nehmen Sie die Wandhalterung heraus
Step 2 步驟/步骤 2	Den Schrumpfschlauch mit einer Schere aufschneiden und die Anschlussklemmen mit einer Zange entfernen sowie das Stromkabel lösen.
Step 3 步驟/步骤 3	Entfernen Sie den LED-Streifen 1 von der Seitenkante der Deckenbaldachin
Step 4 步驟/步骤 4	Lösen Sie die Schrauben am Rand der Deckenplatte mit einem Kreuzschlitzschraubendreher.
Step 5 步驟/步骤 5	Zum Trennen des Acrylschirms vom Lampenkörper.
Step 6 步驟/步骤 6	Den LED-Streifen 2 komplett aus dem Leuchtenkörperinneren herausziehen.
Step 7 步驟/步骤 7	Trennen Sie mit einem Lötkolben die Plus- und Minuskabel des LED-Streifens.
Step 8 步驟/步骤 8	
Step 9 步驟/步骤 9	
Step 10 步驟/步骤 10	

Zeichnungen zum Entfernen der LEDs aus der Leuchte (ohne die Leuchte selbst zu beschädigen) entsprechend den oben genannten Schritten.

與上述步驟對應的如何從燈具中移除 LED（不損壞燈具本身）的圖示
 与上述步骤对应的如何从灯具中移除 LED（不损坏灯具本身）的图示

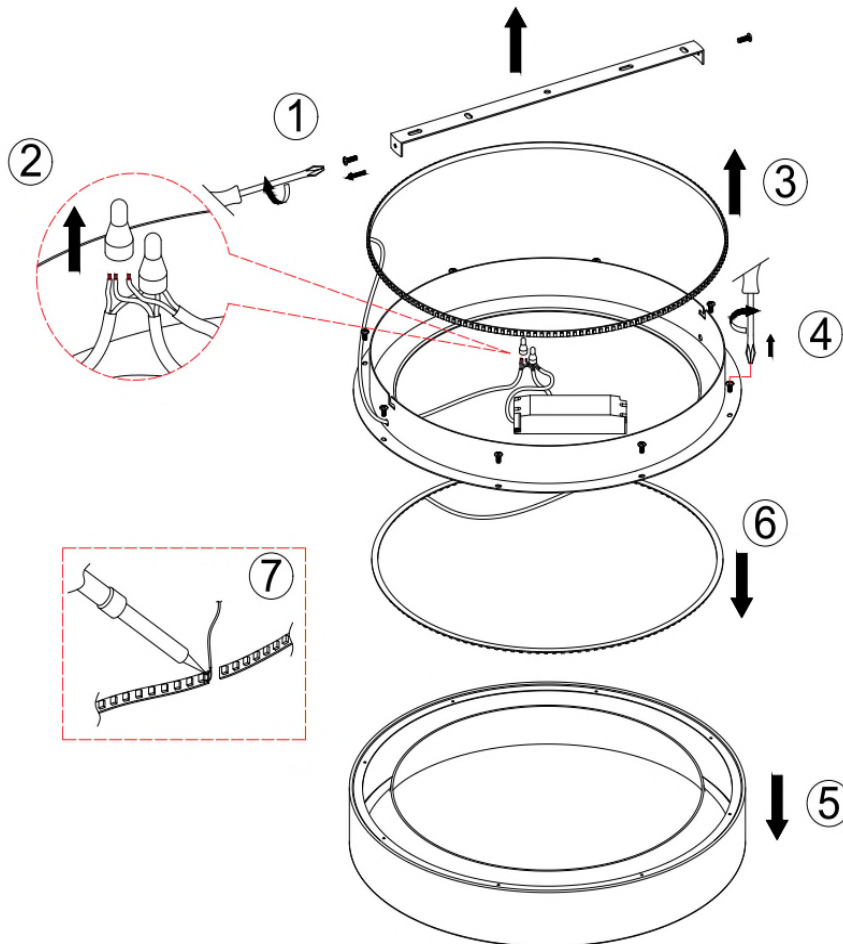

Prepared By (准备个人姓名):	NICOLE
Jon Title (职称):	SALES
Company Name (公司名称):	

Signature with Company Chop
 (负责人签字加公司印章):