

**Produktinformation / Montageanleitung/
Bedienungsanleitung für Massagestuhl Sulu
Product information/Assembly manual/
Use manual for Massage chair Sulu**

Art.Nr: 020.001915

Porta Nr.: 4622455.00

Material:

DE: Polyvinylchlorid / ABS / Stahl

EN: PVC / ABS / Steel

**DE) HEBEN SIE DIESE ANLEITUNG AUF
EN) SAVE THESE INSTRUCTIONS**

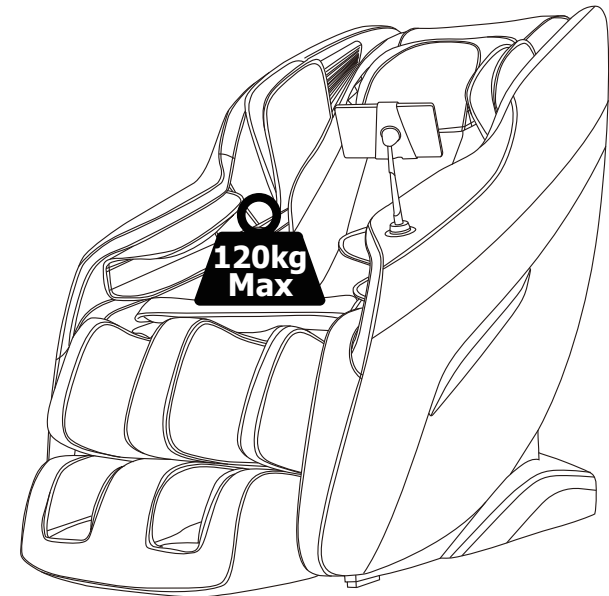

Achtung! Caution!

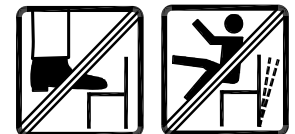

Vielen Dank für den Kauf dieses Produktes. Bitte lesen Sie diese Anleitung vor der Verwendung des Produktes sorgfältig durch, damit Sie mit dem ordnungsgemäßen Gebrauch vertraut werden. Bitte beachten Sie besonders die wichtigen Warnhinweise und heben Sie diese Anleitung für die zukünftige Verwendung auf.

Hinweis: Unser Unternehmen behält sich das Recht vor, Design und Beschreibung des Produktes jederzeit zu ändern.

Sollte es einen Unterschied in der Funktion des Produktes im Handel und der Beschreibung der Bedienungsanleitung geben, handelt es sich um eine normale Aktualisierung des Produktes und unser Unternehmen wird Sie nicht besonders darüber informieren. Die spezifischen Funktionen und Farben des Produktes in natura sind maßgebend.

INHALT

Sicherheit und Wartung	3
Sicherheitswarnung	5
Geräteteile	9
Funktion	10
Touchscreen-Bedienung	11
Verwendung	13
I. Gerät einschalten	13
II. Massagefunktionen wählen	13
III. Sprachsteuerung	18
IV. Ausschalten, Massage stoppen	19
V. Bedienungsanleitung für Bluetooth-Wiedergabe	19
VI. Montageanleitung für die Wadenteile	19
VII. Montage der Bedienungs-Halterung	21
VIII. Kopf- und Rückenkissen abnehmen	21
IX. Bodenschutz	22
X. Sessel bewegen	22
Produkt-Spezifikationen	23

Sicherheit und Wartung

1. Wichtige Sicherheitshinweise

- Kinder von allen beweglichen Teilen dieses Produktes fernhalten.
- Verwenden Sie eine gut geerdete, für das Produkt geeignete Steckdose.
- Ziehen Sie nach dem Gebrauch oder vor der Reinigung den Netzstecker, um Verletzungen oder Beschädigungen des Produktes zu vermeiden.
- Verwenden Sie das Gerät wie in dieser Anleitung geschrieben.
- Verwenden Sie keine nicht empfohlene Teile oder Zubehör.
- Dieses Produkt nicht im Außenbereich verwenden.
- Bitte lesen Sie die Bedienungsanleitung sorgfältig durch, bevor Sie das Produkt verwenden.
- Das Produkt ausschließlich für den beschriebenen Gebrauch verwenden.
- Die empfohlene Verwendungszeit beträgt jeweils 20 Min.
- Verwenden Sie dieses Produkt nicht, wenn das Leder gerissen oder beschädigt ist.
- Verwenden Sie dieses Produkt nicht, wenn Oberfläche oder Leder gerissen oder beschädigt ist.
- Verwenden Sie dieses Produkt nicht, wenn die Kühlöffnung abgedeckt oder blockiert ist.
- Keine Gegenstände in das Gerät fallen lassen.
- Schlafen Sie während der Benutzung des Gerätes nicht ein.
- Verwenden Sie das Gerät nicht, wenn sie betrunken sind oder sich unwohl fühlen.
- Das Gerät nicht innerhalb einer Stunde nach einer Mahlzeit verwenden.
- Dieses Produkt nicht mit übermäßiger Kraft verwenden, um Verletzungen zu vermeiden.
- Tragen Sie keine zerbrechliches, explosives oder entflammbares Material in Ihren Taschen, wenn Sie den Massagesessel benutzen, z.B. Mobiltelefon oder Feuerzeug.

2. Betriebsumgebung

- Das Produkt nicht in einer sehr feuchten Umgebung wie Badezimmer verwenden.
- Stellen Sie die Verwendung des Produktes umgehend ein, wenn sich die Umgebungstemperatur sprunghaft ändert.
- Das Produkt nicht in einer sehr staubigen oder ätzenden Umgebung verwenden.
- Dieses Produkt nicht in beengten Räumen ohne gute Ventilation verwenden.
- Bei normaler Raumtemperatur zwischen 0 °C und 35 °C.
- Dieses Produkt nicht in einer sehr feuchten Umgebung wie Badezimmer verwenden. Bei einer relativen Luftfeuchtigkeit von 20% bis 80% verwenden.
- Dieses Produkt nicht im Außenbereich verwenden.
- Vor direktem Sonnenlicht schützen.
- Schützen Sie dieses Gerät vor direkten Hitzequellen wie Heizkörper oder Luftauslass einer Klimaanlage.
- Verwenden Sie dieses Gerät nicht während eines Gewitters oder Wetterlage mit möglichen Blitzen.
- Dieses Produkt nicht an staubigen Orten verwenden.

3. Die folgenden Bevölkerungsgruppen dürfen dieses Produkt nicht benutzen:

- Patienten mit Osteoporose.
- Patienten mit Herzerkrankungen oder mit elektronischen medizinischen Geräten wie Herzschrittmacher.
- Menschen mit Fieber.
- Schwangere Frauen oder Frauen während ihrer Menstruation.
- Patienten mit Verletzungen oder Hautkrankheiten.
- Unbeaufsichtigte Kinder unter 14 Jahren und solche ohne Bewusstsein dürfen dieses Produkt nicht verwenden.
- Menschen, denen von Ihrem Arzt Ruhe geboten wurde oder die sich unwohl fühlen.
- Menschen mit nassem Körper dürfen dieses Produkt nicht benutzen.
- Dieses Produkt hat eine heiße Oberfläche. Personen, die unsensibel gegenüber Hitze sind, müssen bei der Verwendung dieses Produktes vorsichtig sein.

Sicherheit und Wartung

4. Sicherheit und Wartung

- Prüfen Sie, ob die Netzspannung mit den Spezifikationen dieses Produktes übereinstimmt.
- Netzstecker niemals mit nassen Händen einstecken oder herausziehen.
- Lassen Sie kein Wasser in das Produkt eindringen, um elektrischen Schlag oder Beschädigungen am Gerät zu vermeiden.
- Beim Einstecken oder Herausziehen des Netzsteckers nicht am Kabel ziehen Grobe Handhabung ist untersagt.
- Netzkabel dieses Gerätes nicht beschädigen oder modifizieren.
- Stromführende Teile des Gerätes wie Netzschalter und -Stecker dürfen nicht mit einem feuchten Tuch gereinigt werden.
- Entfernen Sie sich im Falle eines Stromausfalls von diesem Produkt, um Verletzungen bei einer plötzlichen Wiederherstellung der Stromversorgung zu vermeiden.
- Stellen Sie die Verwendung dieses Produktes bei Funktionsfehlern sofort ein und wenden Sie sich an Ihren Händler.
- Stellen Sie die Verwendung dieses Produktes ein, wenn sie sich unwohl fühlen und wenden Sie sich an Ihren Arzt.
- Dieses Gerät ist nicht geeignet für den Gebrauch durch Personen (einschließlich Kinder) mit eingeschränkten physischen, sensorischen oder geistigen Fähigkeiten oder mangelnder Erfahrung und Wissen, es sei denn, sie werden durch eine für ihre Sicherheit zuständigen Person beaufsichtigt oder erhalten Anweisungen über die Benutzung dieses Produktes. Kinder sollten grundsätzlich beaufsichtigt werden, damit sie nicht mit dem Produkt spielen.
- Wenn das Netzkabel beschädigt ist, muss es durch den Hersteller, einen Servicevertreter oder ähnlich qualifizierte Personen ersetzt werden, um eine Gefährdung zu vermeiden.

5. Pflege und Wartung des Produkts

- Dieses Produkt darf nur durch ein vom Hersteller autorisiertes Dienstleistungszentrum gewartet werden. Ein Auseinandernehmen oder Wartung durch den Benutzer ist ohne Genehmigung nicht gestattet.
- Vergessen Sie nicht, den Ein-/Ausschalter nach der Verwendung auszuschalten.
- Verwenden Sie dieses Produkt nicht, wenn sich die Steckdose lockert.
- Wenn das Gerät über einen längeren Zeitraum nicht verwendet wird, sollte das Netzkabel aufgerollt und das Produkt in einer trockenen und staubfreien Umgebung gelagert werden.
- Lagern Sie dieses Produkt nicht bei hohen Temperaturen oder in der Nähe von offenen Flammen. Vermeiden Sie direktes Sonnenlicht über einen längeren Zeitraum.
- Reinigen Sie dieses Produkt mit einem trockenen Tuch. Verwenden Sie niemals Verdünnungsmittel, Benzol oder Alkohol.
- Die mechanischen Komponenten dieses Produktes wurden speziell entworfen und hergestellt und benötigen keine besondere Wartung.
- Nicht mit einem scharfen Gegenstand in das Produkt stechen.
- Das Produkt nicht auf unebenem Boden rollen oder ziehen. Heben Sie es stattdessen vor dem Transport an.
- Verwenden Sie das Produkt bitte in Abständen. Lassen Sie es nicht über einen längeren Zeitraum laufen.

6. Lösungen für gewöhnliche Fehlfunktionen

- Motorgeräusche während des Betriebs dieses Produktes sind ein normales Betriebsgeräusch.
- Wenn die Steuerung nicht ordnungsgemäß funktioniert, prüfen Sie, ob der Netzstecker ordnungsgemäß eingesteckt und der Ein-/Ausschalter eingeschaltet ist.
- Wenn die Betriebszeit abgelaufen ist, schaltet sich das Gerät automatisch ab. Wenn das Gerät über einen längeren Zeitraum betrieben wird, schaltet der Temperaturschutz das Gerät automatisch ab. Sie können das Gerät nach einer halben Stunde wieder in Betrieb nehmen.

7. Lagerungsbedingungen

- Lagerung bei Raumtemperatur: -5 °C bis 35 °C.
- Relative Luftfeuchtigkeit (RH) zwischen 20% und 80%; frei von korrosiven Gasen und in einem gut belüfteten Raum.

Sicherheitswarnung

! Warnung

Wenn das Beinteil des Massagesessels nach oben gefahren ist, sollte kein Druck auf das Beinteil ausgeübt werden, um ein Umkippen des Massagesessels nach vorne und daraus folgende Beschädigungen und Verletzungen zu vermeiden.

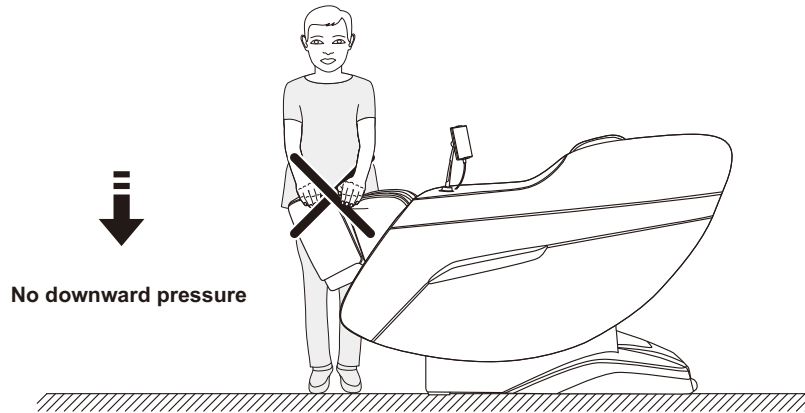

! Warnung

Bevor Sie sich auf den Massagesessel setzen, prüfen Sie, dass die Schwenkvorrichtung nicht mehr auf der Sitzkissen-Position ist, um ein unbequemes Sitzen und Beschädigungen der Schwenkvorrichtung zu vermeiden.



Sicherheitswarnung

! Warnung

Das Kabel der Fernbedienung oder das Netzkabel im Standby- oder Betriebszustand nicht abnehmen oder ziehen, um Beschädigungen am Produkt oder versehentliche Stromschläge zu vermeiden. Es wird empfohlen, Fernbedienungs- und Netzkabel nach der Verwendung abzuziehen und zu verstauen.

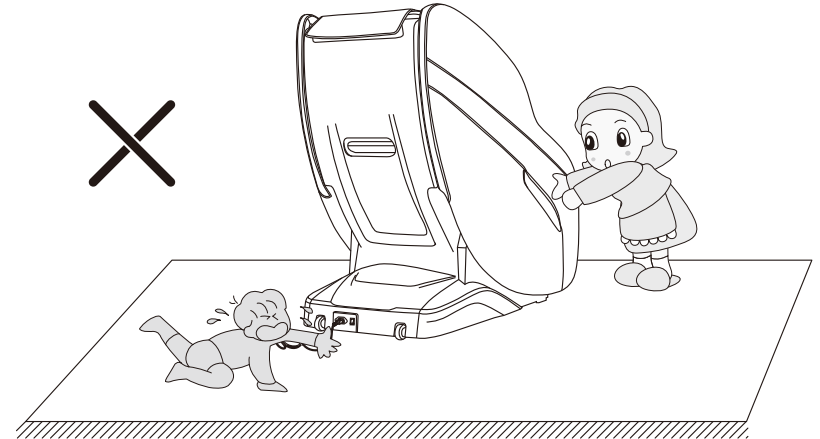

! Warnung

Wenn die Schwerelosigkeit-Position aktiviert ist, prüfen Sie, dass sich unter Beinteil und hinter der Rückenlehne keine Kinder oder Haustiere befinden, um Schäden am Produkt und Verletzungen zu vermeiden.

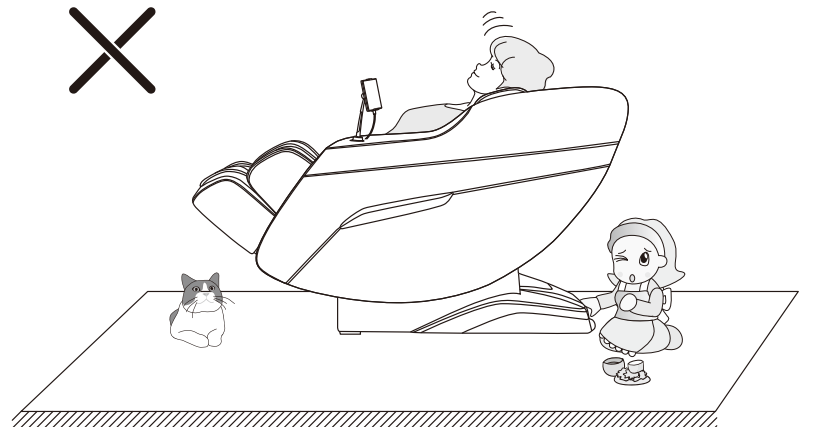

Sicherheitswarnung

! Warnung

Entfernen Sie vor der Benutzung des Massagesessels alle harten Objekte aus ihren Taschen und jeglichen Schmuck, den sie tragen (z.B. Schlüssel, Armbanduhr und ähnliche Objekte), um Schäden am Produkt und Verletzungen während der Massage zu vermeiden.

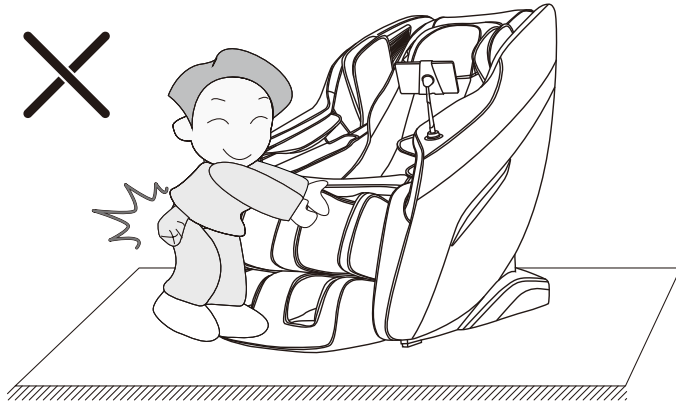

! Warnung

Während der Massage nicht das Netzkabel ziehen oder direkt den Netzschalter an der Rückseite des Massagesessels ausschalten, um Schäden am Produkt und Verletzungen zu vermeiden.

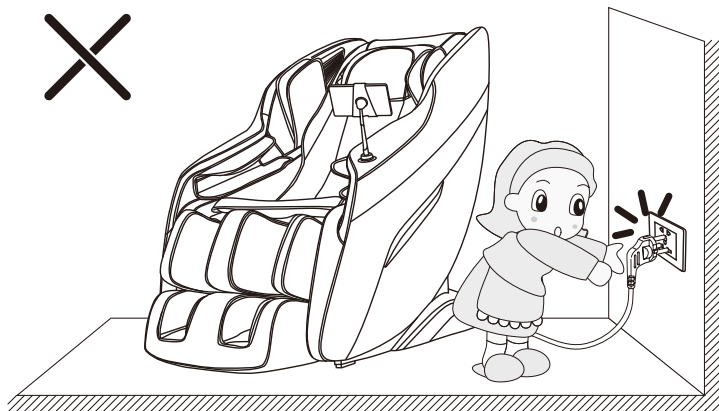

Sicherheitswarnung

! Warnung

Schlafen Sie während der Benutzung des Massagesessels nicht ein, um Verletzungen durch unbewusste Benutzung zu vermeiden.

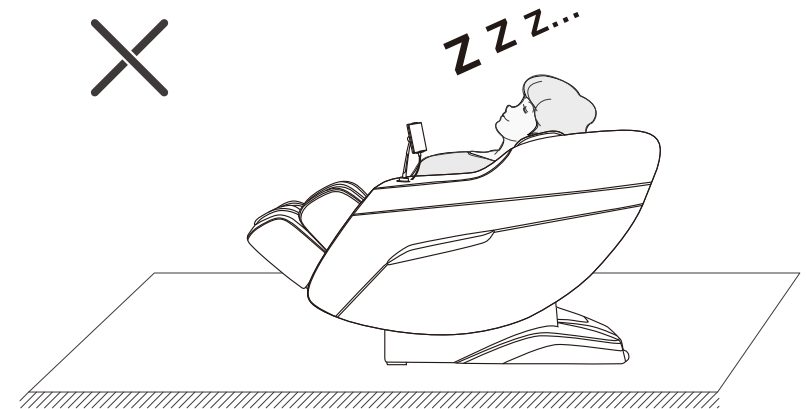

! Warnung

Der Massagesessel sollte nicht von mehr als einer Person gleichzeitig benutzt werden, um Schäden am Produkt und Verletzungen zu vermeiden. Außerdem dürfen Kinder nicht auf dem Massagesessel spielen oder auf Beinteil, Sitz, Fuß-, Rücken- und Armlehne klettern. Dies kann zu Unfällen und Verletzungen führen.

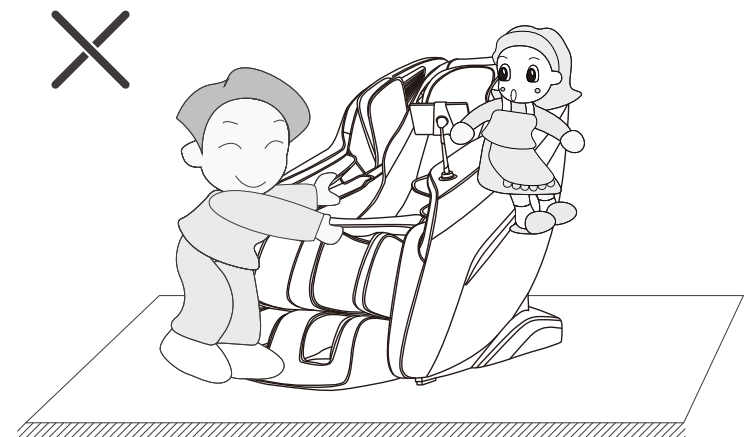

Geräteteile:

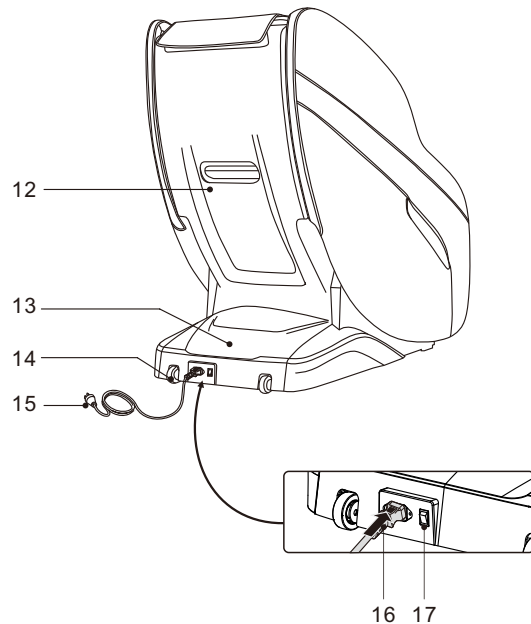
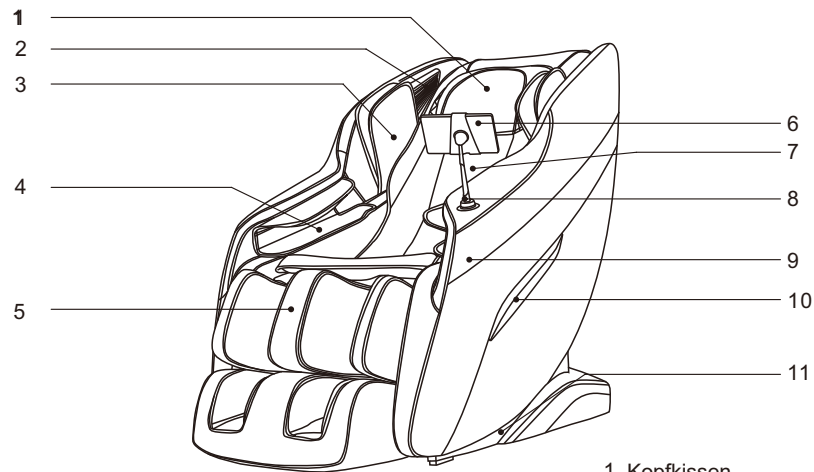

1. Kopfkissen
2. 3D digitale Musikwiedergabe (eingebautes Mikrofon für Sprachsteuerung)
3. Schulter-Luftdruck
4. Arm-Luftdruck
5. Wadenteil
6. Bedienung
7. Rückenlehnen-Kissen
8. Bedienung-Halterung
9. Armlehne
10. Armlehne Dekoration
11. Seitenabdeckung
12. Rücklehnenabdeckung
13. Antriebsgehäuse
14. Rollen
15. Netzkabel und -Stecker
16. Netzeingang
17. Schalter

Funktion

- Dieses Produkt besitzt eine Gruppe von Massagewalzen, die lautlos nach oben und unten fahren können.
- Es stehen fünf Massage-Techniken zur Verfügung: Kneten, Klopfen, Kneten & Klopfen, Shiatsu und Klopfen.
- Der Sessel hat eine automatische Erkennung der Schulterposition.
- Es stehen acht automatische Massagefunktionen zur Verfügung: Schnellmassage, Komfortmassage, Entspannmassage, Ganzkörpermassage, Nacken- und Schultermassage, Rücken- und Taillenmassage, Dehnmassage und Sporterholung.
- Sie können die Massagefunktion manuell wählen. Es gibt fünf Massagebereiche: Punktuell, Partiiell, Oberkörper, Unterkörper und Ganzkörper. Es stehen fünf Massage-Techniken zur Verfügung: Kneten, Klopfen, Kneten & Klopfen, Shiatsu und Klopfen. Jede Massage-Technik kann in fünf Geschwindigkeiten geregelt werden und bei den Techniken Shiatsu, Klopfen und Kneten kann die Massagewalze auf drei verschiedene Breiten eingestellt werden.
- Es stehen Oberkörper-Luftdruckmassage Funktionen zur Verfügung: Handflächen-, Schulter- und Armmassage mit fünf verschiedenen Luftdruck-Intensitäten.
- Es stehen Unterkörper-Luftdruckmassage Funktionen zur Verfügung: Bein- und Fußmassage mit fünf verschiedenen Luftdruck-Intensitäten.
- Er ist ausgestattet mit intelligenter Sprachsteuerung.
- Die Rückenlehne hat eine gebogene Führungsschiene, die sich der Form des menschlichen Rückens anpassen kann. So können Sie eine körpernahe Massage von Kopf bis Fuß genießen.
- Musikwiedergabe und 3D digitaler Sound befinden sich in der linken und rechten Seite der Raumkapsel. Mithilfe der Bluetooth-Funktion können Sie Ihr Smart-Gerät für die Musikwiedergabe drahtlos verbinden.
- Der Sessel ist ausgestattet mit einer unabhängigen Justierung von Wadenteil, Sitzhöhe, Rückenteil und automatischer Schwerelosigkeit-Einstellung. Das untere Beinteil ist mit einer federunterstützten Einstellfunktion ausgestattet. Die Länge, die ein Benutzer benötigt, um sich auszustrecken ist anhängig von seinen/ihren Füßen. Diese werden von einer federunterstützten.
- Massagewalze massiert. Eine Gruppe von Walzen massieren die Fußsohlen. Die Geschwindigkeit kann in drei Stufen geregelt werden.
- Eine Heizfunktion steht ebenfalls zur Verfügung.
- Der Sessel verfügt auch über eine LCD-Touchscreen Bedienung in Farbe.
- Ausschalten, automatisches Aufrichten der Sitzfunktion und automatisches Zurücksetzen der Massagewalzen.

Touchscreen-Bedienung

Hinweis: Ihre Bedienung kann abweichen!

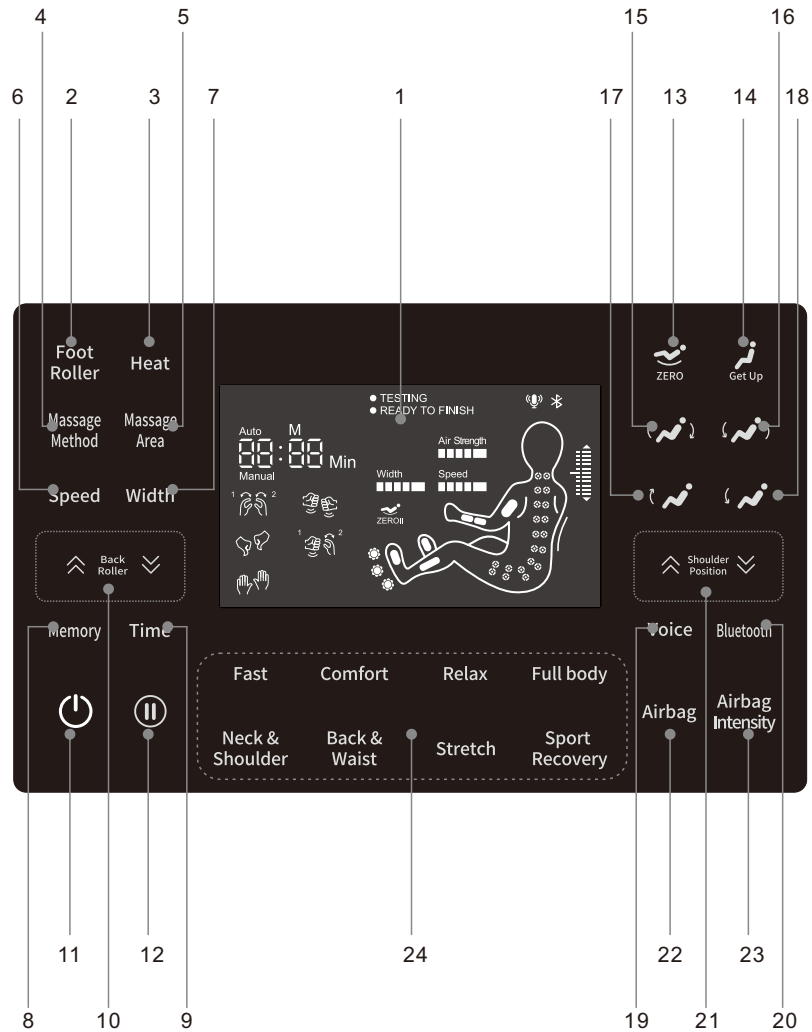

Touchscreen-Bedienung

1. LCD: Zeigt alle Massage-Funktionen.
2. Fuß-Walze:
 - Ein-/Ausschalten der Fuß-Walze, 3 Intensitäts-Stufen können eingestellt werden.
3. Heizung:
 - Ein-/Ausschalten der Heizfunktion.
4. Massage-Methode:
 - Es stehen fünf Massage-Techniken zur Verfügung: Kneten, Klopfen, Kneten & Klopfen, Shiatsu und Klopfen.
5. Massage-Bereich:
 - Es gibt fünf Massagebereiche: Punktuell, Partiiell, Ganzkörper, Oben und Unten.
6. Massage-Geschwindigkeit:
 - Anpassung der Geschwindigkeit im manuellen Modus. Es stehen fünf Stufen zur Verfügung.
7. Massage-Breite:
 - Manueller Modus, es stehen drei Modi zur Verfügung: Kneten, Shiatsu und Klopfen. Es können drei Breiten-Stufen gewählt werden.
8. Speicher:
 - Lange drücken, um das aktuell laufende Massageprogramm zu speichern, einschl. Massage-Technik, Luftmassage-Modus und Intensität, Winkel von Wadenteil und Rückenlehne und andere Massage-Funktionen. Eine Funktion kann gespeichert werden.
 - Kurz drücken, um ein zuvor gespeichertes Programm abzurufen.
9. Timer:
 - Timer-Einstellung: Drücken für 5 zusätzliche Minuten, maximal 40 Minuten. Wenn 40 Minuten überschritten sind, wird der Timer auf den niedrigsten Wert zurückgestellt.
10. Massagewalze einstellen:
 - Die obere und untere Position der Massagewalze kann im Punktuell- und Partiiell-Modus eingestellt werden.
11. Ein-/Ausschalter:
 - Ein-/Ausschalten des Massagesessels.
12. Pause:
 - Massage anhalten oder fortfahren.
13. Schwerelosigkeit:
 - Es gibt zwei Schwerelosigkeit-Modi und Schwerelosigkeit Aus, die je nach Bedarf gewählt werden können.
14. Ein-Klick-Start:
 - Massagesessel fährt in die Sitzposition zurück.
15. Liegeposition:
 - Rückenlehne fährt nach unten, Wadenteil nach oben.
16. Sitzposition:
 - Rückenlehne fährt nach oben, Wadenteil nach unten.
17. Wadenteil nach oben: Wadenteil wird nach oben gefahren.
18. Wadenteil nach unten: Wadenteil wird nach unten gefahren.
19. Sprachsteuerung:
 - Kurz drücken: Sprachassistenten aufwecken; 3 Sekunden lang gedrückt halten: Sprachsteuerung ein- oder ausschalten.
20. Bluetooth: Bluetooth-Funktion ein- oder ausschalten.
21. Schulterposition-Einstellung:
 - Manuelle Einstellung der Schulterposition und Massage des Shiatsu-Punkts.
22. Luftdruck-Bereich:
 - Es stehen drei Massagebereiche zur Verfügung: Ganz-, Ober- und Unterkörper.
23. Luft-Intensität: Sie können der Intensität der Luftdruck-Massage in 5 Stufen wählen.
24. Automatik-Modi: Schnellmassage, Komfortmassage, Entspannmassage, Ganzkörpermassage, Nacken- und Schultermassage, Rücken- und Taillenmassage, Dehnmassage und Sporterholung.

Verwendung





I. Gerät einschalten



II. Massagefunktionen wählen

- ① Drücken Sie den Ein-/Ausschalter, um die Massage zu starten.
- ② Automatische Einstellung des Sitzwinkels.
- ③ Automatische Erkennung der Schulterposition, sitzen Sie aufrecht und an den Massagesessel gelehnt.
- ④ Feineinstellung der Schulterposition. Wenn die erkannte Schulterposition von der tatsächlichen Position abweicht, können Sie die Position mithilfe der Oben/Unten-Taste einstellen. Die Schulterposition ist in 10 Stufen einstellbar. Wenn innerhalb von 10 Sekunden keine Einstellung der Schulterposition vorgenommen wird, startet die Massage automatisch.

Hinweis: Die Automatik-Funktion kann während des Einschaltens gewählt und die Massage direkt gestartet werden.

Taste	Beschreibung	Anzeige
 Schulterposition-Einstellung (Oben-Taste)	Justierung der Walzen-Position nach oben, bis sie die richtige Position erreicht.	
 Schulterposition-Einstellung (Unten-Taste)	Justierung der Walzen-Position nach unten, bis sie die richtige Position erreicht.	

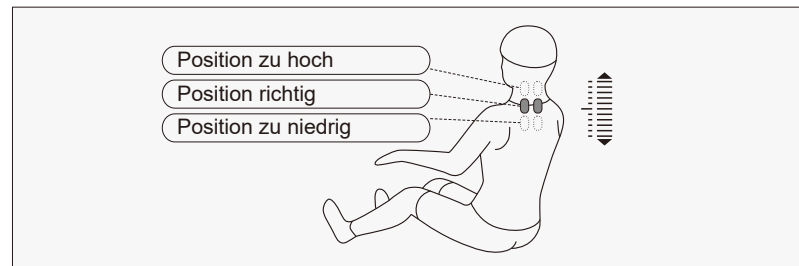

Während der Erkennung der Schulterposition wird das Schulterposition-Einstellung-Symbol auf der Bedienung angezeigt und ein „Piep“-Ton ist zu hören. Drücken Sie zu dieser Zeit die Oben- oder Unten-Taste, um die richtige Position einzustellen. Jetzt können Sie auch eine der 8 Tasten für eine automatische Massage drücken, um diese zu starten (Schritt 4 kann direkt übersprungen werden).









Verwendung

• Automatische Massage

Funktion	Taste	Beschreibung	Anzeige
Automatische Massage	Schnellmassage	Erleben Sie alle Massage-Effekte im Schnelldurchgang.	Auto 01
	Komfortmassage	Das komfortabelste Massage-Erlebnis.	Auto 02
	Entspannungsmassage	Sanfte und komfortable Tiefenmassage, lindert Ermüdungserscheinungen und entspannt Ihren Körper.	Auto 03
	Vollkörpermassage	Tiefe Massage zum Wiederbeleben Ihrer Vitalität.	Auto 04
	Nacken- & Schultermassage	Einzigartige Nacken- & Schultermassage, lindert Beschwerden und Müdigkeit im Nacken- und Schulterbereich durch Massage an Halswirbelsäule und Schulterblatt.	Auto 05
	Rücken- & Taillenmassage	Massage an Rücken und Taille, lindert Schmerzen an Rücken und Taille.	Auto 06
	Dehnmassage	Beinteil und Rückenlehne werden nach oben und unten gefahren, um Ihre Beine und Taille zu dehnen und so Müdigkeit und Gelenkschmerzen zu lindern und Ihre Vitalität zu fördern.	Auto 07
	Sport	Schnelle Erholung von Müdigkeit nach dem Sport.	Auto 08



Verwendung

• Manuelle Massagen

Funktion	Taste	Einstellen der Massagewalze	Anzeige
Massage-Methode	Massage-Methode	Stopp: Breite.	/
		Kneten: Geschwindigkeit; 1 ist Kneten im Uhrzeigersinn und 2 Kneten gegen den Uhrzeigersinn.	
		Shiatsu: Geschwindigkeit und Breite	
		Klopfen: Geschwindigkeit und Breite.	
		Pochen: Geschwindigkeit und Breite.	
		Kneten & Klopfen: Geschwindigkeit; 1 ist Kneten & Klopfen im Uhrzeigersinn und 2 Kneten & Klopfen gegen den Uhrzeigersinn.	
Geschwindigkeit	Geschwindigkeit	5 Geschwindigkeitsstufen.	
Breite	Breite	3 Breite-Stufen.	
Massage-Bereich	Massage-Bereich	Punktmassage Massage an einem bestimmten Punkt.	H0
		Partielle Massage: Massage an einem kleinen Bereich.	H1
		Oberer Rücken: Massage am oberen Rücken.	H2
		Unterer Rücken: Massage am unteren Rücken.	H3
		Voll: Massage am gesamten Körper.	H4
		 	Einstellung der Massage-Position (für Punkt- und Partielle Massage kann die Position eingestellt werden).

Verwendung

• Pneumatische Massage

Funktion	Taste	Beschreibung	Anzeige
Airbags	Airbags	Pneumatische Vollkörpermassage Massage der Arme, Oberarme, Beine und Füße mit Luftdruck.	
		Pneumatische Oberkörpermassage: Massage der Arme und Oberarme mit Luftdruck.	
		Pneumatische Unterkörpermassage: Massage der Beine und Füße mit Luftdruck.	
		Luftdruck-Massage ausschalten	
Luftdruck-Intensität	Luftdruck-Intensität	Einstellbar in 5 Stufen.	

• Wärmemassage

Funktion	Taste	Beschreibung	Anzeige
Heizung	Heizung	Drücken Sie diese Taste, um die Heizfunktion ein-/auszuschalten.	

• Fuß-Walze Massage



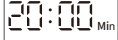

Funktion	Taste	Beschreibung	Anzeige
Fuß-Walze	Fuß-Walze	Drücken Sie diese Taste, um die Fuß-Walze ein-/auszuschalten. Sie ist in 3 Stufen einstellbar, sanft, mittel und kräftig. Drücken Sie die Taste, um durch die entsprechenden Einstellungen zu schalten.	

• Pause

Funktion	Taste	Beschreibung	Anzeige
Pause		Drücken Sie die „Pause“ Taste während der Massage, um diese anzuhalten. Drücken Sie die „Pause“ Taste erneut, um mit der Massage fortzufahren.	

Verwendung



• Sitzwinkel-Einstellung

Funktion	Taste	Beschreibung
Aufrichten		Halten Sie diese Taste gedrückt, um die Rückenlehne langsam nach oben und das Wadenteil langsam nach unten zu fahren. Dabei ertönt ein „Piep... Piep“ Ton, bis die oberste Einstellung erreicht ist. Lassen Sie die Taste los, um zu stoppen.
Hinlegen		Halten Sie diese Taste gedrückt, um die Rückenlehne langsam nach unten und das Wadenteil langsam nach oben zu fahren. Dabei ertönt ein „Piep... Piep“ Ton, bis die unterste Einstellung erreicht ist. Lassen Sie die Taste los, um zu stoppen.
Wadenteil anheben		Halten Sie diese Taste gedrückt, um das Wadenteil langsam nach oben zu fahren. Dabei ertönt ein „Piep... Piep“ Ton, bis die oberste Einstellung erreicht ist. Lassen Sie die Taste los, um zu stoppen.
Wadenteil senken		Halten Sie diese Taste gedrückt, um das Wadenteil langsam nach unten zu fahren. Dabei ertönt ein „Piep... Piep“ Ton, bis die unterste Einstellung erreicht ist. Lassen Sie die Taste los, um zu stoppen.
Schwereelosigkeit		Bei jedem Drücken dieser Taste wird das nächste Schwerelosigkeit Programm ausgeführt, es stehen zwei Schwerelosigkeit-Modi und Schwerelosigkeit Aus zur Verfügung.
Aufsitzen		Massagesessel fährt in die aufrechte Sitzposition zurück.

• Sprachsteuerung

Funktion	Taste	Beschreibung	Anzeige
Sprachsteuerung	Sprachsteuerung	Kurzes Drücken zum Aufwecken des Sprachassistenten	/
		3 Sekunden lang gedrückt halten, um die Sprachsteuerung ein- oder auszuschalten.	

• Andere manuelle Funktionen

Funktion	Taste	Beschreibung	Anzeige
Timer	Timer	Drücken Sie die Timer-Taste, um die Zeit des Timers um jeweils 5 Minuten zu verlängern. Der Timer kann jedoch nicht länger als 40 Minuten eingestellt werden, er wird dann auf den kleinsten Wert zurückgestellt.	 Min
Speicher	Speicher	Lange drücken, um das aktuell laufende Massageprogramm zu speichern, einschl. Massage-Technik, Luftmassage-Modus und Intensität, Winkel von Wadenteil und Rückenlehne und andere Massage-Funktionen. Eine Funktion kann gespeichert werden. Kurz drücken, um ein zuvor gespeichertes Programm abzurufen.	M
Bluetooth	Bluetooth	Bluetooth-Funktion ein- oder ausschalten.	

Verwendung

III. Sprachsteuerung

- Wenn der Massagesessel eingeschaltet oder im Standby-Modus ist, können Sie mit dem Befehl „Hi Alice“ oder „Hallo Alice“ die Sprachsteuerung aktivieren. Oder drücken Sie die Sprachsteuerung Taste der Armlehne, um die Sprachsteuerung zu aktivieren.
- Halten Sie die Sprachsteuerung Taste 3 Sekunden lang gedrückt, um die Sprachsteuerung ein- und auszuschalten.
- Wenn die Funktion eingeschaltet wurde, antwortet der Massagesessel „Ich bin hier“. Jetzt können Sie innerhalb von 6 Sekunden einen Sprachbefehl geben. Ein Befehl kann jeweils innerhalb von 6 Sekunden nach einer Antwort des Sessels gegeben werden. Wenn innerhalb von 6 Sekunden kein gültiger Sprachbefehl gegeben wurde, wird die Sprachsteuerung automatisch ausgeschaltet und muss erneut aktiviert werden.
- Hinweis: Verwenden Sie für die Sprachsteuerung bitte Englisch mit einer moderaten Geschwindigkeit. Im Folgenden finden Sie die Sprachbefehle.

Sprachbefehle		
Befehl: „Hi Alice“ oder „Hallo Alice“. Antwort: Ich bin hier.		
Nr.	Sprachbefehle	Antwort
1	Massage ein	Antwort: OK, Massage ist eingeschaltet
2	Massage stoppen	Antwort: OK, Massage ist gestoppt
3	Komfortmassage	Antwort: OK, Komfortmassage
4	Entspannmassage	Antwort: OK, Entspannungsmassage
5	Vollkörpermassage	Antwort: OK, Vollkörpermassage
6	Schultern- und Nackenmassage	Antwort: OK, Schultern- und Nackenmassage
7	Rücken- und Taillenmassage	Antwort: OK, Rücken- und Taillenmassage
8	Dehnmassage	Antwort: OK, Dehnmassage
9	Punktmassage	Antwort: OK, Punktmassage
10	OK, Modus ändern	Antwort: OK, Modus ändern
11	Etwas nach unten	Antwort: OK, etwas nach unten
12	Etwas nach oben	Antwort: OK, etwas nach oben
13	Luftdruck einschalten	Antwort: OK, Luftdruck einschalten
14	Luftdruck ausschalten	Antwort: OK, Luftdruck ausschalten
15	Sitzposition nach oben	Antwort: OK, Sitzposition nach oben
16	Sitzposition nach unten	Antwort: OK, Sitzposition nach unten
17	Einstellung stoppen	Antwort: OK, Einstellung stoppen

Verwendung

IV. Ausschalten, Massage stoppen

- Drücken Sie während der Massage den Ein-/Ausschalter, um sofort alle Massagefunktionen auszuschalten, Rückenlehne und Fußteil zurückzusetzen, Massagezeit auf Null zu setzen und alle Massagefunktionen zu stoppen. Rückenlehne und Fußteil werden nicht zurückgesetzt.
- Trennen Sie das Gerät vom Netz wie abgebildet (Abbildung vom Netz trennen)

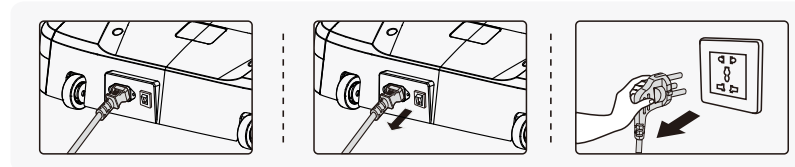

- 1 Abbildung Gerät ausschalten
- 2 Netzkabel ziehen
- 3 Netzstecker ziehen

V. Bedienungsanleitung für Bluetooth-Wiedergabe

1. Öffnen Sie die Hauptanzeige Ihres Smart-Gerätes. Öffnen Sie „Einstellungen“ und wählen Sie die „Bluetooth“ Option. Öffnen Sie „Bluetooth“ und das Gerät sucht automatisch nach neuen Bluetooth-Geräten.
2. Ihr Smart-Gerät such nach verfügbaren Bluetooth-Geräten (Mod. Sulu). Klicken Sie die Option „Verbinden“. Wenn Sie gefragt werden, ob Sie verbinden möchten, wählen Sie die Option „verbinden“.
3. Wählen Sie Ihre bevorzugte Musik-App auf Ihrem Smart-Gerät und wählen Sie den zu spielenden Song.

VI. Montage des Beinteils

Geräteteile:

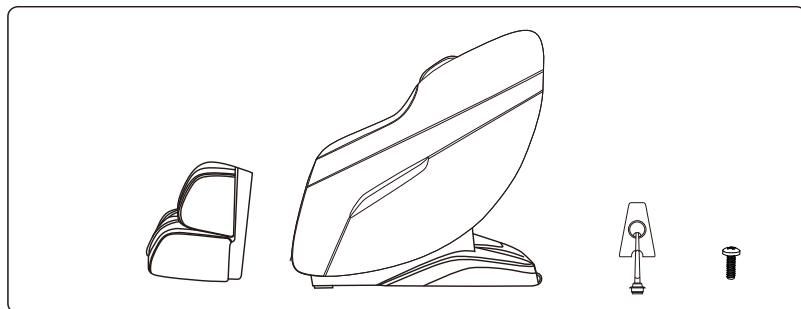

Verwendung

Anleitung zur Wadenmontage

1. Nehmen Sie den Wadenteil des Massagestuhls und legen Sie ihn flach hin (Abb. 1).
2. Nachdem das untere Bein und der Luftschlauch am Massagesessel mit dem Kabelbaum verbunden sind, lösen Sie den fixierten Rohrgurt und stecken Sie den Verbindungsteil in den Sitzrahmen (Abb. 2).
3. Entfernen Sie die Wadenfixierabdeckung vom Massagesessel (Abb. 3). Stecken Sie den unteren Beinfestblock auf die runden Rohre auf der linken und rechten Seite des unteren Beins (Abb. 4).
4. Hängen Sie die Wadenhülse mit dem Fixierblock am Haken des Sitzrahmens des Massagesessels auf (Abb. 5).
5. Befestigen Sie das untere Bein mit 4 Stück M4-Schrauben (2 links und 2 rechts) am Massagesessel (Abb. 6). Überprüfen Sie, ob beim Auf- und Abwärtsdrehen Unregelmäßigkeiten vorliegen.
6. Verbinden Sie den Reißverschluss des Massagestuhls mit dem Wadenreißverschluss (Abb. 7).

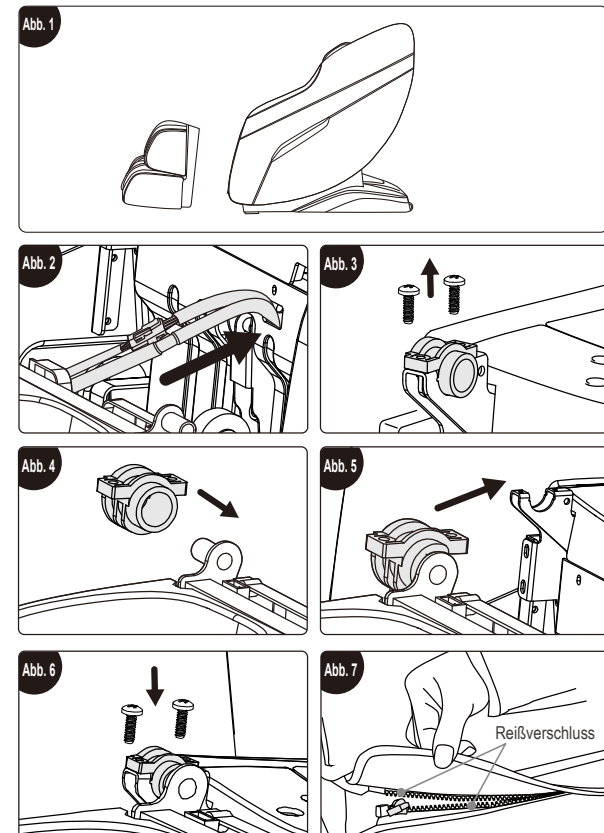

Verwendung

VII. Montage der Bedienungs-Halterung

Richten Sie das Gewinde der Halterung mit dem Gewinde an der Armlehne des Massagesessels aus und schrauben Sie die Halterung im Uhrzeigersinn fest ein.

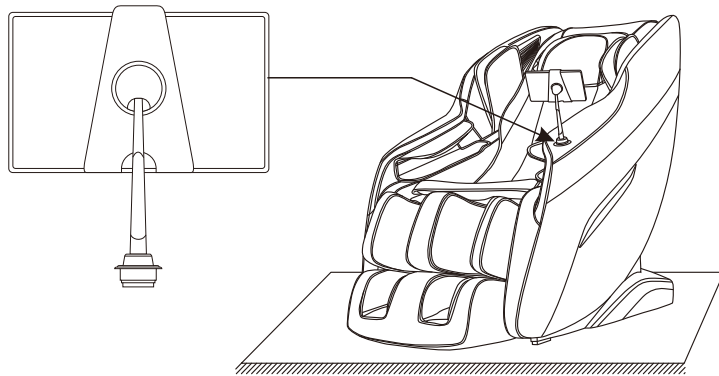

VIII. Kopf- und Rückenkissen abnehmen

Die Verwendung des Kopfkissens kann die Intensität der Massage an Nacken und Schultern reduzieren. Sie können das Kopfkissen entsprechend Ihren eigenen Vorzügen verwenden (die Verwendung des Kopfkissens wird empfohlen). Rückenlehnen- und Kopfkissen sind mit einem Reißverschluss (1) befestigt. Kopf- und Rückenlehnenkissen.

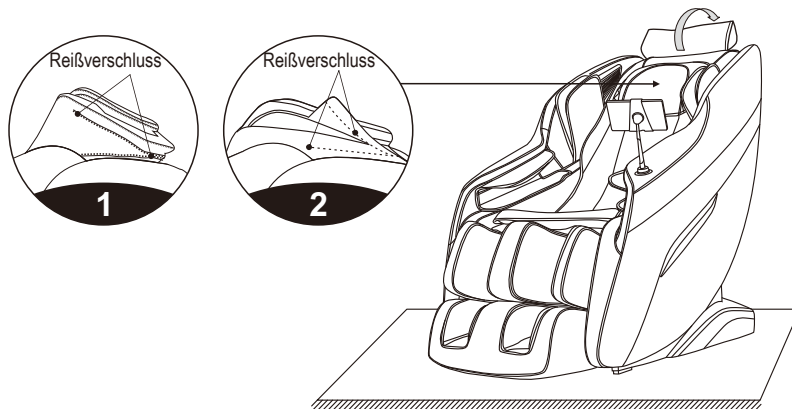

Verwendung

IX. Bodenschutz

· Eine starke und dauerhafte Belastung durch den Massagesessel kann Kratzer am Boden verursachen. Verwenden Sie deshalb einen Teppich oder Unterlage auf dem Boden, um Beschädigungen zu vermeiden.

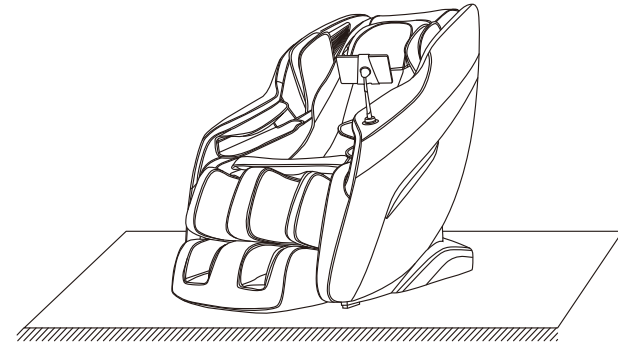

Hinweis: Verschieben Sie den Massagesessel nicht mit den Rollen auf unebenem Boden oder an engen Orten. Für ein Anheben werden mindestens zwei Personen benötigt. Fassen Sie beim Hochheben die Abdeckplatte des Beinteils und die Vertiefungen der Rückenlehnenabdeckung an. (Nicht direkt an der Armlehne anheben.)

X. Sessel bewegen

· Prüfen Sie, dass alle Kabel abgezogen sind. Drücken Sie die Rückenlehne nach unten, bis ein bestimmter Winkel erreicht ist (der Schwerpunkt ist auf den Rollen) und Sie können den Sessel nach vorne schieben, an einen geeigneten Ort bewegen und wieder abstellen. (Hinweis: Schalten Sie den Sessel vor dem Bewegen aus und ziehen Sie Netzkabel und -Stecker.)

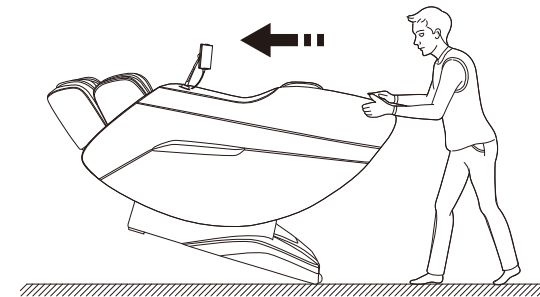

Warnung: Die Rollen des Sessel sind nur geeignet, um den Sessel über kurze Strecken und langsam zu bewegen. Für längere Strecken verwenden Sie bitte andere Hilfsmittel, um diesen Massagesessel zu bewegen!

Produkt-Spezifikationen

Modell: REL-1430 000-00 (A229-2)
 Name: Massagesessel Sulu
 Nennspannung: 220-240V~ 50Hz/60Hz
 Nennleistung: 90W
 Massagezeit: 20min
 Sicherheitsstufe: Class I

Thanks for purchasing this product. Please read this manual instruction carefully in order to know how to use this product correctly before operation. Please pay more attention to some important safety warning and keep this manual book properly for future use.

Note: Our company reserves the right to change and explain the design of the product. If there is some difference between the product function in market circulation and the description in the manual, it is a normal update of the product, and our company will not inform you otherwise. The specific product function and color shall prevail in kind.

CONTENTS

Safety and Maintenance	25
Safety Warning	27
Name of Components	31
Function	32
Touch screen manual controller interface introduction	33
Method of Usage	35
I. Turn on the power supply of this product	35
II. Massage Function Control Operation	35
III.Voice Control Mode	40
IV. Turn off power, stop massage	41
V. Operation Instructions for Bluetooth Speaker Play	41
VI. Calf Installation Instruction	41
VII. controller bracket installation instructions	43
VIII. Pillow Pad and backrest pad's dismounting and use manual	43
IX. Floor Protection	44
X. Instruction for Movement	44
Product Specification	45

Safety and Maintenance

1. Important Safety Warnings

- Do not allow children to touch any movable part of this product.
- Use the well-grounded power supply unit suitable for this product.
- Pull out the plug after use or before cleaning to avoid any physical injury or damage to the product.
- Operate this product as instructed in this manual.
- Do not use any parts or accessories which are not recommended.
- Do not use this product outdoors.
- Please read the Operation Instructions carefully before operation.
- Never use this product for any other purpose not listed herein.
- 20 minutes of usage each time is recommended.
- Do not use this product if the leather is broken or damaged.
- Do not use this product if the cover or leather is broken or damaged.
- Do not use this product if the radiator hole is covered or blocked.
- Do not drop anything into this product.
- Never fall asleep while using this product.
- Do not use this product if you are drunk or feel unwell.
- Do not use this product within one hour after a meal.
- Do not use this product with excessive force to avoid any injury.
- Do not carry any fragile, explosive, or combustible material in your pocket, such as a mobile phone and lighter when using the massage chair.

2. Operating Environment

- Do not use this product in a very moist environment such as the bathroom.
- Stop using this product immediately when the ambient temperature changes sharply.
- Do not use this product in any heavily-dusty or caustic environment.
- Do not use this product in a small space or a place without good ventilation.
- The normal room temperature ranges from 0 °C to 35 °C.
- Do not use this product in an excessively humid room such as a bathroom. Use it at a relative humidity between 20% and 80%.
- Do not use this product outdoors.
- Avoid direct sunlight.
- Keep this product away from any heat source such as a stove and air outlet of an air conditioner.
- Do not use this product during thunder or lightning weather.
- Do not use this product in dusty places.

3. The following populations should not use this product:

- Patients with osteoporosis.
- Patients with heart disease or wearing electronic medical devices such as a pacemaker.
- People who have a fever.
- Pregnant women or women on their menstrual period.
- Patients who are injured or have a skin disease.
- When unsupervised, any children are under the age of 14 and those unconscious are not allowed to use this product.
- People who are told by their physicians to have rest or who feel unwell.
- People whose bodies are wet are forbidden to use this product.
- This product has a hot surface. Persons insensitive to heat must pay attention when using this product.

Safety and Maintenance

4. Safety Precautions

- Check whether voltage is consistent with the specification of this product.
- Never insert or pull out the plug with a wet hand.
- Do not let water flow into this product to avoid electric shock or cause damage to this product.
- Do not pull the power cord when plugging or unplugging it. Rough handling is forbidden.
- Do not damage the wire or modify the circuit of this product.
- Do not clean live parts of this product with a wet cloth such as a power switch and plug.
- Be away from this product in case of power failure to avoid any injury if power is restored suddenly.
- Stop using this product at once while it works abnormal, and consult your local supplier.
- Stop using this product if you feel unwell, and consult your health care practitioner.
- This product is not intended for use by persons (including children) with reduced physical, sensory or mental capabilities, or lack of experience and knowledge, unless they have been given supervision or instruction concerning the use of this product by the personnel responsible for their safety. Children should be supervised to ensure that they do not play with this product.
- If the power cord is damaged, it must be replaced by the manufacturer, its service agent or similarly qualified staff in order to avoid hazards.

5. Product Service and Maintenance

- This product should be maintained by the service center designated by the manufacturer only. No user should disassemble or maintain it without permission.
- Do not forget to turn off the main power switch after usage.
- Do not use this product if the power socket becomes loose.
- If this product will be left unused for a long period of time, it is necessary to roll up the power cord of this product and store this product in a dry and dust-free environment.
- Do not store this product at a high temperature or near open flame. Avoid prolonged exposure to direct sunshine.
- Please clean this product with dry cloth. Never use thinner, benzene or alcohol.
- The mechanical components of this product are specially designed and manufactured, so no special maintenance is needed.
- Do not use a sharp object to stab at this product.
- Do not roll or pull this product on any uneven ground. Instead, it should be lifted before moving.
- Please use this product intermittently. Do not keep it working continuously for a long period of time.

6. Solutions to Ordinary Malfunctions

- If the motor sounds during operation of this product, this is the normal operation sound.
- If the controller cannot work normally, check whether the plug and the power socket are connected reliably, and whether the power switch is turned on.
- If the rated working time is over, this product will automatically activate the power-off button; If this product keeps operating for a long period of time, the temperature protector will stop this product automatically. The product can be used again after half an hour.

7. Storage Conditions

- Storage room temperature: -5 °C to 35 °C.
- Relative humidity (RH) between 20% and 80%; free of corrosive gases, and a well-ventilated room.

Safety Warning

⚠ Warning

When the legrest of the massage chair is lifted, nobody should apply pressure on the legrest to prevent the massage chair from falling forward which will damage this product or result in personal injuries.

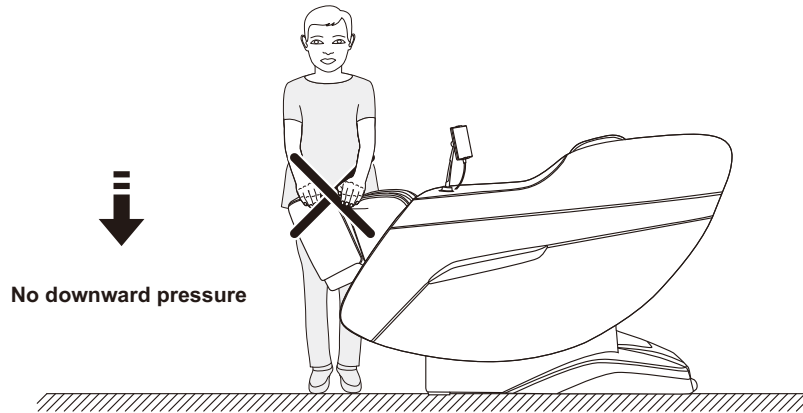

⚠ Warning

Before sitting on the massage chair, make sure that the massage chair manipulator does not stay in the seat cushion position to avoid discomfort to the buttocks during the body pressing down and any damage to the massage chair manipulator.



Safety Warning

⚠ Warning

Do not remove or pull out the remote controller cable or the power cord in the standby or power-on state to avoid any damage to this product or accidental electric shock of a body part. You are advised to unplug the remote controller cable and the power cord and put them away after you use the massage chair.

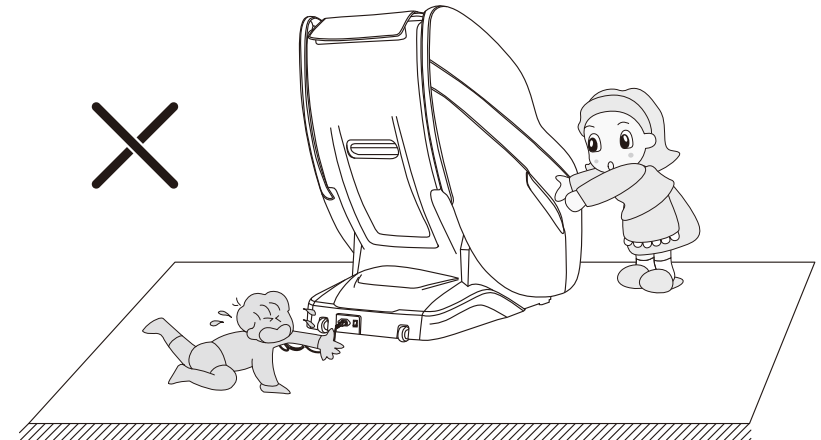

⚠ Warning

When the zero-gravity lying function is enabled, be sure to check whether there is any child or pet staying or playing under the bottom of the legrest and backrest, in order to avoid any damage to this product or physical injury.

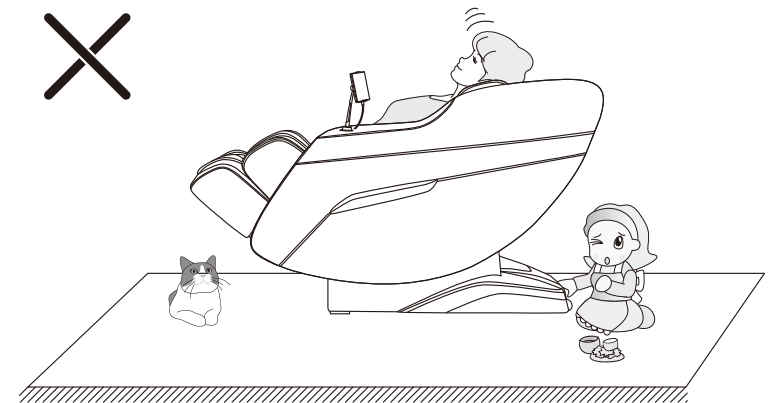

Safety Warning

⚠ Warning

Before using the massage chair, remove any hard objects in your pocket(s) or any jewelry carried with you (e.g. key, watch, other similar portable hard objects) to avoid any damage to this product or physical injury during massage.

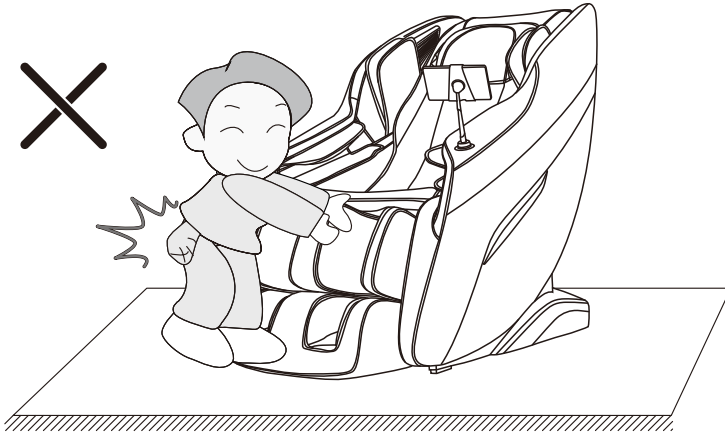

⚠ Warning

Do not unplug the power cord, or directly turn off the power switch on the back of the massage chair during massage, in order to avoid any damage to this product or physical injury.

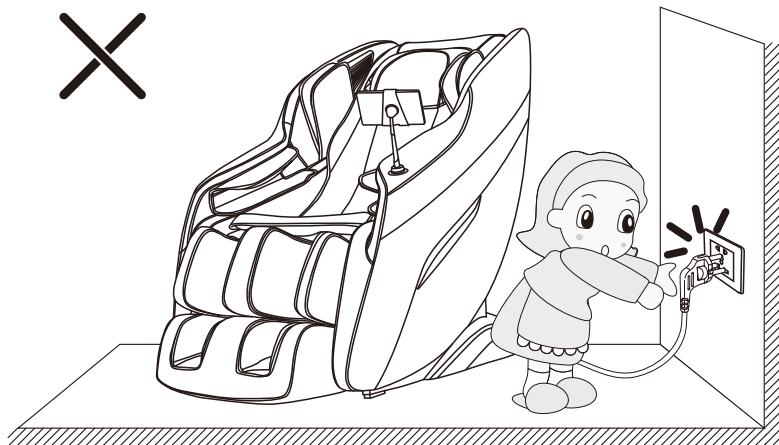

Safety Warning

⚠ Warning

Please do not fall asleep on the massage chair while using to avoid personal injury caused by unconscious use.

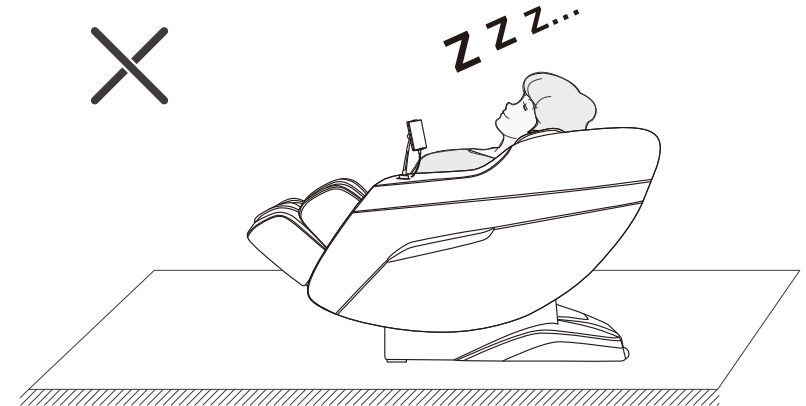

⚠ Warning

The massage chair should not be used by more than two people at the same time to avoid product failure or personal injury. In addition, do not let children play on the massage chair or climb onto the lower leg, seat cushion, foot, backrest or armrest. Otherwise, accidents or injuries may be caused.

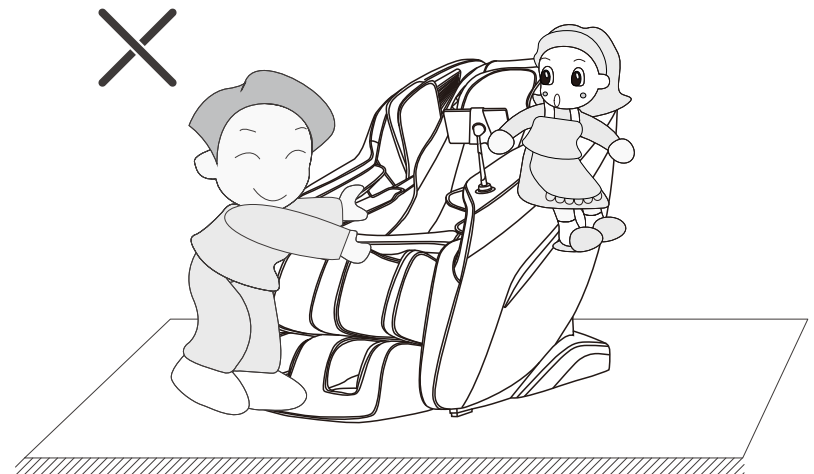

Name of Components

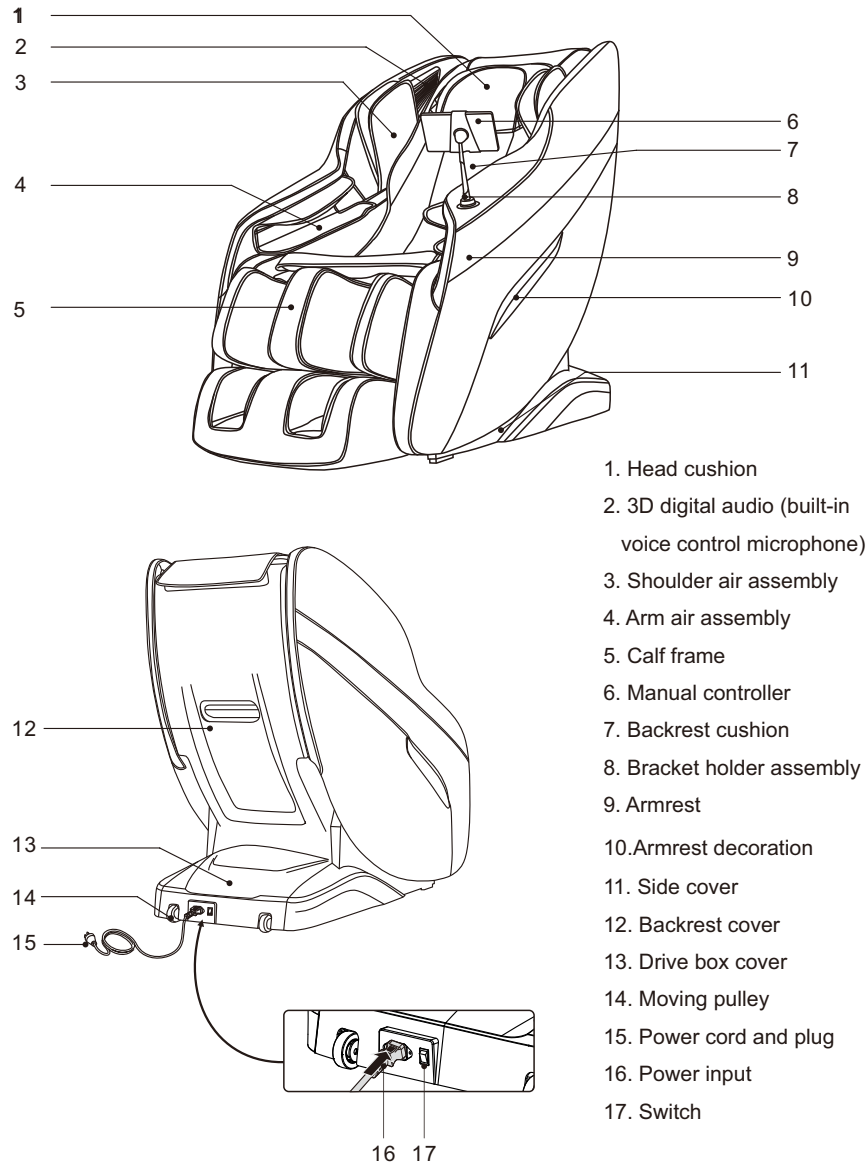

Function

- This product features a group of massage hands that can walk up and down with four-wheel drive and mute design.
- There are five simulated massage techniques: Knead, Tap, Knead and Tap, Shiatsu and Knock.
- It is equipped with automatic shoulder position detection and positioning.
- It has eight characteristic automatic massage functions: fast massage, comfort massage, relax massage, full body massage, neck and shoulder massage, back and waist massage, stretch massage and sport recovery.
- You can manually select the massage function. There are five massage positions: Spot, Partial, Upper, Lower and Full; there are five simulated massage techniques: Knead, Tap, Knead and Tap, Shiatsu and Knock; each massage technique has five speeds that can be adjusted; under the conditions of Shiatsu, Tap and Knock, the massage ball of the massage hand has three width options that can be adjusted.
- It is equipped with upper air massage function: palm air massage function , shoulder air massage function , arm air massage function and five-level air intensity for adjustment.
- It is equipped with lower air massage function: leg air massage function , foot air massage function and five-level air intensity for adjustment.
- It is equipped with intelligent voice control recognition function.
- The backrest guide rail adopts curve guide rail technology, which fully fits the curve of the human back. You can enjoy close-to-body massage from the head to the thigh.
- Music playing system, 3D digital sound is built in the left and right space capsules. The Bluetooth function of smart devices can be used to connect wirelessly and play music.
- It is equipped with the independent lifting adjustment function of the calf frame, the seat-up and seat-down adjustment function of the backrest frame, and the zero-gravity automatic lying angle adjustment function. The lower leg frame is provided with a spring retractable adjustment function. The length for the user to stretch out his/her feet is dependent on his/her feet, and the user stretches back his/her feet by spring force.
- It is equipped with foot roller massage function. A group of rollers carry out rolling scraping massage on the sole of the foot. The speed is adjustable with three levels.
- It is equipped with a heating function.
- It is equipped with an LCD color screen touch manual controller.
- Power off, automatic seat-up function and automatic reset function of massage hand.

Touch screen manual controller interface introduction

Note: the specific display shall prevail in kind!

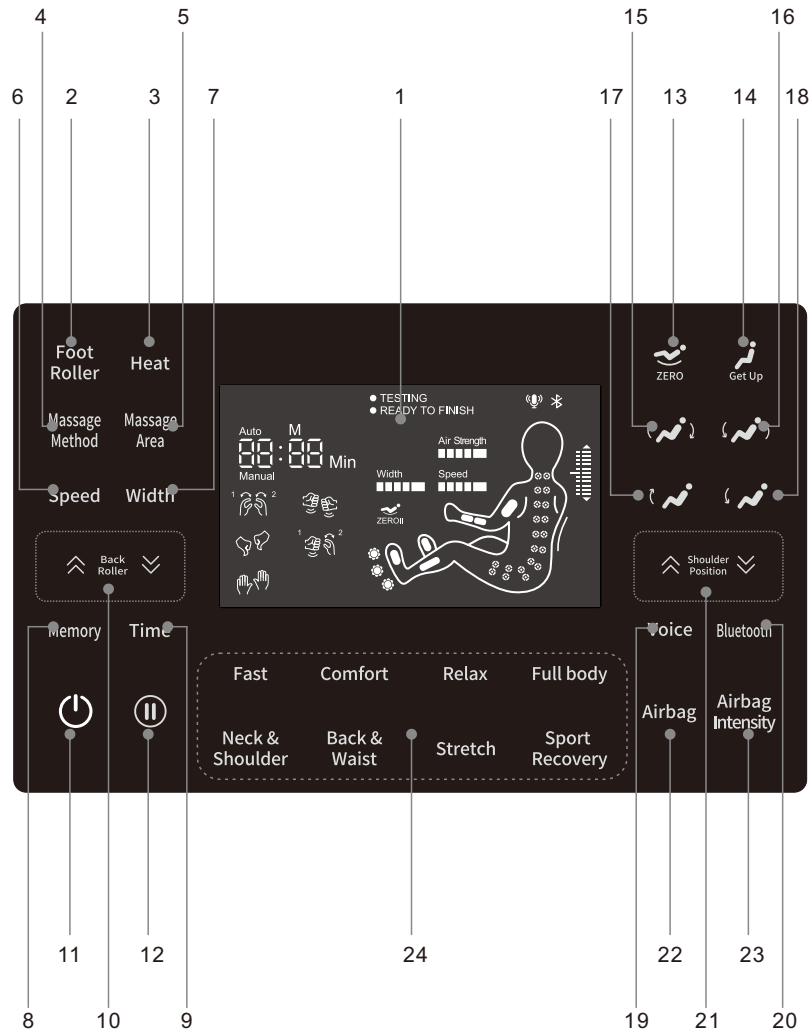

Touch screen manual controller interface introduction

1. LCD: display all massage functions.
2. Foot roller:
 - Turn on or off the foot roller massage function, with a total of 3 levels that can be adjusted.
3. Heating:
 - Turn the heating function on or off.
4. Massage Method:
 - There are five simulated massage method: Knead, Tap, Knead and Tap, Shiatsu, and Knock.
5. Massage position:
 - There are five massage positions: Spot, Partial, Full, Upper and Lower.
6. Massage speed:
 - Speed adjustment in manual mode. There are five levels.
7. Massage width:
 - Manual mode, there are three modes: Knead, Shiatsu and Tap. A total of three width options can be adjusted.
8. Memory:
 - Long press to store the currently running massage program, including massage technique, air mode and strength, position angle of calf frame and backrest frame, and other massage functions. One function can be stored.
 - Short press to call the previously saved massage program.
9. Timing:
 - Timing adjustment: 5 minutes to be added for each press, with the maximum 40 minutes. If 40 minutes are exceeded, it will return to the lowest time value.
10. Massage hand adjustment:
 - The upper and lower positions of massage hands can be adjusted in case of Spot and Partial.
11. Power key:
 - Turn the massage chair on or off.
12. Pause:
 - Pause or start the massage function.
13. Zero-gravity:
 - There are two zero-gravity modes and zero-gravity off, which can be cycled and switched as needed.
14. One-click Start:
 - Return the massage chair to the sitting angle.
15. Seat-down:
 - Adjust the backrest frame down and the calf frame up.
16. Seat-up:
 - Adjust the backrest frame up and the calf frame down.
17. Calf-up: adjust the calf frame up.
18. Calf-down: adjust the calf frame down.
19. Voice control:
 - Short press: wake up voice control; long press for 3 seconds: turn on or off the voice control function.
20. Bluetooth: turn Bluetooth on or off.
21. Shoulder position adjustment:
 - Manually adjust the position of human shoulder and massage the Shiatsu point.
22. Air position:
 - There are three massage positions: Full, Upper and Lower.
23. Air intensity: the function of adjusting air intensity, the air intensity is adjustable with 5 levels.
24. Automatic mode: fast massage, comfort massage, relax massage, full body massage, neck and shoulder massage, back and waist massage, stretch massage and sport recovery.

Method of Usage



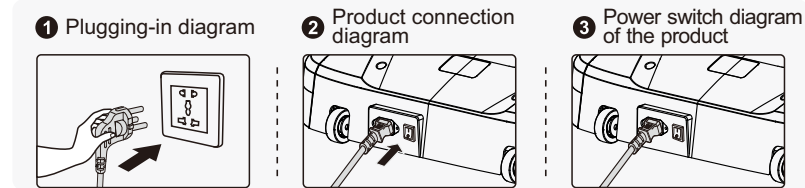

I. Turn on the power supply of this product



II. Massage Function Control Operation

- ①. Press the power key to start the massage.
- ②. Automatically adjust the angle.
- ③. Automatically detect human shoulder position, keep sitting posture fit with massage chair.
- ④. Conduct fine adjustment of shoulder position. If the detected position deviates from the actual shoulder position, adjust to the proper position by Up and Down keys for shoulder position. Shoulder position is adjustable of 10 gears. If no shoulder position adjustment within 10 seconds, the massage function will be started.

Note: The Auto function can be selected during the boot-up process and the massage can be directly started.

Button	Description	Display
 Shoulder position adjustment (Up key)	Adjust the massage ball position upward so that it reaches the proper shoulder position.	
 Shoulder position adjustment (Down key)	Adjust the massage ball position downward so that it reaches the proper shoulder position.	

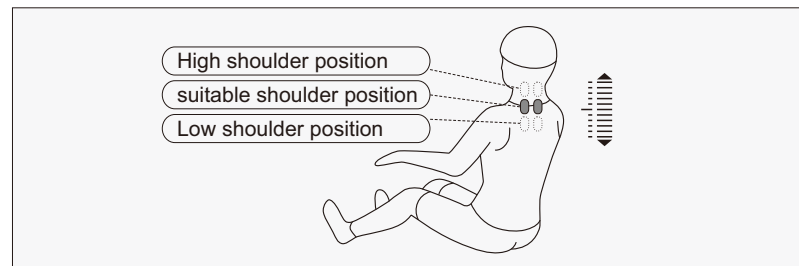

In the process of shoulder position detection, the shoulder position adjustment icon is displayed on the screen of the manual controller and the "beep" sound of the manual controller is heard. At the same time, press the up and down keys of the shoulder position to adjust the shoulder position. At this time, you can also press 8 automatic massage function keys to enter this mode for massage (Step 4 can be skipped directly).









Method of Usage

• Auto Massage

Function	Button	Description	Display
Auto Massage	Fast Massage	Quickly experience all massage effects.	Auto 01
	Comfort Massage	The most comfortable massage experience.	Auto 02
	Relax Massage	Gentle and comfortable deep massage, which can relieve body fatigue and relax the body.	Auto 03
	Full body Massage	Deep massage, which can revive body vitality.	Auto 04
	Neck& shoulder Massage	According to the unique neck and shoulder massage method, through effective massage of cervical spine and scapula, neck and shoulder pain can be relieved and neck and shoulder fatigue can be improved.	Auto 05
	Back& Waist Massage	Focus on the back and waist to relieve back and waist soreness.	Auto 06
	Stretch Massage	The lower leg frame and the backrest frame are lifted and lowered for stretching and traction of the leg and waist, effectively relieving tiredness, relieving joint soreness and restoring vitality.	Auto 07
	Sport Recovery	Quick recovery of body fatigue after exercising.	Auto 08



Method of Usage

• Manual massage

Function	Button	Adjustment of massage ball	Display
Massage Method	Massage Method	Stop: Width.	/
		Knead: speed; 1 is clockwise knead and 2 is counterclockwise knead.	
		Shiatsu: speed and width	
		Tap: speed and width.	
		Knock: speed and width.	
		Knead&Knock: Speed; 1 is clockwise Knead&Knock and 2 is counterclockwise Knead&Knock.	
Speed	Speed	Adjustable 5 gears in speed.	
Width	Width	Adjustable 3 gears in width.	
Massage Area	Massage Area	Fixed point: Massage in a fixed position.	H0
		Partial: Massage in a small area forth and back.	H1
		Upper back: Massage the upper back forth and back.	H2
		Lower back: Massage the lower back forth and back.	H3
		Full: massage the full body forth and back.	H4
		Massage position adjustment (in Fixed-Point and Partial mode, massage position can be adjusted).	Robot Up
			Robot Down

Method of Usage

• Pneumatic massage

Function	Button	Description	Display
Airbag	Airbag	Full-body pneumatic massage: Massage the arms, upper arms, legs and feet with air pressure.	
		Upper body pneumatic massage: Massage the arms and upper arms with air pressure.	
		Lower body pneumatic massage: Massage the legs and feet with air pressure.	
			Turn off air massage
Airbag Intensity	Airbag Intensity	Adjustable of 5 gears.	



• Heat massage

Function	Button	Description	Display
Heat	Heat	Press this key to turn on or off the heating function	

• Foot roller massage







Function	Button	Description	Display
Foot Roller	Foot Roller	Press this key to turn on / off sole roller massage and it is adjustable of three gears in intensity, namely weak, medium and strong, it can be switched cyclically among three gears and off states.	

• Pause

Function	Button	Description	Display
Pause		When the massage function is running, press the "Pause" key to temporarily stop all massage functions; press the "Pause" key again to continue the massage function before the pause.	

Method of Usage



· Angular adjustment

Function	Button	Description
Seat-up key		Press and hold this key, the backrest frame rises slowly, the calf frame descends slowly, accompanying the sound of "beep... beep..." until reaching the top, if the key released the frames stop.
Seat-down key		Press and hold this key, the backrest frame moves down slowly, the calf frame moves up slowly, accompanying the sound of "beep... beep..." until reaching the bottom. If the key released the frames stop.
Calf frame Up		Press and hold this key, the calf frame rises slowly accompanying the sound of "beep... beep..." until reaching the top, if the key released the frames stop.
Calf frame Down		Press and hold this key, the calf frame moves down slowly, accompanying the sound of "beep... beep..." until reaching the bottom, if the key released the frames stop.
Auto Seat-down		Every time the key is pressed, it will be switched to next automatic seat-down mode, there are two kinds of automatic modes as well as Off mode, which are switched cyclically.
Get up		Restore the massage chair to the sitting angle.

· Voice control

Function	Button	Description	Display
Voice control	Voice	Short press to wake up the voice control function	/
		long press for three seconds to turn on or turn off the voice control function.	

· Other manual functions

Function	Button	Description	Display
Timing	Time	For timing adjustment, every time you press the key, it increases by 5 minutes, but cannot be increased to more than 40 minutes, and it returns to the lowest time value if more than 40 minutes.	 Min
Memory	Memory	Long press to store the currently running massage program, including massage technique, air mode and strength, position angle of calf frame and backrest frame, and other massage functions. One function can be stored. Short press to call the previously saved massage program.	M
Bluetooth	Bluetooth	Turn on or off the Bluetooth function.	

Method of Usage

III. Voice Control Mode

- When the massage chair is turned on or in standby mode, the sound "Hi Alice" or "Hey Alice" will be produced to enable the voice control function. Alternatively, you can press the voice control button armrest to enable the voice control function.
- Long press the Voice control button 3 seconds to turn on or off the voice control function.
- After such function is enabled successfully, the massage chair will reply "I am here." At this moment, once a corresponding voice control entry to be implemented is given within six seconds, the corresponding voice control function can be performed after a reply is received from the massage chair; if no correct voice control entry is given within six seconds, the voice control function automatically will be off automatically and needs to be enabled again.
- Note: When waking up the voice control function, please use English, the speech rate is moderate, Voice commands should be follow up the Voice entry.

Voice Control Entry		
Entry: "Hi Alice" or "Hey Alice". Answer: I am here.		
No.	Voice control entry	Answer entry
1	Massage on	Answer: Ok, massage on
2	Massage close	Answer: Ok, massage close
3	Comfort massage	Answer: Ok, comfort massage
4	Relax massage	Answer: Ok, relax massage
5	Full body massage	Answer: Ok, full body massage
6	Neck and shoulder massage	Answer: Ok, neck and shoulder massage
7	Back and waist massage	Answer: Ok, back and waist massage
8	Stretch massage	Answer: Ok, stretch massage
9	Fixed massage	Answer: ok, fixed massage
10	Change the other mode	Answer: Ok, change the other mode
11	Go little down	Answer: Ok, go little down
12	Go little up	Answer: Ok, go little up
13	Open the air pressure	Answer: OK, Open the air pressure
14	Close the air pressure	Answer: OK, , Close the air pressure
15	Up the seat position	Answer: Ok, Up the seat position
16	Down the seat position	Answer: Ok, Down the seat position
17	Stop adjustment	Answer: Ok, stop adjustment

Method of Usage

IV. Turn off power, stop massage

- During the massage process, press the power switch key to immediately turn off all massage functions, the seat back and the foot pad are reset, the massage time is up, and all massage functions are immediately turned off, and the seat back and the foot pad are not reset.
- Cut off the power supply of the whole machine, the figure (schematic diagram of the whole machine power cut).

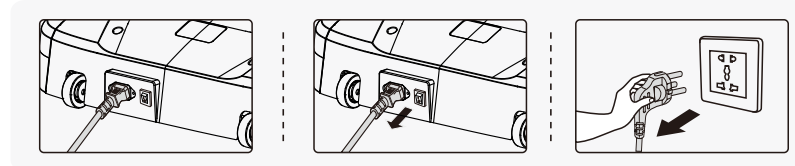

- 1 Power Shut-off Diagram of the Product
- 2 Disconnection Diagram
- 3 Unplugging Diagram

V. Operation Instructions for Bluetooth Speaker Play

1. Enter the smart device main menu. Open "Settings" and select the "Bluetooth" option. Open "Bluetooth", and Bluetooth will automatically "Search for a New Bluetooth Device".
2. The smart device will search for the corresponding Bluetooth model (Mod. Sulu). Click the "Match" button. If you are asked whether to match with the device, you just select "Match" to complete matching.
3. Turn on "Music Player" in the smart device and select the song to play.

VI. Instructions for installation of lower leg

Components:

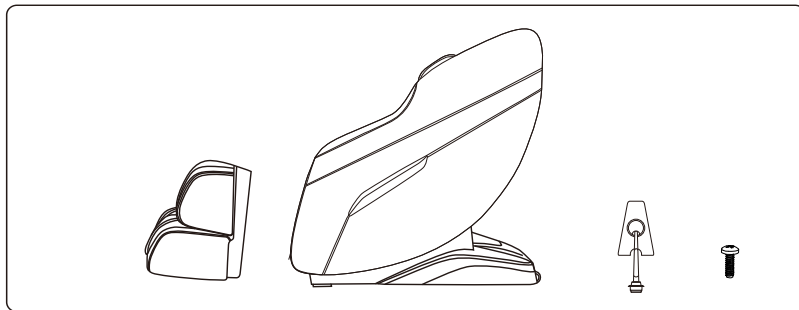

Method of Usage

1. Take the calf part off the massage chair and lay it flat (Fig. 1).
2. After connecting the lower leg and the air tube on the massage chair with the wire harness, untie the fixed pipeline belt and insert the connecting part into the seat frame (Fig. 2).
3. Remove the calf fixing cover from the massage chair (Fig. 3). Sleeve the lower leg fixing block on the round tubes on the left and right sides of the lower leg (Fig. 4).
4. Hang the lower leg sleeved with the fixing block on the hook of the massage chair seat frame (Fig. 5).
5. Fasten the lower leg on the massage chair with 4pcs of M4 screws (2 on the left and 2 on the right) (Fig. 6). Check whether there is any abnormality in the up-and-down turning.
6. Connect the massage chair zipper to the calf zippe (Fig. 7).

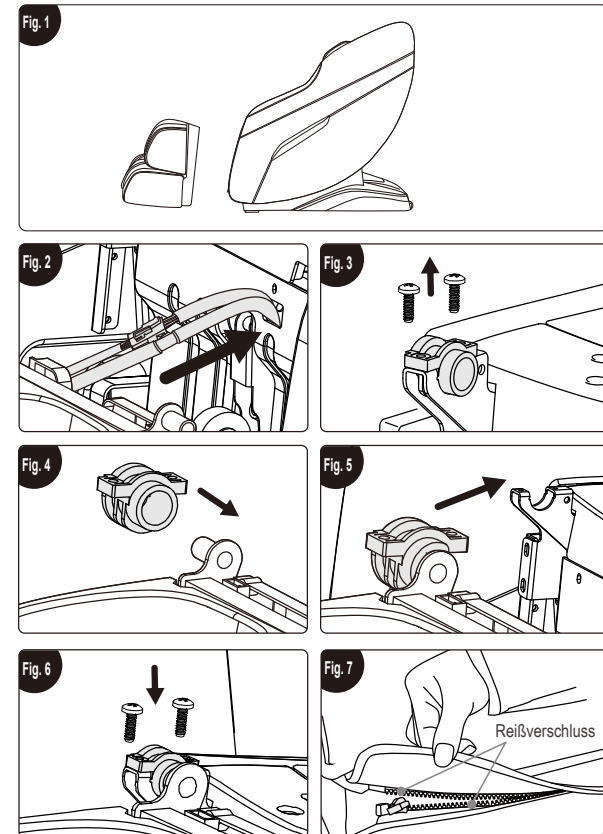

Method of Usage

VII. Controller bracket installation instructions

After the screw thread on the support knob of the controller rest assembly aligns to the screw thread position of the support mounting seat on the armrest of the massage chair, just turn clockwise and screw tightly for fixation.

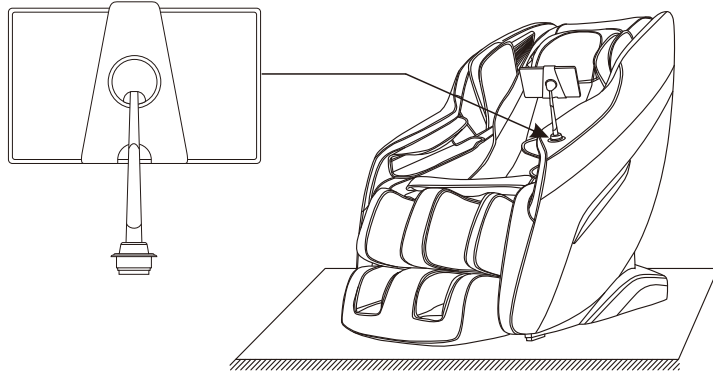

VIII. Instructions for Removal and Use of Head Cushion and Backrest

· The use of the head cushion can reduce the intensity of kneading massage on the neck and shoulders. You can decide whether to use the head cushion according to your own needs (the head cushion is recommended). The backrest and the back cushion are connected by a zipper (1). The head cushion and the backrest are connected by a Zipper (2).

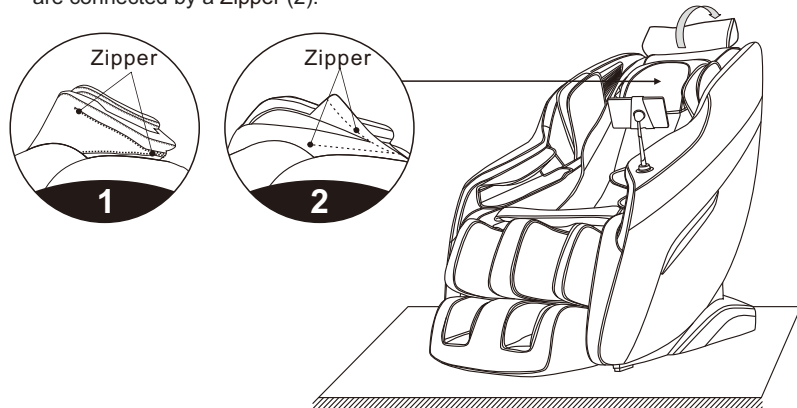

Method of Usage

IX. Floor Protection

· The prolonged heavy pressure on the massage chair may cause scratches on the floor. Thus, put a carpet or cushion on the floor where the massage chair is placed to avoid this damage.

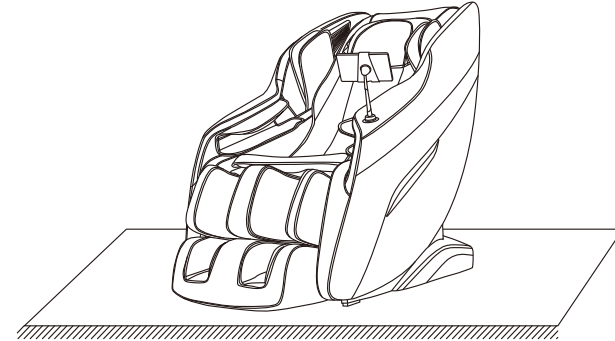

Note: Do not move the massage chair with its wheels on the rough ground or in a narrow space. At least two persons are required to lift it. During lifting, take the legrest sealing plate and backrest cover grooves as the acting points. (Do not lift the armrest directly.)

X. Instruction for movement

· Make sure that all the wires are pulled away from the massage chair surface; then press the backrest down to a certain angle (with the center of gravity resting on the wheels), you can push the massage chair forward with hands, move it to a suitable position and gently restore it to the normal angle. (Note: During movement, you must turn off the power button first and then unplug the power cord and the remote controller connection wire.)

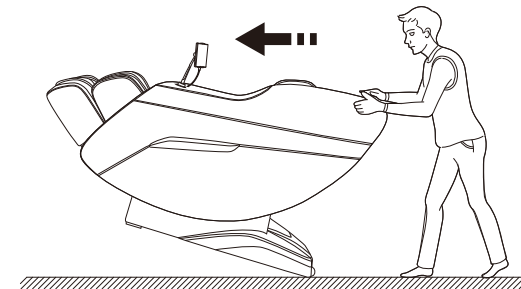

Warning : The rear moving wheels of the massage chair are only suitable for short-distance and slow movement. For long-distance transportation, please use other auxiliary moving tools to move this massage chair!

Product Specification

Model: REL-1430 000-00 (A229-2)
Name: Massage Chair Sulu
Rated voltage: 220-240V~ 50Hz/60Hz
Rated power: 90W
Rated time: 20min
Safety structure: Class I

ENTSORGUNG

Entsorgungshinweise:



Elektrische und elektronische Geräte dürfen nach der europäischen WEEE Richtlinie nicht mit dem Hausmüll entsorgt werden. Deren Bestandteile müssen getrennt der Wiederverwertung oder Entsorgung zugeführt werden, weil giftige und gefährliche Bestandteile bei unsachgemäßer Entsorgung die Umwelt nachhaltig schädigen können.

Sie sind als Verbraucher nach dem Elektroggesetz (ElektroG) verpflichtet, elektrische und elektronische Geräte am Ende ihrer Lebensdauer an den Hersteller, die Verkaufsstelle oder an dafür eingerichtete, öffentliche Sammelstellen kostenlos zurückzugeben. Einzelheiten dazu regelt das jeweilige Landesrecht. Das Symbol auf dem Produkt, der Betriebsanleitung oder/und der Verpackung weist auf diese Bestimmungen hin. Mit dieser Art der Stofftrennung, Verwertung und Entsorgung von Altgeräten leisten Sie einen wichtigen Beitrag zum Schutz unserer Umwelt.

DISPOSAL

Disposal instructions:



According to the European WEEE Directive, electrical and electronic devices must not be disposed of with household waste. Its components must be recycled or disposed of separately, because toxic and dangerous components can cause lasting damage to the environment if they are improperly disposed of.

As a consumer, you are obliged under the Electrical and Electronic Equipment Act (ElektroG) to return electrical and electronic devices at the end of their service life to the manufacturer, the point of sale or to public collection points set up for this purpose free of charge. Details are regulated by the respective state law. The symbol on the product, the operating instructions and/or the packaging refers to these regulations. With this type of material separation, recycling and disposal of altar devices, you are making an important contribution to protecting our environment.

WEEE No. DE99687605

Hersteller/Importeur: Producer/Importer:

Home Product Import GmbH
Graf-Zeppelin-Str.5,
D-46149 Oberhausen,
www.h-p-i.de

Chargen-Nr: DKT31327

Als Nutzer von unseren Produkten sind für Sie folgende Informationen wichtig:

Getrennte Erfassung von Altgeräten:

Elektro- und Elektronikgeräte, die zu Abfall geworden sind, werden als Altgeräte bezeichnet. Besitzer von Altgeräten müssen diese einer vom unsortierten Siedlungsabfall getrennten Erfassung zuführen. Altgeräte gehören nicht in den Hausmüll, sondern in spezielle Sammel- und Rückgabesysteme.

Batterien und Akkus sowie Lampen

Besitzer von Altgeräten müssen Altbatterien und Alttakkumulatoren, die nicht vom Altgerät umschlossen sind, vor der Abgabe an einer Erfassungsstelle vom Altgerät zu trennen. Dies gilt auch für Lampen, die zerstörungsfrei aus dem Altgerät entnommen werden können. Wenn die Altgeräte einer Vorbereitung zur Wiederverwendung unter Beteiligung eines öffentlich-rechtlichen Entsorgungsträgers zugeführt werden sollen, müssen Batterien und Akkus sowie Lampen nicht entnommen werden.

Möglichkeiten der Rückgabe von Altgeräten

Besitzer von Altgeräten aus privaten Haushalten können diese bei den Sammelstellen der öffentlich-rechtlichen Entsorgungsträger oder bei den von Herstellern oder Vertreibern eingerichteten Rücknahmestellen unentgeltlich abgeben.

Rücknahmepflichtig sind Geschäfte mit einer Verkaufsfläche von mindestens 400 m² für Elektro- und Elektronikgeräte sowie diejenigen Lebensmittelgeschäfte mit einer Gesamtverkaufsfläche von mindestens 800 m², die mehrmals pro Jahr oder dauerhaft Elektro- und Elektronikgeräte anbieten und auf dem Markt bereitstellen.

Dies gilt auch bei Online- oder Katalog-Vertrieb, wenn die Lager- und Versandflächen für Elektro- und Elektronikgeräte mindestens 400 m² betragen oder die gesamten Lager- und Versandflächen mindestens 800 m² betragen. Vertreter haben die Rücknahme grundsätzlich durch geeignete Rückgabemöglichkeiten in zumutbarer Entfernung zum jeweiligen Endnutzer zu gewährleisten.

Die Möglichkeit der unentgeltlichen Rückgabe eines Altgerätes besteht bei rücknahmepflichtigen Vertreibern unter anderem dann, wenn ein neues gleichartiges Gerät, das im Wesentlichen die gleichen Funktionen erfüllt, an einen Endnutzer abgegeben wird.

Wenn ein neues Gerät an einen privaten Haushalt ausgeliefert wird, kann das gleichartige Altgerät auch dort zur unentgeltlichen Abholung übergeben werden. Dies gilt bei Online- oder Katalog-Vertrieb für Geräte der Kategorien 1, 2 oder 4 gemäß § 2 Abs. 1 ElektroG, nämlich „Wärmeüberträger“, „Bildschirmgeräte“ oder „Großgeräte“ (letztere mit mindestens einer äußeren Abmessung über 50 Zentimeter). Zu einer entsprechenden Rückgabe-Absicht werden Endnutzer beim Abschluss eines Kaufvertrages befragt.

Außerdem besteht die Möglichkeit der unentgeltlichen Rückgabe bei Sammelstellen der Vertreter unabhängig vom Kauf eines neuen Gerätes für Kleingeräte, die in keiner äußeren Abmessung größer als 25 Zentimeter sind, und zwar beschränkt auf drei Altgeräte pro Geräteart.

Datenschutz-Hinweis

Altgeräte enthalten häufig sensible personenbezogene Daten. Dies gilt insbesondere für Geräte der Informations- und Telekommunikationstechnik wie Computer und Smartphones. Bitte beachten Sie in Ihrem eigenen Interesse, dass für die Löschung der Daten auf den zu entsorgenden Altgeräten jeder Endnutzer selbst verantwortlich ist.

Bedeutung des Symbols „durchgestrichene Mülltonne“

Das auf Elektro- und Elektronikgeräten regelmäßig abgebildete Symbol einer durchgestrichenen Mülltonne weist darauf hin, dass das jeweilige Gerät am Ende seiner Lebensdauer getrennt vom unsortierten Siedlungsabfall zu erfassen ist.